

[ i'deɪnveɪkstat ]

Staasdorfer Straße 7/2/9 • 3430 Tulln

T (+43) 0699 194 20 226 .....

E 2022@ideenwerkstatt.co.at .....

W ideenwerkstatt.co.at .....

PORTFOLIO #1

**ALL**<sup>IN</sup>  
**ONE**

# STUDIO

STRATEGIE  
KONZEPT  
KREATION



Willkommen bei der *ideenwerkstatt*, Studio für visuelle Gestaltung & Konzept! Unsere Arbeit umfasst alle gängigen Bereiche in Print, Web & Illustration, sowie Fotografie, Texterstellung,

Animation & AV-Bearbeitung. Das Portfolio der *ideenwerkstatt* zeigt beispielhaft die Ergebnisse unserer Arbeit – und reflektiert dabei viel Einsatz, Idee & Wandlungsfähigkeit. Auch wenn sich Stile und Marktsituationen ändern, bleibt der kreative Kern stets gleich. ....

**Interessiert? Diese Mappe spricht für sich.**

## PROCEDERE

- S** **Strategie & Analyse.** Bedarfserhebung, Marktanalyse & Recherche, Ideenfindung sowie strategische Beratung, inklusive Nachbetreuung.
- K** **Kreation & Abstimmung.** Konzeption & Visualisierung, Layoutprozess sowie Abstimmung der finalen Version mit dem Kunden.
- P** **Producing.** Erhebung des geeigneten Produzenten (Druckerei, andere Herstellungsverfahren), Datenübergabe, Produktionsüberwachung.
- N** **Nachbetreuung.** Strategische Begleitung des Kunden im Rahmen der Marktbearbeitung, nachdem die Maßnahmen implementiert wurden.



**Die *ideenwerkstatt* auf einen Blick.** 2007 von Martin Benner gegründet, seitdem für hunderte Firmen tätig, darunter Milliardenunternehmen.

Seit 2007 wurden dabei buchstäblich tausende Projekte abgewickelt, mit Schwerpunkt auf Neuentwicklungen, vor allem in strategischen Schlüsselbereichen.

# TEAM

KREATION  
TECHNIK  
ADMINISTRATION



Das Team der *ideenwerkstatt* ist hochkarätig besetzt – allesamt an vorderster Stelle berufstätig und damit mit der notwendigen Erfahrung ausgestattet, selbst schwierige oder umfassende

Projekte sicher ins Ziel zu bringen. Vom Start Up bis zum mittelständischen Unternehmen. Von Print, Web & Illustration zu Fotografie, Texterstellung, Animation und AV-Bearbeitung.

**Interessiert? Diese Mappe spricht für sich.**



**Martin Benner.** Diplomierter Grafik-Designer & Illustrator. Geschmiedet im Feuer von über 20 Milliardenunternehmen, Mitglied von Design Austria. Fundierte Malerei- und Zeichenausbildung sowie AV-Bearbeitung.  
**Kreation • Konzept • Strategie • kreative Leitung**



**Boris Georgiev.** Programmierung & technische Administration. Erfolgreich getestet von Industrie und Banken. Tiefgreifendes Know-how in Sachen Web-Programmierungen sowie Implementierungen in Linux und MacOS.  
**Webseiten-Erstellung • Datenbanken • IT-Anbindungen**



**Peter Pisarik.** Illustration & Animation (2D / 3D). In der Spielebranche leitend tätig (Senior Digital Artist bei Neo Software, Rockstar Vienna etc), umfassende Arbeit als freischaffender Illustrator, Karrikaturist und Concept Artist.  
**Illustration • Animation • 3D-Design • Motion Graphics**



**Mag. Reinhard Fulterer.** Marktbeobachtung, Analyse, Recherche. Fundierte Erfahrung in Sachen Statistik, Datenerfassung inklusive Auswertung sowie der Beobachtung von Marktbewegungen. Interdisziplinäre Recherchearbeit.  
**Analyse • Recherche • Statuserfassung von Projekten**



**Mag. Georg Demcisin.** Studium der Informatik, langjährige Berufspraxis.  
**Webshops • SEO**



**CCSolution.** CRM-Systeme, Programmierung modularer Software & Webtools.  
**Web-Lösungen • Hosting**

Die *ideenwerkstatt* arbeitet im Team – mit Aufteilung dort, wo es Sinn macht und sich jeder auf seine Stärken konzentrieren kann.

Kreation & Technik, Umsetzung & Administration in zielorientierter, organischer Aufteilung – für optimale Ergebnisse und erfolgreiche Projekte.

# LEISTUNGSÜBERSICHT

PRINT



[←interaktiv]

Logo & Identity

**Logo-Gestaltung**  
(inklusive Slogan / Claim)

**Visualisierung, Namensfindung**  
(strategisch-inhaltlich)

Corporate Design

**Unternehmensauftritte**  
(visuell-strategisch)

**Produktabgrenzungen**  
(horizontal, vertikal)

Markenauftritte

**Markenidentität & Branding**  
(visuell-strategisch)

**Produkt- & Marktanalyse, strukturelle Maßnahmen**

Firmen-  
ausstattungen

**Geschäftsausstattung**  
(Visitenkarten, Briefpapier, Kuvert, Compliment Cards etc)

**Verpackungen, Trays**  
(Karton, Kunststoff etc)

Packaging

**Firmenunterlagen**

**Flaschen, Gebinde**  
(Glas, Metall, etc)

**Einladungen, Aussendungen**

**CDs und DVDs**

**Fahrzeuggestaltung**

**Sonderprojekte**

Publikationen

**Broschüren, Folder, Flyer**

**Werbemittel & Aktionen**  
(Inserate, Give Aways etc)

Werbemittel

**Plakate, Poster, Banner**

**Kampagnen**  
(für Print, Web, Crossmedia)

Klassische  
Werbung

**POS-Materialien**  
(Aufsteller, Displays etc)

**Sonderprojekte**

**Weitere branchenspezifische Werbemittel & Unterlagen**

**Weiteres auf Anfrage!**

Direct Mail

**Direct Mail-Gestaltung**  
(für Print, E-Mailing)

**Merchandising**

Leitsysteme

**Analoge Leitsysteme**  
(für Ausstellungen, Gebäude etc)

**Weitere verkaufsfördernde Maßnahmen**

Merchandising

**Piktogramme**

(visuell / konzeptiv / strategisch-inhaltlich)

WEB



[←interaktiv]

Websites

**Website-Gestaltung**  
(auch komplex, mehrsprachig, mit Datenbanken etc)

**Digitale Leitsysteme, GUIs**

Benutzer-  
oberflächen

**Intranet & weitere  
Benutzeroberflächen**

Webshops

**One-Pager, Landing Pages**

**Digitale Shop-Systeme**  
(visuell-konzeptiv / inhaltlich)

**Interfaces**  
(visuell-konzeptiv)

**Bannerwerbung & mehr**

Datenbanken

**Datenbank-Erstellung**  
(Konzept, Gestaltung, Modellierung, Anbindung)

**Suchmaschinen-Optimierung**

Hosting & SEO

**Webbasierte Software**

**Content-Erstellung**  
(Text, Bild, Animation, audiovisuelle Inhalte)

Content-  
Erstellung

**Hosting-Pakete** (B2B / B2C)

**Sonderprojekte**

ILLUSTRATION



[←interaktiv]

Illustrationen

**Als Designverstärker**  
(für Print, Web, Kampagnen & animierte Medien)

**Concept Art**

Artworks

**Character Design**

Compositing

**Key Visuals**  
(strategisch-inhaltlich)

**Cartoons**

Digital & analog

**Storyboards**

**Karikaturen**

**Sonderprojekte**

TEXT & FOTO



[interaktiv]

OPEN PROJECTS

Slogan & Claims  
Gesamtheitliche  
Textgestaltungen

Produktfotografie  
Image, Mood  
& Personen

**Konzeptive Projekte, die sich im Rahmen unserer Tätigkeit ergeben, aber noch ohne Anwendung sind.**

→ INHALTSVERZEICHNIS

**1** **PRINT**

2. WEB

3. ILLUSTRATION

4. TEXT & FOTO

5. OPEN PROJECTS

LETTERING

PUBLIKATION

ARTWORK

# ECO-FRIENDLY HOUSING

VISUELLES KONZEPT + COVERGESTALTUNG ■

Grundstein für dieses Projekt war die Idee, eine universitäre Abschlussarbeit gleich (und parallel zur vorgegebenen univeritären Form) als boschürenartige Publikation

zu produzieren. Mit nur ein paar dutzend Stück Auflage kommt dennoch der Gedanke zur Geltung, dass das hier Erörterte definitiv Fachchararakter hat.

Universitäre Publikation

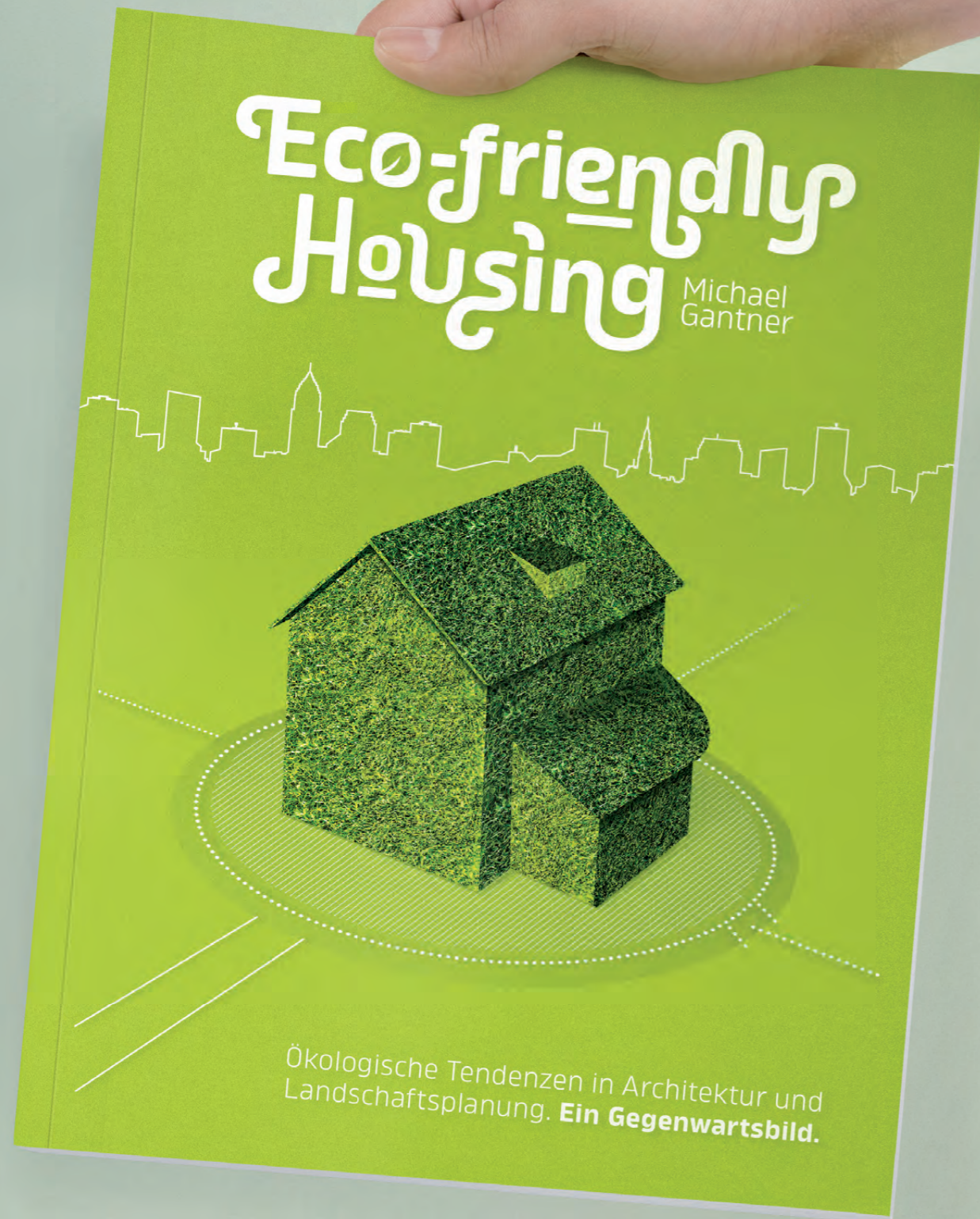

Eco-friendly  
Housing Michael  
Gantner

Eco-friendly  
Housing Michael  
Gantner

Eco-friendly  
Housing Michael  
Gantner

CORPORATE DESIGN

AUSSTATTUNG

WERBEMITTEL

DIRECT MAIL



# KUNSTVERWALTUNG OG

UMFASSENDE KONZEPTIVE GESTALTUNGEN ■

Die *Kunstverwaltung* bietet die digitale Erfassung und Archivierung von Kunstsammlungen und architektonisch wichtigen Gebäuden an. Der visuelle Auftritt ist deutlich auf den Kunst- und Kultursektor ausgerichtet.

Blau steht dabei für den schlichten Business-Bezug der Tätigkeit und den erklärten Arbeitsauftrag: Erfassen, ohne in die Darstellungen selbst einzugreifen. Kunst wird erfasst, ihre Digitalisierung erfolgt rein objektiv.

**Branche: Kunst und Kultur**



**KUNST VERWALTUNG**

Wien, am 23.6.2019

Sehr geehrte Damen und Herren,

Das Team der Kunstverwaltung erhält seit 2009 den Bestand von Architekturen und Kunstprojekten der BIG. Gemeinsam mit den Experten der Kunstverwaltung wird nicht nur eine Kunst- und Architekturdatenbank aufgebaut, die künftig einen Überblick über den Bestand an Kunst und Bau sowie architektonischer Baukultur der BIG gewährleisten wird.

Im Zuge der Zusammenarbeit mit der Kunstverwaltung entstehen auch zahlreiche weiterführende Projekte, die sowohl intern (bei MitarbeiterInnen der BIG) als auch extern (bei den KundInnen der BIG) vor allem auch den ideellen Wert des Bestandes von Kunst und Architektur bewahren.

Der Kernbereich unserer Arbeit ist daher die Erfassung und Archivierung von Kunstausstellungen und architektonisch bemerkenswerten Gebäuden.

Die Firma Kunstverwaltung oeg bietet Inhabern von Kunstausstellungen und architektonisch bemerkenswerten Immobilien eine digitale Erfassung ihres Bestandes. Das Team der Kunstverwaltung liefert bereits auf eine jahrelange Erfahrung im Bereich der Inventarisierung, Archivierung und Digitalisierung von Kunstgütern zurück. Durch diese langjährige berufliche Tätigkeit sind sowohl thematisch unterschiedliche Spezialgebiete als auch ein spezielles Know-how in den Bereichen analoge und digitale Fotografie, Fotobearbeitung, Datenverarbeitung und Datenbankadministration sowie Projektorganisation und Projektmanagement verfügbar. Wir freuen uns auf Ihre Rückmeldung!

Mit besten Grüßen,  
das Team der Kunstverwaltung

KLOSER & PONTNER KUNSTVERWALTUNG OEG • Seidengasse 13/3, 1070 Wien  
Tel: (+3) 9050 480 29 07 • Fax: (+3) 01 523 56 43 • eMail: office@kunstverwaltung.at • www.kunstverwaltung.at

**KUNST VERWALTUNG**

SAMMLUNGEN  
DIGITALISIEREN  
VERWALTEN  
ARCHIVIEREN

WWW.KUNSTVERWALTUNG.AT

**KUNST VERWALTUNG**

KLOSER & PONTNER KUNSTVERWALTUNG OEG  
Seidengasse 13/3, 1070 Wien

**KUNST VERWALTUNG**

SAMMLUNGEN  
DIGITALISIEREN  
VERWALTEN  
ARCHIVIEREN

**KUNST VERWALTUNG**

KLOSER & PONTNER KUNSTVERWALTUNG OEG  
Seidengasse 13/3, 1070 Wien  
Tel: (+3) 9050 480 29 07  
Fax: (+3) 01 523 56 43  
eMail: office@kunstverwaltung.at  
www.kunstverwaltung.at

WARUM KUNST VERWALTUNG?

WAS BRINGT DIE KUNST VERWALTUNG?

FRAGEN SIE DIE KUNST VERWALTUNG

WAS MACHT DIE KUNST VERWALTUNG?

**KUNST VERWALTUNG**

KLOSER & PONTNER KUNSTVERWALTUNG OEG  
Seidengasse 13/3, 1070 Wien  
Tel: (+3) 9050 480 29 07  
Fax: (+3) 01 523 56 43  
eMail: office@kunstverwaltung.at  
www.kunstverwaltung.at

## Schritt 1 DAS ERFFASSEN DER AUFGABE

Nun, da wären wir.

Zu Beginn wird, um den Aufbau des Inventars zu definieren, die **Zusammensetzung** der Sammlung analysiert (Gemälde, Skulpturen, Kunstgewerbe, Architektur etc.). In einem zweiten Schritt muss die aktuelle und zukünftige **Verständigung** der Objekte geklärt werden, um einen möglichst effizienten Ablauf der Inventarisierung zu gewährleisten.

Anhand von allgemein zugänglichem Material (Internet, Kataloge, Fachliteratur u.ä.) werden von uns jeweils vorab Recherchearbeiten geleistet, um inhaltlich auf die Arbeit vor Ort vorbereitet zu sein.

### ARBEIT VOR ORT

- **Prioritätensetzung** bezüglich Qualität oder Standort nach Absprache mit dem Auftraggeber
- **Einbindung bereits vorhandener Unterlagen** in das Inventar nach Absprache mit dem Auftraggeber
- **Adaptierung der Datenbank** nach vom Auftraggeber gewünschten Kriterien, z.B. können die aufgenommenen Daten auch in eine bereits vorhandene Datenbank eingearbeitet werden.
- **Erfassung der Objekte vor Ort** (fotografieren, metrische Erfassung, Zustandsbestimmung). Diesen Schritt stellen wir Ihnen im nächsten Kapitel ausführlich dar.

Grundsätzlich bemühen wir uns, bei der Arbeit vor Ort so rasch wie möglich zu agieren. Es ist ein großes Anliegen, den laufenden Betrieb nicht zu beeinträchtigen und einen Arbeitsmehraufwand von Seiten des Auftraggebers weitgehend zu vermeiden.

## Schritt 2 DAS ERFFASSEN DER OBJEKTE

### DIE SYSTEMATISIERUNG VON SAMMLUNGEN.

Unsere langjährige Tätigkeit als Inventarisatoren hat eine reiche Erfahrung mit **Artefakten aller Gattungen, Materialien und Epochen** mit sich gebracht. Diese reicht einerseits von **Malerei, Skulptur und Architektur vom Mittelalter bis in die Gegenwart**, umfasst aber andererseits neben den klassischen Kunstgattungen auch **kunsthandwerkliche Objekte wie Möbel, Textilien oder Gold- und Silberschmiedearbeiten**.

Dieses spezielle Know-how verleiht dem Blick für Details und Präzision die systematische Erfassung einer Sammlung bzw. eines Bestandes entscheidend. Die Systematik orientiert sich dabei am jeweiligen Inhalt der Sammlung und wird auf die individuellen Wünsche des Auftraggebers abgestimmt. **Unser Ziel ist es, eine optimale Nutzung der Sammlung durch ein logisch nachvollziehbares Inventar zu gewährleisten.**

### 1. DAS FOTOGRAFIEREN DER OBJEKTE

Da wir bemüht sind, möglichst **rasch und störungsfrei** zu agieren, arbeiten wir hauptsächlich mit natürlichem Licht und Stativ, **unwünschte und zielinterne Ausleuchtungen** werden vermieden. Eine Ausnahme bilden etwa Gemäldesammlungen, in denen uns ein Raum zum Fotografieren zur Verfügung gestellt wird. Dieser wird auf Wunsch mit einer speziellen Lichtsituation ausgestattet, in der dann die einzelnen Objekte in konstanter Qualität aufgenommen werden können.

### 2. DIE METRISCHE ERFASSUNG

Die einzelnen Objekte werden von uns **vermessen**. Ein wichtiger Aspekt, wenn es etwa darum geht Kunstwerke transportieren zu müssen. Räume und Gebäude in ihrer Gesamtheit umfasst die metrische Aufnahme jedoch nicht.

### 3. DIE ZUSTANDSBESTIMMUNG

Material und Zustand werden von uns so genau wie möglich bestimmt und festgelegt, etwaige **Schäden** fotografisch dokumentiert. Bei zufälligen Restaurierungen haben Sie bereits vorab wichtige Informationen zur Hand, wenn es notwendig wird, sich an Fachkräfte zu wenden.



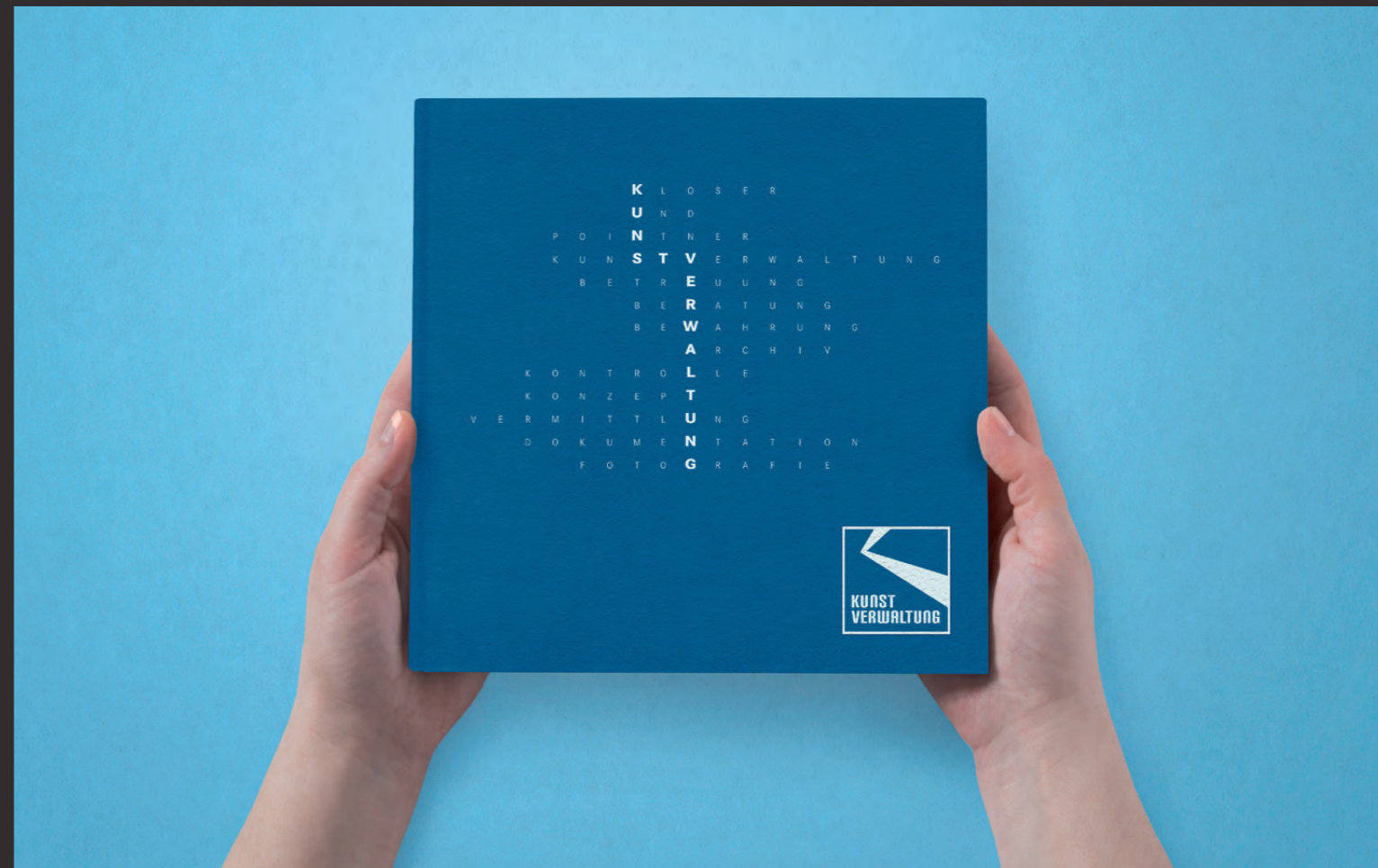



Speisekarten

CORPORATE DESIGN

SLOGAN

AUSSTATTUNG

## RESTAURANT »IM WALDGARTEN«

GRUNDLEGENDE KONZEPTIVE GESTALTUNGEN ■

Das Restaurant *Im Waldgarten* ist gewissermaßen der Reboot eines traditionellen Landgasthauses in rundum erneuertem Gewand. Die Wurzeln bleiben bestehen (Ausrichtung auf traditionell österreichische Küche), aber

kombiniert mit neuen Elementen und einem Hauch Urbanität (gehobeneres Ambiente, gezielter *Chic* etc). Die Optik ist modern, der Name verweist auf Tradition. Der Slogan *Austrian Cuisene* bildet die stilistische Brücke.

**Branche: Gastronomie**



NAMENSFINDUNG

CORPORATE DESIGN

WEBEMITTEL

# 5-WERKER OEG

GRUNDLEGENDE KONZEPTIVE GESTALTUNGEN ■

Ausgangspunkt war der Zusammenschluss von 5 Gewerbebetrieben, alle spezialisiert auf Teilgebiete in den Bereichen Bau und Renovierung. Das Superzeichen dieser Branchen ist Handwerk, die Wortschöpfung *5-Werker*

somit naheliegend. Stilistisch soll (gemäß dem unternehmerischen Selbstverständnis) Unkompliziertheit und *modernes Arbeiten* zum Ausdruck kommen, verpackt mit einer simplen, aber einprägsamen Formensprache.

**Branche: Handwerk und Bau**



**5-WERKER**

Planen ■ Bauen ■ Sanieren

**5-WERKER**

Planen ■ Bauen ■ Sanieren

**5-WERKER**

Planen ■ Bauen ■ Sanieren



1. Folder
2. Visitenkarte beidseitig
3. T-Shirt

**5-WERKER**

Planung & Umsetzung  
bei Bau & Sanierung

**5-WERKER**

Walter Hruby

Salcherstraße 60  
3100 St. Pölten  
T 0664 34 52 018  
E office@5werker.at  
www.5werker.at





1. Speisekarte • 2. Visitenkarte beidseitig • 3. Bonuskarte • 4. Servietten-Branding • 5. Flyer

6. Logo, goldfarben geprägt  
7. Fassadengestaltung



## CAFÉ RESTAURANT GALLHAUER

UMFASSENDE KONZEPTIVE GESTALTUNGEN ■

Das *Café Restaurant Gallhauer* existiert bereits seit den 50ern. Die Renovierung des Hauses und der Fassade machte schließlich die Bahn frei, auch das Lokal zu modernisieren. Das kleinstädtische Umfeld legte

eine stilistische Kombination aus *Retro* mit modernem Charme nahe, was den Zeitgeist des Lokals bewusst zitiert. Die Farben Gold und Schwarz sowie eine eingängige Typografie sind die dabei tragenden Elemente.

**Branche: Gastronomie**



Café Restaurant  
**GALLHAUER**

Café Restaurant  
**GALLHAUER**

Café Restaurant  
**GALLHAUER**



SLOGAN

CORPORATE DESIGN

AUSSTATTUNG

MARKENIDENTITÄT

# FALMBIGL GMBH

UMFASSENDE KONZEPTIVE GESTALTUNGEN ■

Falmbigl ist Hersteller von handverlesenen Obst- und Gemüsespezialitäten, mit Hauptaugenmerk auf ein mittelpreisiges Segment (Vertrieb via Supermärkten etc). Markenbotschafter sind die Glastiegel, mit Transparent-

etiketten und eigens erstellten Illustrationen. Die Website legt die über 70 Sorten via eindeutigen Kategorien dar, inklusive detaillierten Produktinformationen. POS-Material für den Handel ergänzen das Instrumentarium.

Website im PDF „WEB“

Branche: Lebensmittel



**FALMBIGL**  
Feines im Tiegel

**FALMBIGL**  
Feines im Tiegel

**FALMBIGL**  
Feines im Tiegel



# FALMBIGL

Feines im Tiegel

Obst- & Gemüsespezialitäten  
direkt aus dem Weinviertel



# FALMBIGL



# FALMBIGL

BOHNENSALAT  
WEISSE BOHNEN (MEDIUM)  
mit Zwiebeln • in delikater Marinade







1



2



3



4



5



6



6



7



8



9



10



- 1. T-Shirts
- 2. Tragetaschen
- 3. Versandkarton
- 4. Mitarbeiterkappe
- 5. Visitenkarten beidseitig
- 6. Qualitätskleber
- 7. Roll Up
- 8. Beachflag neutral
- 9. Beachflag Sale
- 10. Fachinserate
- 11. Gütesiegel
- 12. Warenschein



11



12

**FALMBIGL** IFCO-Kisten  
 GROSS  KLEIN

Geliefert .....

Retour .....

Notizen .....



1



3

2



5



3

1. Salesfolder
2. Außenbanner
3. Verkaufsplakat
4. Produktaufkleber
5. Indoor-Banner





**FALMBIGL**  
SPEZIALITÄTEN

Ernst Falmbigl G.m.b.H | Obst- & Gemüseverarbeitung  
BIO-Produkte kontrolliert durch ABG (AT-BIO-301) | ATU 730 58 709

A-2225 Groß Inzersdorf 148 | Tel & Fax: +43 2532 / 2529  
office@falmbigl.at | www.falmbigl.at

**FALMBIGL**  
Feines im Tiegel

Handverlesene Obst- & Gemüsedelikatessen  
aus dem Weinviertel

- ▶ Erhältlich gleich hier bei uns ab Hof
- ▶ Sowie in nahezu allen MERKUR-Filialen (dort im Regional-Regal)
- ▶ Gesamtes Sortiment auf [www.falmbigl.at](http://www.falmbigl.at)

[falmbigl.at](http://www.falmbigl.at)



**FALMBIGL**

OBST- & GEMÜSESPEZIALITÄTEN  
AUS DEM WEINVIERTEL



1. Verpackung
2. Stempel
3. Supermarktediton mit weißen Deckeln
4. Supermarktediton in Verkaufsregalen
5. Außenbanner
6. Reguläre Deckel
7. Auslagenscheibe
8. Fahrzeuggestaltung für Pick Up-Truck
9. Deckel-Sonderedition
10. Fahrzeuggestaltung für Kleinlastwagen



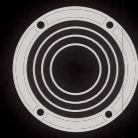

YOUR CHOICE FOR MUSIC & POSTPRODUCTION IN VIENNA



**KOKA STUDIO**  
MUSIC & POSTPRODUCTION



CORPORATE DESIGN

AUSSTATTUNG

WERBEMITTEL

# KOKA STUDIO

UMFASSENDE KONZEPTIVE GESTALTUNGEN ■

Das *Koka Studio* versteht sich als Allrounder in Sachen Musik und Postproduktion, Zielgruppe sind Musiker und Medienbranche. Der Auftritt ist poppig-funktionalistisch, die Stilistik angelehnt an die Optik von Platten-

labels. Leitfarbe ist ein gedecktes Petrolblau, als zitathafter Bezug zur Filmbranche. Infomaterialien werden in Endprodukte wie CDs, DVDs und Booklets verpackt. Projektangaben erfolgen via gebrandeten USB-Sticks.

**Branche: Musik und Film**



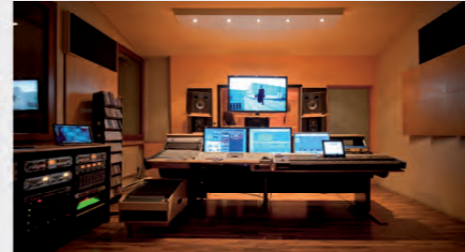

- |  |                           |
|--|---------------------------|
| 1. CD-Hülle »Jewel Case«                   | Gegenüberliegende Seite   |
| 2. USB-Stick »Regular«                     | 7. Plakat                 |
| 3. Aufkleber (Papier, beschichtet)         | 8. Instrumenten-Aufkleber |
| 4. USB-Stick »VIP« (im Scheckkartenformat) | 9. DVD plus Hülle         |
| 5. Visitenkarten beidseitig                |                           |
| 6. T-Shirt                                 |                           |





1. Booklet für Mailing (Vorderseite)
2. Beigelegter USB-Stick im Scheckkarten-Format, enthält Arbeitsbeispiele als AV-Dateien
3. Innenseiten des Booklets (Booklet als Imagebroschüre)

3



**POSTPRODUKTION FÜR FILM & TV.**

Das **KOKA Studio** ist Ihr verlässlicher **One Stop-Partner**, der alle relevanten Schritte einer Postproduktion mit modernster Produktionstechnik im Haus abwickelt - inklusive Musikproduktion! **Zu sehen gibt es die Referenzen am beiliegenden USB-Stick.**





**POSTPRO**

**FÜR FILM & TV**

Das Studio besitzt ein umfangreiches **Archiv** an Sounds und Stock Music. Alle Studios sind natürlich miteinander vernetzt und mit neuen Mac Pro 8 Core-Computern ausgestattet. Die **Sprach- & Geräuschesynchronisation** erfolgt mit Steinberg Nuendo. Die **Filmmischung** erfolgt nach der neuen Lautheitsnorm ITU R 128 in Stereo und Surround. **Jahrelange Zusammenarbeit mit bekannten Regisseuren** wie Harald Sicheritz, Thomas Roth, Michael Kreihls und anderen garantieren eine routinierte Projektentwicklung. Auch die Zusammenarbeit mit professionellen **Geräuschemachern** (z.B. Otger Kunert) gehört zum Studioalltag. Ein umfangreiches Geräusche-Archiv steht für Sie zur Verfügung - und sollte einmal doch nichts passendes zu finden sein, werden gerne auch Aussenaufnahmen durchgeführt.





**DER ONE STOP IN SACHEN MUSIK & PRODUKTION.**

Das **KOKA Studio** bietet Ihnen ein komplettes One Stop-Service in Sachen Musik - von der Komposition und Aufnahme bis hin zum Mastering. Und natürlich können Sie jedes Modul auch einzeln buchen, so, wie es den jeweiligen Projektanforderungen am besten entspricht. **Referenzen auf der beiliegende Audio-CD.**







**MUSIK**

**KOMPOSITION & PRODUKTION**

Gründer und Studiobesitzer **Andreas Wingart** arbeitet seit 25 Jahren erfolgreich als Executive Producer, sein musikalischer Partner **Lothar Scherpe** zeichnet für viele österreichische und deutsche Filmsoundtracks verantwortlich - mehr dazu gleich auf der nächsten Seite! Das Studio verfügt über **3 Aufnahmerräume** und nahezu alle Live-Aufnahmen sind hier denkbar - von kompletten Bands bis hin zu klassischen Streichern! Eine umfangreiche Auswahl an **Naturinstrumenten** steht für Sie bereit: Steinweg Flügel, Fender Rhodes, Pearl Drums, diverse Vintage Gitarren und -verstärker sowie etliche hochwertige Percussions. **Produziert werden kann praktisch alles**, von Bands bis Filmmusik (auch mit umfangreichen Livesetups), sowie Musikproduktionen auch mit klassischer Instrumentierung.













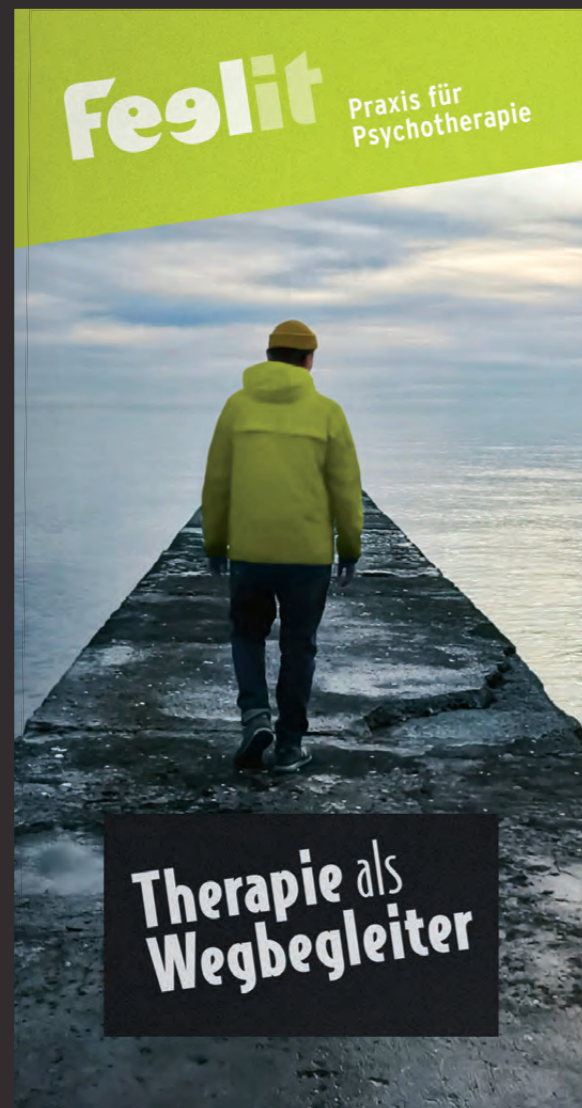

**WILLKOMMEN IM KOKA STUDIO!**



## »FEEL IT« PSYCHOTHERAPIE

GRUNDLEGENDE KONZEPTIVE GESTALTUNGEN ■

Als Praxis für Psychotherapie verweist *Feel it* mit seinem Auftritt auf einen modernen, holistischen Ansatz, der auch Reittherapie miteinbezieht. Das visuelle Konzept ist bewusst emotional einfach, die dominierenden

Farben Grün und Weiss verstärken dies. Die Optik spiegelt die gängige, leichtfüssige CI für Start Ups wider, der therapeutische Inhalt bleibt mit seinem Wesenskern dabei aber jederzeit spürbar.

Branche: Psychotherapie

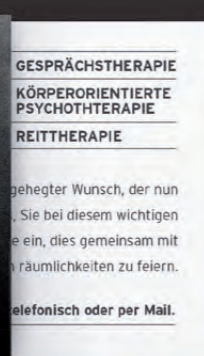

1. & 2. Bereichsfoler
3. Eröffnungseinladung
4. Aufkleber
5. Visitenkarte beidseitig





# ART OF CHANGE

GRUNDLEGENDE KONZEPTIVE GESTALTUNGEN ■

*Art of Change* betreut als kleines Unternehmen auch größere Firmen, und genau das sollte im visuellen Auftritt zum Tragen kommen. Die Figur kann als der Berater gesehen werden, der in seinem Geist die

benötigten Bezugsrahmen neu setzt und damit dem betreuten Klienten Übergänge leichter macht. *Art of Change* ist namentlich bewusst an den US-Trend angelegt, fernöstliches Denken zu implementieren.

**Branche: Unternehmensberatung**

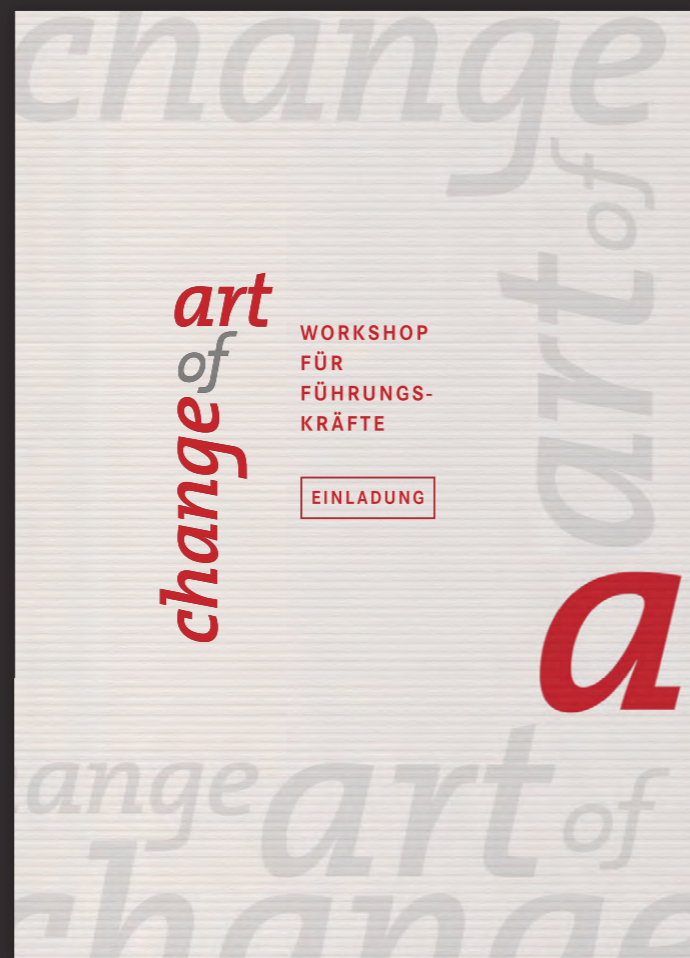

**art of change**  
systemic development

**art of change**  
systemic development

**art of change**  
systemic development

**art of change**

Mag. Susanne Wallner

Art of Change • Systemic Development  
Frauengasse 7, 2700 Wiener Neustadt

T (+43) 0676 / 42 32 746

F (+43) 01/2533 205 75 32

E wallner@artofchange.at

W artofchange.at



W R S V



Bauernbrot-Laib

W R S V



Wienerwald-Brot

R S V



Purpur-Brot in Stangen

R K S V



Vollkornbrot (reiner Roggen)

R S V



Zwiebelbrot

W D R V

W = WEIZENMEHL

K = KARTOFFELMEHL

D = DINKELMEHL

R = ROGGENMEHL

S = STEINMETZ-MEHL

V = VEGAN

1. Waren-Leitsystem

4. Stempel

2. Brotsäckchen

5. Visitenkarten, Vorderseiten

3. Aufkleber

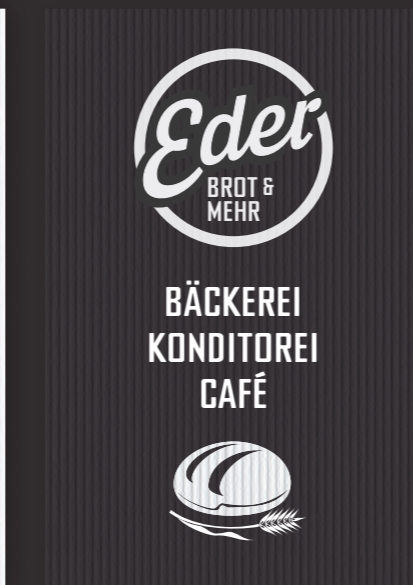

CORPORATE DESIGN

LEITSYSTEM

BRANDING

WERBEMITTEL

# BÄCKEREI EDER

UMFASSENDE KONZEPTIVE GESTALTUNGEN ■

Eder ist eine kleinere Bäckereikette mit einer Vielzahl an preisgekrönten Erzeugnissen, der Auftritt ist demgemäß stilistisch höher-schwellig. Die Optik ist zeitgemäß modern-retro, mit klarer Produktkommunikation (ein

eigenes Leitsystem verstärkt dies). Waren und Verpackung fungieren als die hauptsächlichen Werbeträger, Imagematerial kommt vorwiegend bei Aqoise zum Einsatz. Eine umfassende Website rundet das Instrumentarium ab.

Website im PDF „WEB“

Branche: Lebensmittel





1



2



3



4

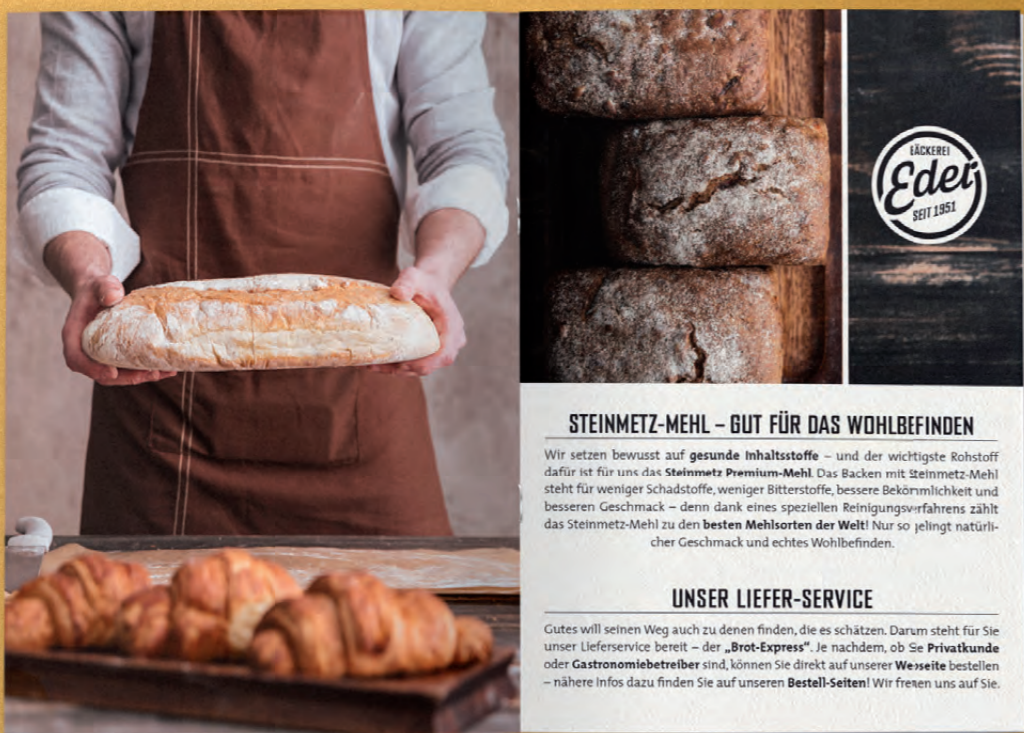

**STEINMETZ-MEHL – GUT FÜR DAS WOHLBEFINDEN**

Wir setzen bewusst auf **gesunde Inhaltsstoffe** – und der wichtigste Rohstoff dafür ist für uns das **Steinmetz Premium-Mehl**. Das Backen mit Steinmetz-Mehl steht für weniger Schadstoffe, weniger Bitterstoffe, bessere Bekömmlichkeit und besseren Geschmack – denn dank eines speziellen Reinigungsverfahrens zählt das Steinmetz-Mehl zu den **besten Mehlsorten der Welt!** Nur so gelingt natürlicher Geschmack und echtes Wohlbefinden.

**UNSER LIEFER-SERVICE**

Gutes will seinen Weg auch zu denen finden, die es schätzen. Darum steht für Sie unser Lieferservice bereit – der „**Brot-Express**“. Je nachdem, ob Sie **Privatkunde** oder **Gastronomiebetreiber** sind, können Sie direkt auf unserer **Webseite** bestellen – nähere Infos dazu finden Sie auf unseren **Bestell-Seiten!** Wir freuen uns auf Sie.

5

- 1. Folder
- 2. Infokarten Brot
- 3. Tragetasche
- 4. Kaffeebecher
- 5. Illustrationen





Brotetiketten

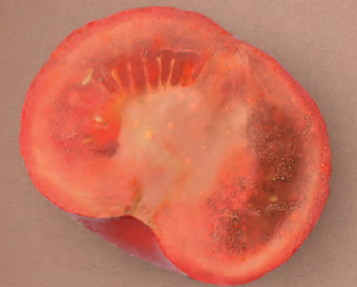

Snack-Verpackung



Brotetiketten



Kaffeetasse



5



6

- 1. Plakate
- 4. Brotbanderolen
- 7. Fassade
- 2. Banner
- 5. Filialenschild
- 8. T-Shirt
- 3. Thekenaufkleber
- 6. Schild
- 9. Autogestaltung

7



BÄCKEREI  
**Eder**  
BROT & MEHR

**Preisgekrönte  
KÖSTLICHKEITEN**

Bereits über 150  
Back- & Süßwaren

Oftmals prämiert  
& ausgezeichnet

Lieferservice für  
Gastronomie & Privat

**BÄCKEREI KONDITOREI CAFÉ**

[www.baecckerei-eder.at](http://www.baecckerei-eder.at)

2

1

Oftmals prämiert  
& ausgezeichnet

Bereits über 150  
Back- & Süßwaren

Lieferservice für  
Gastronomie & Privat

[www.baecckerei-eder.at](http://www.baecckerei-eder.at)

**BÄCKEREI - CAFÉ  
KONDITOREI**

3

[www.eder.at](http://www.eder.at)
Lieferservice

Lieferservice
[www.eder.at](http://www.eder.at)

4



8



9

CORPORATE DESIGN

AUSSTATTUNG

WERBEMITTEL



IT Services & Consulting

Dipl.-Ing. Dr. Georg Pigel  
Geschäftsführer

Brünner Straße 12/1/2  
1210 Wien

Tel: +43 676 44 72 508

e-Mail: georg.pigel@itinc.at

www.itinc.at



IT-Strategieberatung

IT-Architekturberatung  
& -entwicklung

Projektleitung, Schwerpunkt  
Konzeption, Auswahl &  
Entwicklung von geschäfts-  
kritischen Applikationen

www.itinc.at



IT Services  
& Consulting  
GmbH

Brünner Straße 12/1/2, 1210 Wien  
Tel: +43 676 447 25 08  
e-Mail: office@itinc.at  
UID: ATU66241756, FN 357681 b



IT Services & Consulting

www.itinc.at

# IT•INC

GRUNDLEGENDE KONZEPTIVE GESTALTUNGEN ■

Der B2B-Dienstleister *IT•Inc* spielt mit seinem Namen bewusst auf die Dynamik der US-Märkte an, *Incorporated* zeigt dabei die Ausrichtung auf Business-Lösungen. Der Name ist Programm, und der Auftritt trägt

dem Rechnung: *Big, bold and confident* in der Bildsprache, klar und durchgängig in seinen Aussagen. Wiewohl ein Kleinunternehmen, bleibt *IT•Inc* seinem internen Anspruch treu – *Think big*.

Branche: IT und digitale Lösungen

1. Visitenkarte beidseitig

3. Aufkleber

2. Stempel

4. Briefpapier

4



## IT SOLUTIONS

IT Services & Consulting GmbH • Brünner Straße 12/1/2, 1210 Wien • Tel: +43 676 44 72 508 • e-Mail: info@itinc.at • www.itinc.at  
Bankverbindung: RAIFKA Guntzamsdorf, Kontonr: 1277, BIC: 32050 • UID-Nr: ATU491009



IT Services & Consulting

IT-Strategieberatung

Architekturberatung  
& -entwicklung

Projektleitung, Schwerpunkt  
Konzeption, Auswahl & Entwicklung von  
geschäftskritischen Applikationen

www.itinc.at



IT Services & Consulting



IT Services & Consulting



IT Services & Consulting

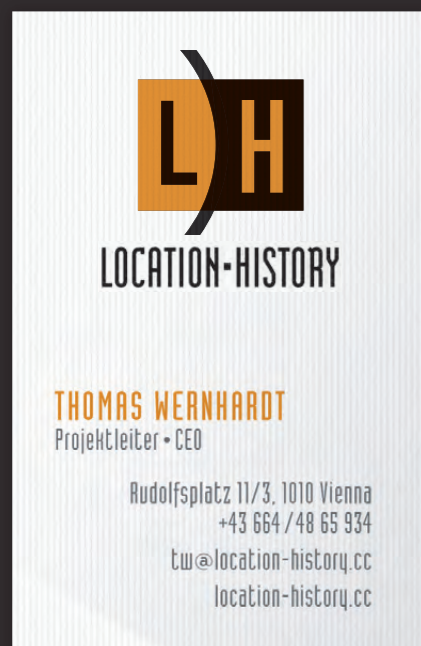

# LOCATION | HISTORY

## GRUNDLEGENDE KONZEPTIVE GESTALTUNGEN ■

*Location | History* ist ein hochspezialisiertes Kleinteam von Location Scouts, mit Schwerpunkt auf die Vermittlung von historischen Drehschauplätzen für Film, TV und Werbung. Mit diesem Background liegt ein stylischer

Firmenauftritt nahe, der bewusst *Retro* zitiert und die Designsprache der 90er Jahre wiederbelebt (dem goldenen Zeitalter von Film und TV). *History* im Doppelpack, mit »Analog statt CGI « als Statement.

Branche: Film und Medien



1. Visitenkarte beidseitig
2. Kuvertkleber
3. Stempel
4. Karte Direct Mail
5. Kuvert Direct Mail (in Gold, schwarz bedruckt)
6. Code-Gutschein Direct Mail (als Beileger)

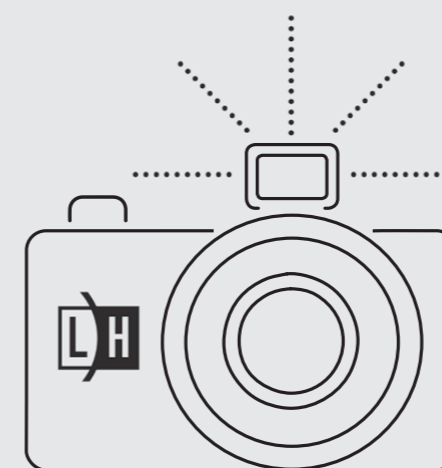



# FUNCTIONAL FITNESS

GRUNDLEGENDE KONZEPTIVE GESTALTUNGEN ■

*Functional Fitness* per se ist ein Begriff für ein bestimmtes Trainingsverfahren aus den USA. *Functional Fitness.at* versucht, damit auch hierzulande zu punkten, ein visueller Verweis auf nordamerikanische Sportoptik

macht dies auch deutlich: das Logo zitiert den wohlbekannten US-Doppelbogen, die Schrift ist markant, die Farben einladend frisch. *Functional Fitness.at* versteht sich dabei als Botschafter, nicht Trittbrettfahrer.

**Branche: Sport und Wellness**

1

2



4



5



3

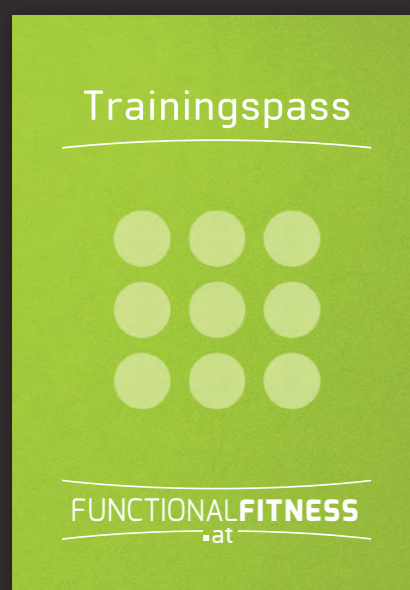

1. Bereichslogos
2. Visitenkarte beidseitig
3. Trainingspass in A7
4. Aufkleber
5. Trainingsshirt



CORPORATE DESIGN

AUSSTATTUNG

WEBEMITTEL



Cover Imagefolder (mit Stanze)  
Visitenkarten (vierseitig)



Einstiegsseiten Imagefolder

# BERGNER GMBH

UMFASSENDE KONZEPTIVE GESTALTUNGEN ■

Leistungsgegenstand der *Bergner GmbH* ist die Planung und Installation von Heizlösungen aller Art. Der Slogan *Heizlösungen mit Herz* macht die Abgrenzung zu Großanbietern deutlich: persönliche Betreuung geht vor. Der Auf-

tritt verwendet das offenkundige Symbol der Flamme, setzt dies aber spielerisch und ungewöhnlich ein. Die CI ist modern-bodenständig, was Handschlagsqualität und Kundennähe des Unternehmens noch stärker verdeutlicht.

**Branche: Heizung und Installation**





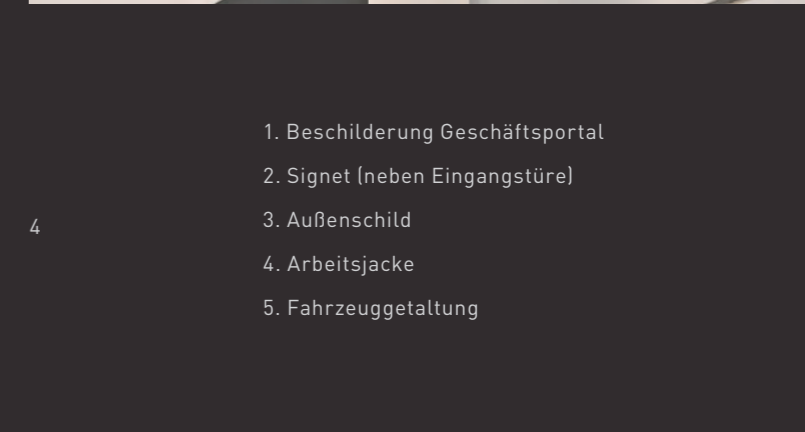
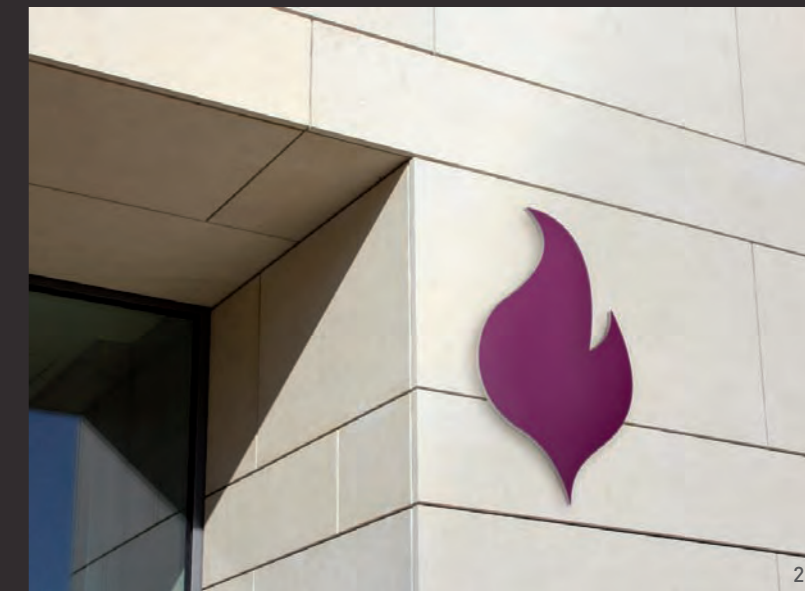

1. Beschilderung Geschäftsportal
2. Signet (neben Eingangstüre)
3. Außenschild
4. Arbeitsjacke
5. Fahrzeuggestaltung

← Linke Seite  
1. Imagefolder innen  
2. Salesfolder

ILLUSTRATION

AUSSTATTUNG

WERBEMITTEL



# VOXTRONIC GMBH

GRUNDLEGENDE KONZEPTIVE GESTALTUNGEN ■

Voxtronic entwickelt Telekommunikationsprodukte für Unternehmen mit erhöhten Sicherheitsanforderungen. Die Dienstleistungen an sich wie auch die Geschäftskommunikation sind daher weitestgehend

elektronisch. Um zusätzlich auch einen sozusagen analog-organischen Kundenbezug aufrecht zu erhalten, versendet Voxtronic jedes Jahr teuer gefertigte Weihnachtskarten mit fortlaufenden, illustrierten Sujets.

Branche: Technologie

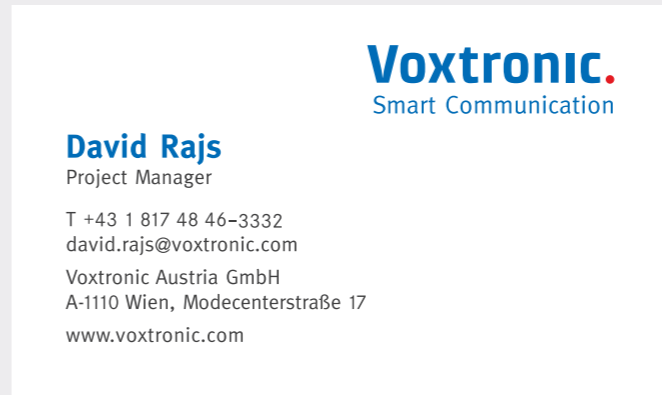

# ELEKTRO RAMEDER GMBH

UMFASSENDE KONZEPTIVE GESTALTUNGEN ■

Die *Elektro Rameder GmbH* stellt nicht nur herkömmliche elektrotechnische Lösungen bereit, sie ist auch auf den Bereich der Photovoltaik spezialisiert. Als Leitfarben fungieren Blau (für Technik) und Grün (für den Bereich

Alternativenergien). Das Logo greift das »e« in signethafter Form heraus, was den Namens- teil *Elektro* noch besser unterstreicht. Auch isoliert ist dieses Element vielfältig und einprägsam (als quasi Leitmotiv) einsetzbar.

**Branche: Elektrotechnik und Voltaik**



Folder und Visitenkarte



**ELEKTRO  
RAMeDER**

**ELEKTRO  
RAMeDER**

**ELEKTRO  
RAMeDER**



- 1. Aussenschild
- 2. Bereichs-Piktogramme
- 3. Aufkleber
- 4. Fahrzeuggestaltung
- 5. Stempel
- 6. Arbeitskappe



BRANDING

ILLUSTRATION

ARTWORK

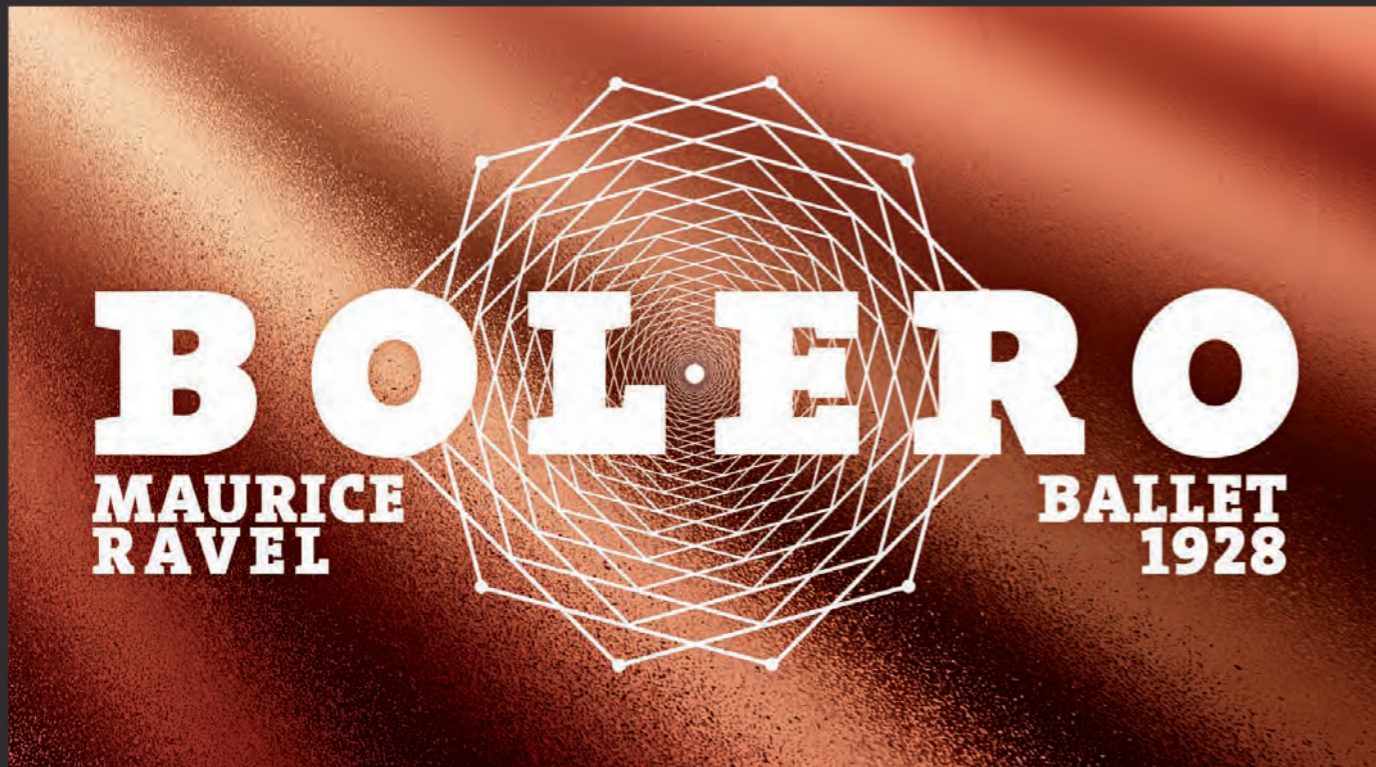

# YOUTUBE-KANAL

EIGENPROJEKT »MARTIN BENNER • MUSIC« ■

Alis sit que poritat. Nis et et optat archit do-  
lecte et laut odi beariandi oditintunt. Ur aut  
verum, et idit, esto enihicidus nihitia epre-  
pud itatum eum aut repedigendi debis ut liti  
aut harum re, odipsandi re nimperum assi-

millor. Ur aut verum, et idit, esto enihicidus  
nihitia eprepud itatum. Terum, et idit, esto  
enihicidus nihitia eprepud itatum – aut ve-  
rum, et idit, esto en ihicidus nihitia eprepud  
itatum solo est.

YouTube-Kanal, Vorschaubilder



Martin Benner • Music

122 Videos

Graphic-Designer • Illustrator • Professional Singer



Martin Benner • Music

122 Videos

„Blue Monday“ is a song by the British New Wave pop band New Order. The song has been labeled a „synth-pop classic“ as well as „Alternative dance“; it has been noted as an example of the „Hi NRG“ style of club music as well.

MEHR ANSEHEN



Martin Benner • Music

122 Videos

„Peggy Sue“ is a song performed by Buddy Holly (and supported by members of the band The Crickets, as you'll read below). It became a top hit in the US, reaching #3 of the Billboard charts in 1958.

MEHR ANSEHEN



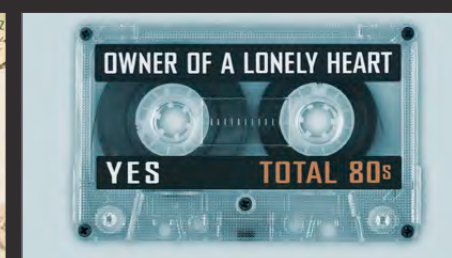

CORPORATE DESIGN

AUSSTATTUNG

WERBEMITTEL

- 1. Folder
- 2. Web-Banner
- 3. Einladungen



- 4. Visitenkarte beidseitig
- 5. Tasse, Mousepad



# MSK INFORMATIK GMBH

GRUNDLEGENDE KONZEPTIVE GESTALTUNGEN ■

MSK Informatik setzt laut ihrem Selbstverständnis auf schnell einsetzbare Softwarelösungen. Das Logo bringt dies via einem Fast Forward-Symbol (integriert auf einem Playknopf) zum Ausdruck. Die CI verwendet

bewusst Schriften mit viel Eigenleben, um das nüchterne Gebiet *Informatik* mit dem dynamischen Prozess der Lösungsfindung zu kombinieren. Magentalastiges Rot bildet dann die Schnittstelle zum Bereich *B2B*.

Branche: EDV und Informatik



FLIESEN

BEARBEITUNG  
VERLEGUNG  
SCHAURaum

PERL

PERL FLIESEN GMBH

www.fliesen-perl.at

Hannes Perl  
GeschäftsführerPerl Fliesen GmbH  
Industriestraße 3, 7344 StoobT 02612 45 168  
F DW 12  
E office@fliesen-perl.at  
www.fliesen-perl.at

PERL

PERL FLIESEN GMBH

Perl Fliesen GmbH  
Industriestraße 3, 7344 Stoob  
T 02612 45 168 ■ F DW 12  
E office@fliesen-perl.at ■ www.fliesen-perl.at  
UID ATU56654725

PERL

PERL FLIESEN GMBH

BEARBEITUNG ■ VERLEGUNG  
SCHAURaum

www.FLIESEN-PERL.at

PERL

PERL FLIESEN GMBH

PROFILÖSUNGEN AUS  
MEISTERHAND

www.FLIESEN-PERL.at

1. Folder
2. Visitenkarte  
beidseitig
3. Stempel
4. Aufkleber
5. Flyer
6. Fahrzeug-  
gestaltung

# PERL FLIESEN GMBH

## GRUNDLEGENDE KONZEPTIVE GESTALTUNGEN ■

Perl Fliesen versteht sich als bodenständiges Unternehmen und zugleich One-Stop für Firmen und Privatkunden. Die CI und das Logo bringen dies zum Ausdruck: die quadratische Form dominiert, sei es beim

Folderformat oder bei den tragenden Elementen der Gestaltung. Ein intensives Türkis als Leitfarbe stellt das gelernte Begriffspaar *Fliese = Sauberkeit* in den Mittelpunkt, Weiss als Zweitfarbe unterstreicht dies.

**Branche: Bau und Sanitär**



PERL FLIESEN GMBH

PERL FLIESEN GMBH

PERL FLIESEN GMBH

### Farben ohne Ende

Das Angebot an Fliesen ist bei uns groß – und definitiv eine der reichhaltigsten, die Sie am Markt finden können.

Von einfarbigen Gestaltungen über Muster bis hin zu Naturoberflächen – bei unserer Palette ist für nahezu jeden etwas dabei.

Auch in Sachen Anwendungsbereiche bieten wir das volle Programm – vom Innenausbau über Außenverkleidungen bis hin zu Terrasse, Bad und mehr.

Besuchen Sie einfach unseren **Schauraum** und überzeugen Sie sich selbst!

02612 / 45 168

 Mo-Fr 8-16<sup>30</sup>  
Sa 8-13<sup>30</sup>

 Peach  
Obergrüne  
Burgunder  
Haselnuss  
Naturstein  
Sand  
Perimutt  
...und viele  
mehr!

WOCHEN  
BEI PERL

 NUR VOM  
14-27. APRIL  
2021

PERL FLIESEN GMBH







1



2

- 1. Folder
- 2. Anhänger
- 3. Tasche
- 4. T-Shirt
- 5. Badge
- 6. Visitenkarte beidseitig



5



3



4



6



## »GO TO« OUTDOOR GUIDES

### GRUNDLEGENDE KONZEPTIVE GESTALTUNGEN ■

Go To Outdoor Guides ist ein Zusammenschluss von erfahrenen Bergführern und Wortspiel zugleich. Isoliert fungiert Go To als dominanter Logobestandteil und liefert zugleich den Kompass als Thema für das Signet.

Die Leitfarbe ist ein kräftiges Orange: in der Natur (vor allem den Bergen) gut sichtbar, und auch als Sicherheitsfarbe zu verstehen. Webseite und Unterlagen spielen zusätzlich mit den Kontrasten zu Blau und Weiss.

Branche: Tourismus





1. Kuvert für Reiseunterlagen
2. Kofferranhänger
3. Aufkleber
4. Folder
5. Visitenkarte beidseitig
6. Formular

# IRISH BREAK REISEN

UMFASSENDE KONZEPTIVE GESTALTUNGEN ■

*Irish Break Reisen* vermitteln ausschließlich (meist kürzere) Trips nach Irland, was den Namen zum Programm macht. Das Signet setzt mit seinem Irlandbezug einen starken visuellen Anker, zusammen mit den Initialien

»iB«. Die Leitfarbe ist naturgemäß Grün, die Schrift modern-verspielt, in Abgleich mit dem traditionell irischen Charakter des Signets. Die CI ist reduziert, die Bilder stehen als quasi Vorführmaterial steht im Zentrum.

Website im PDF „WEB“

Branche: Reise und Tourismus



6

REISE  
UNTERBRINGUNG  
TERMIN/FLUGHAFEN  
MIETWAGEN  
RAIL & FLY  
ZUSATZLEISTUNGEN

IRISH BREAK travel agency  
experience ireland firsthand

Kundennummer  
Auftrag  
Bestelldatum  
Referenz  
Sachbearbeiter

TEILNEHMER 1 Vorname / Nachname | Geburtsdatum | Nationalität | Ausweisnummer  
Straße, Hausnummer, PLZ, Ort | Telefon | E-Mail

TEILNEHMER 2 Vorname / Nachname | Geburtsdatum | Nationalität | Ausweisnummer



CORPORATE DESIGN

AUSSTATTUNG

WERBEMITTEL



1. Folder
2. Taschenlampe
3. Dienstjacke
4. Arbeitstasche
5. Ausweis
6. Smartphone-Hülle
7. Stempel
8. Visitenkarten beidseitig



# ASSIGNMENT SECURITY

GRUNDLEGENDE KONZEPTIVE GESTALTUNGEN ■

Assignment Security stellt Personen- und Objektschutz bereit, auch für internationale Kunden. Die CI trägt dem Rechnung: visuell kommen Superzeichen zum Einsatz, vor allem die pentagonische Form des Logos.

Eine massive Logoschrift kommuniziert Stabilität und Sicherheit, die Leitfarben seriöse Diskretion. Die Ausrüstung zitiert ebenfalls Gelerntes: gedecktes Anthrazit, mit weiss-reflektierenden Elementen.

Branche: Bewachung und Sicherheit



# DCP GMBH

GRUNDLEGENDE KONZEPTIVE GESTALTUNGEN ■

DCP liefert IT-Lösungen für die Bereiche Content Management und Business Process Management. Der Auftritt ist demgemäß klar und strukturiert, ähnlich einem funktionalen Interface. Die Leitfarbe ist lebendig und in

der Tonalität leicht reduziert, um den Start Up-Charakter des Unternehmens zu unterstreichen. Arbeitsbereiche werden mit Piktogrammen visualisiert. Eigens gebrandete Festplatten runden das Bild ab.

Website im PDF „WEB“

Branche: Digitale Dienstleistungen

1  
2



3



7



IT-Lösungen für die Bereiche  
Content Management sowie  
Business Process Management

Zum Erstgespräch →



1. Briefpapier
2. Visitenkarte beidseitig
3. Externe Festplatte
4. Bereichspiktogramme
5. Stempel
6. Kuvertkleber
7. Web-Banner





### ON-SITE EXPRESS SUPPORT

**New in 2021:  
Our On-Site Express Support**

Since January 2021 we can offer our customers a new support service: With IGMS On-Site Express Support, the time it takes for our technicians to arrive on site is reduced by up to half. This is made possible on the one hand by expanding our support team and on the other hand by additional technical partners, especially in Asia.

[Read more ...](#)

**UPS as a new  
Delivery Partner**

DB Schenker, FedEx and now UPS are our partners in worldwide logistics. With such global leaders in logistics, we guarantee the best possible security and reliability when your equipment is being transported.

[Read more ...](#)



1

2

3

4

5

6

7



**IGMS Sinzinger GmbH**

Hochgarten 19  
4274 Schoenau  
Austria (Europe)

+43-7261-7747  
+43-676-419 71 47  
+43-7261-77474

m.sinzinger@igms.at    www.igms.at

**SPARE PARTS EXPRESS DELIVERY** Insulating Glass Machinery Systems in Certified Quality

**WORDWIDE DELIVERY** Consulting & Repair Service

**ON-SITE EXPRESS SUPPORT** Worldwide Delivery

**ON-SITE SUPPORT** Visit our detailed database at igms.at

**IGMS**

**IGMS** INSULATING GLASS MACHINERY SYSTEMS

**IGMS Sinzinger GmbH**  
Hochgarten 19, 4274 Schoenau  
Austria (Europe)

+43-676-419 71 47  
m.sinzinger@igms.at  
www.igms.at



4. Visitenkarte beidseitig  
5. Stempel  
6. Zertifikate  
7. Web-Icons

# IGMS GMBH

UMFASSENDE KONZEPTIVE GESTALTUNGEN ■

IGMS liefert und repariert weltweit Isolierglasmaschinen, was eine vereinfachte, übergreifende visuelle Sprache erfordert. Die Leitfarbe Rot ist die klassische Logofarbe, Blau stellt den Kontext zum Faktor *Glas* her.

Piktogramme werden plakativ als sprachfreie Kommunikation eingesetzt, ähnlich den Leitsystemen auf Flughäfen. Die Website ist klassisch B2B und verwendet bewusst die weltweit gelernten *Business-Elemente*.

Website im PDF „WEB“

Branche: Maschinenbau und Vertrieb



**ON-SITE SUPPORT**

**ON-SITE EXPRESS SUPPORT**

**WORDWIDE DELIVERY**

**SPARE PARTS EXPRESS DELIVERY**



6

7

ILLUSTRATION  
 NAMENSFINDUNG  
 MAILING

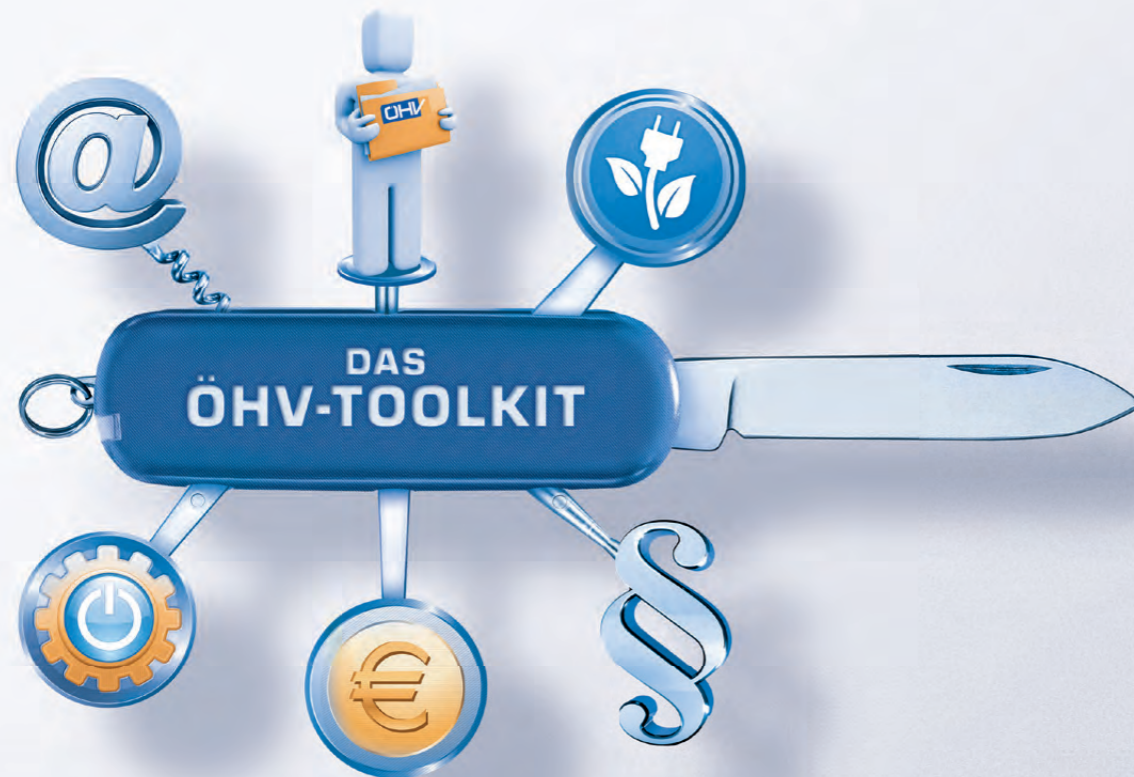

Illustration

# ÖHV-MAILING »TOOLKIT«

GRUNDLEGENDE KONZEPTIVE GESTALTUNGEN ■

Die *Österreichische Hotelierversammlung* (kurz *ÖHV*) stellt ihren Mitgliedern eine Vielzahl von Services zur Verfügung, die sich in sechs Kategorien einteilen lassen. Das *ÖHV Toolkit* verschafft diesem weitläufigen

Servicepaket eine klare visuelle Klammer, die sich auch übergreifend in anderen Medien einsetzen lässt. Das Taschenmesser als leicht verständliches *Key Visual* verstärkt den Slogan der *messerscharfen Lösungen*.

**Branche: Tourismus und Hotellerie**

Mailing & Aufkleber





IT-SECURITY



IT-PERFORMANCE



IT-SERVICES



# SCHOELLER NETWORK CONTROL

UMFASSENDE KONZEPTIVE GESTALTUNGEN ■

Schoeller Network Control bietet ein definitiv umfangreiches Portfolio an IT-Leistungen. Ein modulares Leitsystem schafft die hier notwendige Struktur. Die Typografie ist so reduziert wie möglich, unterschiedliche

Schriftschnitte sorgen für inhaltliche Unterscheidungen. Der Imagebereich durchbricht die gewohnte IT-Bildsprache und verwendet bewusst rein analoge Kompositionen, ohne digitale Effekte.

Branche: Datenverarbeitung



**schöeller**  
■ network control

**schöeller**  
■ network control

**schöeller**  
■ network control

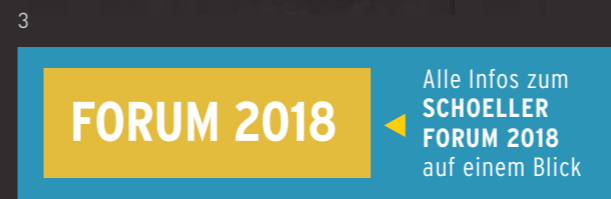

1. Sujets für die 3 Hauptbereiche (Verwendung in Print & Web)

2. Einladung

3. Web-Banner

4. Visitenkarte beidseitig

5. Stempel



# EXUN OG

GRUNDLEGENDE KONZEPTIVE GESTALTUNGEN ■

*Exun* (für *Experience Unlimited*) arbeitet übergreifend im Traininssektor, vor allem für Firmen. Der Auftritt ist demgemäß kräftig, mit starken Kontrasten und eingängigen Farben. Die Werbemittel sind großzügig gestaltet, und

zitiern in ihrer Optik bewusst die visuelle Sprache von Imagekampagnen. *Exun* arbeitet direkt mit den Teilnehmern, eine breite Palette an gebrandeten Objekten sorgt für einen erhöhten Erinnerungsfaktor.

**Branche: Training und Coaching**



1 3

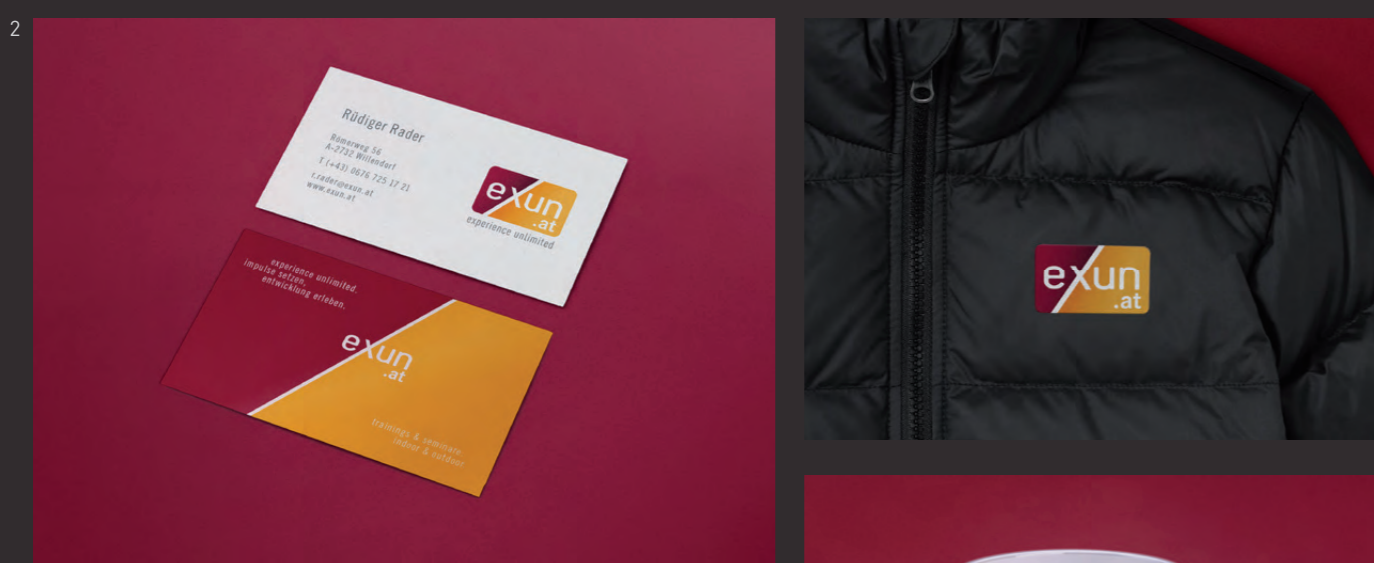

- 2 4
1. Folder (Cover)
  2. Visitenkarte beidseitig
  3. Sticker
  4. Outdoor-Jacke
  5. Tasse (als Give Away)
  6. Aufkleber (groß)
  7. Folder (Innenseiten)



5



6



7



CORPORATE DESIGN

SCREEN DESIGN

PACKAGING

ILLUSTRATION



## PLATO SOFTWARE GMBH

UMFASSENDE KONZEPTIVE GESTALTUNGEN ■

Plato Software stellt Lösungen für den Gesundheitssektor bereit, vor allem für Spitäler. Die visuelle Sprache arbeitet mit kräftigen, leicht reduzierten Farben, die Typografie ist architektonisch-klar. Die Logos der Produkt-

bereiche schaffen bewusst Markenidentität, mit einer eigens entwickelten Schrifttype. Die Softwareanwendungen verwenden hyperrealistische Illustrationen als arbeitstechnische Auflockerung und visuellen Anker.

**Branche: Software-Entwicklung**





1. Startscreens für Software und weitere Bildschirmwendungen
2. Banner-Grafiken innerhalb der Softwareanwendungen



3. Produktlogos
4. Software-DVD
5. Produktaufkleber



6. Illustrationen für Benutzeroberflächen
7. Mehrfarbige Visitenkarte (beidseitig)
8. USB-Stick



6



Weitere Arbeiten dazu im PDF "ILLUSTRATIONEN"

7





## STEUERBERATUNG

Grader.  
Verlässlich.  
Am Punkt.



## BUCHHALTUNG

Grader.  
Verlässlich.  
Am Punkt.



## GRADER STEUERBERATUNG

GRUNDLEGENDE KONZEPTIVE GESTALTUNGEN ■

Grader Steuerberatung ist eine Kanzlei mittlerer Größe, Auftritt und Außenkommunikation sind demgemäß reduziert und zielgerichtet. Steuerberatung arbeitet per se mit Ergebnissen, das klar definierte Logo trägt

dem Rechnung. Die Leitfarbe ist klassisches Business-Rot, die Typografie dabei weiblich-architektonisch. Ein internes Leitsystem vereinfacht die Arbeitsabläufe. Imagefokussierte Werbematerialien runden die CI ab.

Branche: Steuerberater



S = Steuerbelange  
P = Personalverrechnung

B = Buchhaltung  
J = Jahresabschluss



3



1. Bereichsfolder
2. Ablagenleitsystem
3. Aktenordner-Leitsystem
4. Visitenkarte beidseitig
5. Kuvertkleber
6. Stempel



- Steuerberatung
- Jahresabschlüsse
- Buchhaltung
- Personalverrechnung



**GABRIELE GRADER**  
Wirtschaftstreuhänderin  
Steuerberaterin  
Kienmayergasse 31/1  
1140 Wien  
T 01/982 00 66-10  
F 01/982 00 66-99  
M 0699/18 18 1922  
E gabriele.grader@grader.at  
www.grader.at



Kienmayergasse 31/1, 1140 Wien www.grader.at



**Gabriele GRADER**  
Steuerberatung  
Kienmayergasse 31/1  
1140 Wien  
T 01/982 00 66-10  
F 01/982 00 66-99  
E kanzlei@grader.at  
www.grader.at



# ICONUS OG

GRUNDLEGENDE KONZEPTIVE GESTALTUNGEN ■

*Iconus* stellt hochspezialisierte IT-Lösungen bereit, die Zielgruppe sind Geschäftsführer und Entscheider. Der Name ist daher sprachlich bewusst leicht höherschwellig, die CI klar und in ihrer Reduziertheit subtil.

Die Benutzeroberflächen arbeiten mit exklusiver Abgeräumtheit, was den hohen Grad an Spezialisierung weiter unterstreicht. Eigens gebrandete Festplatten fungieren als quasi Markenbotschafter, die an den Kunden gehen.

**Branche: IT und Softwarelösungen**



**ICONUS**  
Virtual Infrastructure Services

**ICONUS**  
Virtual Infrastructure Services

**ICONUS**  
Virtual Infrastructure Services



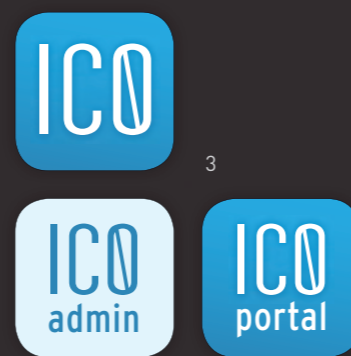
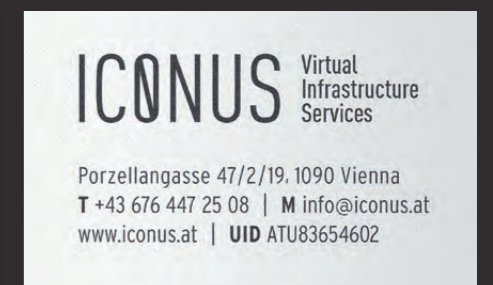
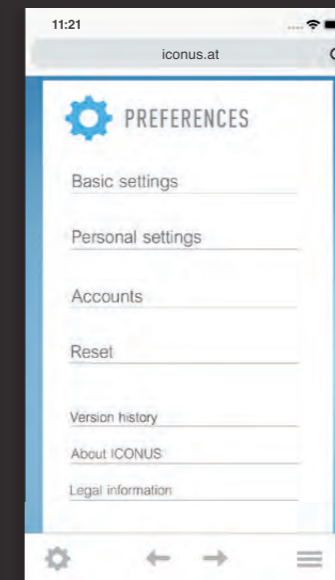
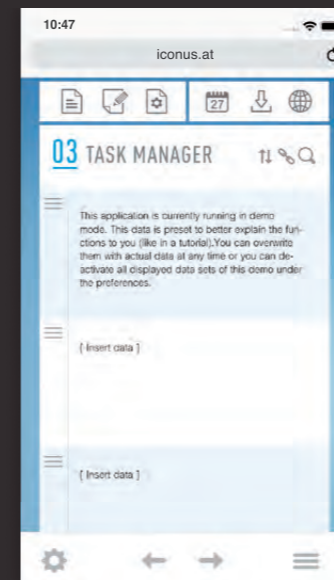
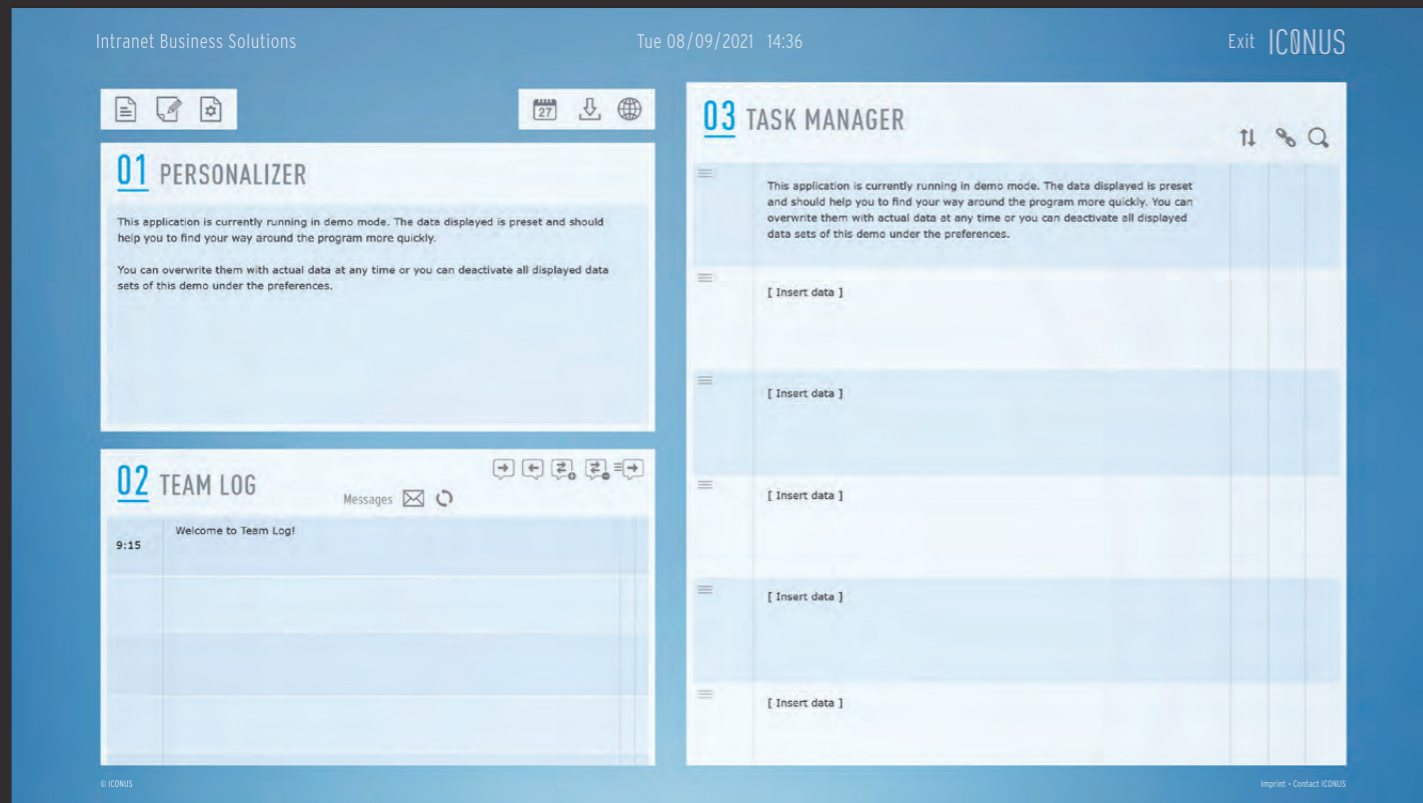
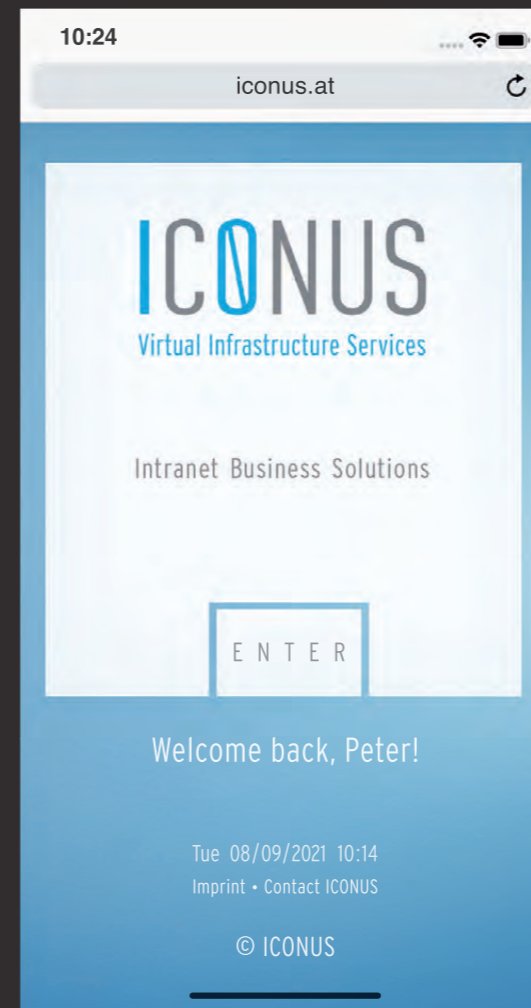

1. Interface für Intranet (Desktop-Version)
2. Intranet-Icons
3. Web-Icons
4. Harddrive
5. Poloshirt
6. Interface für Intranet (Smartphone-Version)

7. Aufkleber
8. Kuvertkleber
9. Stempel

NAMENSFINDUNG

CORPORATE DESIGN

WEBEMITTEL

# DREIKLANG OEG

GRUNDLEGENDE KONZEPTIVE GESTALTUNGEN ■

Die *Dreiklang OEG* arbeitet ist ein gutes Beispiel für den Einsatz eines Firmennamen mit mehrschichtigem Bezug: Dreiklang als

Branche: Mediation und Coaching

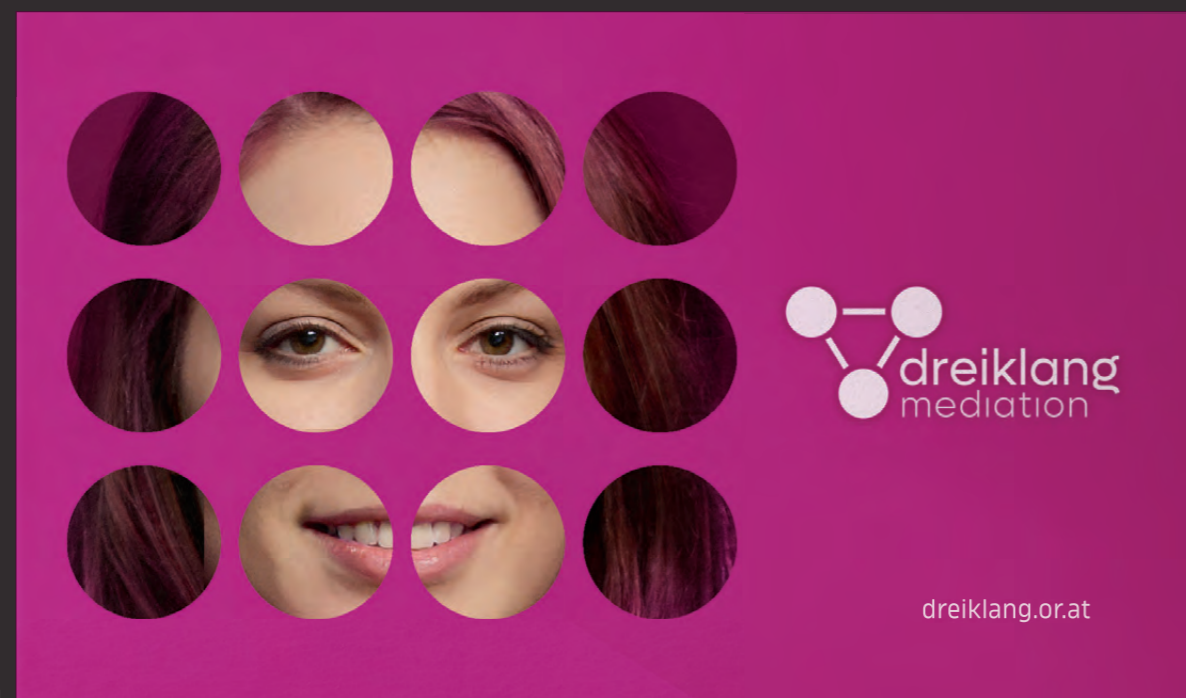

1



2

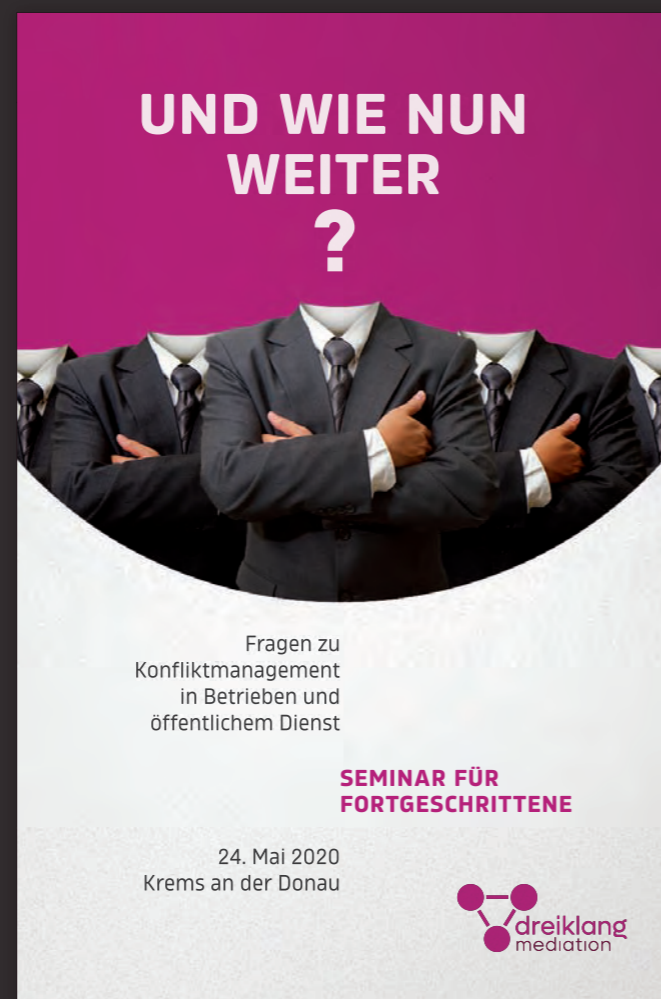

4



3

1. Folder
2. Visitenkarte beidseitig
3. Terminkarte
4. Flyer



A B C D E F G H I J K L M N  
 O P Q R S T U V W X Y Z  
 1 2 3 4 5 6 7 8 9 0  
 ! ? [ ] \$ % & ' , ;

Tileplay Regular

A B C D E F G H I J K L M N  
 O P Q R S T U V W X Y Z  
 1 2 3 4 5 6 7 8 9 0  
 ! ? [ ] \$ % & ' , ;

Tileplay Regular • Negativ

## SCHRIFTENPROJEKT »TILEPLAY«

GRUNDLEGENDE KONZEPTIVE GESTALTUNGEN ■

*Tileplay* ist ein Schriftenprojekt der *ideenwerkstatt*. Ziel war eine möglichst markante und einständige Displayschrift, unter Verwendung eines unverwechselbaren Charaktermerkmals. Das fliesenhafte Element des

Rechtecks (»Tile«) bei den Buchstaben *b*, *d*, *f* und *g* fungiert als genau dieses – und verleiht der Schrift ihr bewusst tapetenhaftes, blockartiges Aussehen. Text wird ornamental ausgekleidet, Aussagen zu grafischen Elementen.

Eigenprojekt Schriftgestaltung

# TILEPLAY





ABCDEFGHIJKLMNOP  
 OPQRSTUVWXYZ  
 1234567890  
 !?[]\$%&?.,;

Tileplay Outline • Negativ  
Tileplay Outline

ABCDEFGHIJKLMNOP  
 OPQRSTUVWXYZ  
 1234567890  
 !?[]\$%&?.,;

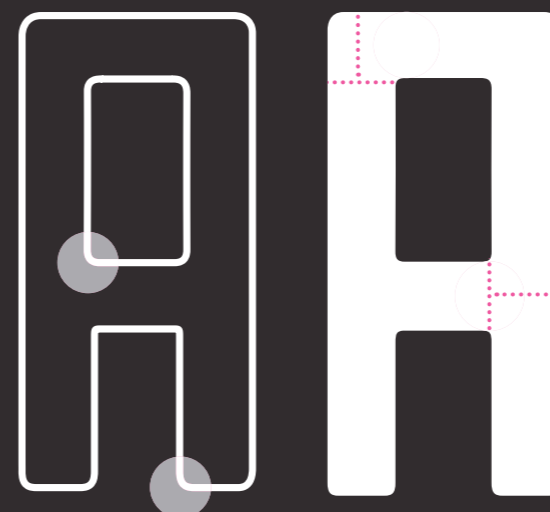
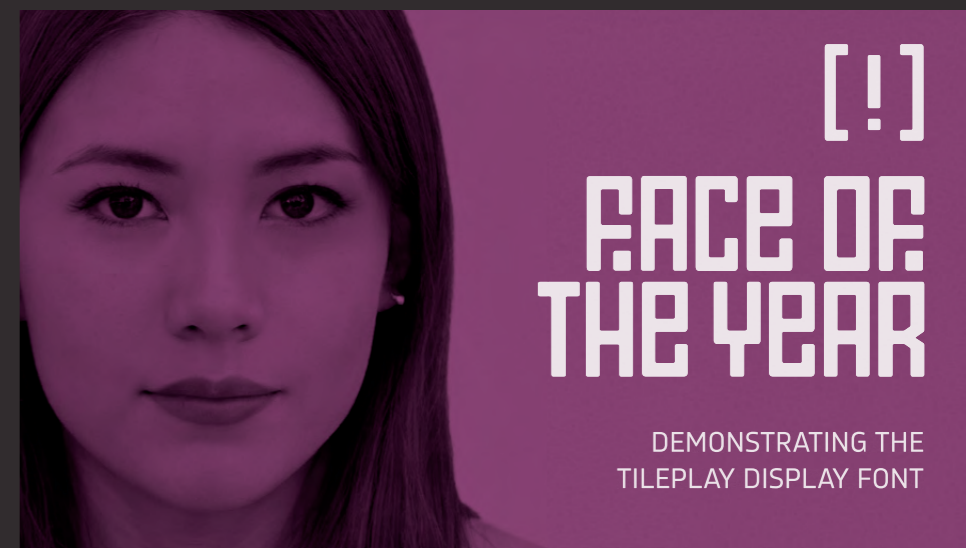

Optically rounded corners, adapted

Optically balanced bars, in height & width

**A PERFECT TILE**

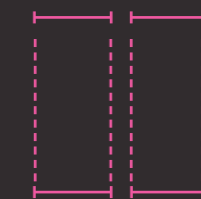

Extra narrow proportions

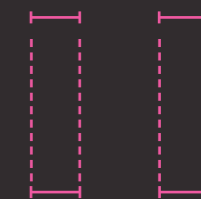

Narrow Ls and Ts for better spacing

ABCDEFGHIJKLMNOP  
 OPQRSTUVWXYZ  
 1234567890  
 !?[]\$%&'...;

Tileplay »Mutation«

VOILA TILEPLAY IS HERE.



A new modern Display Font **TILEPLAY**

# TEAM 8 GMBH

GRUNDLEGENDE KONZEPTIVE GESTALTUNGEN ■

*Team 8* entwickelt komplexe IT-Lösungen für den Businessbereich. Der Firmenauftritt verwendet branchenspezifisch übliche visuelle Elemente, reduziert diese aber auf ein Mindestmaß: Fokus auf das Wesentliche. Die

Leitfarbe ist seriös-solide, lässt sich aber auch als dynamisches Element verwenden. Die Broschüren sind umfassend, digitales wird analog vermittelt – so handfest und real wie die Unternehmen, die betreut werden.

**Branche: IT und Softwarelösungen**





2



4



3

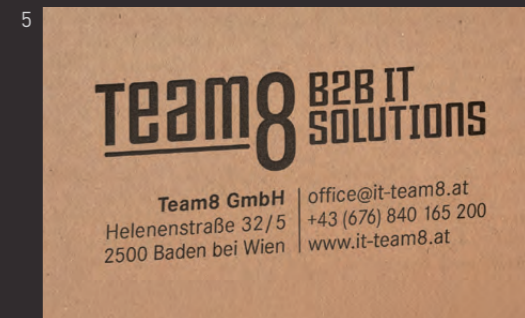

1. Fachbroschüren  
2. Einladung  
3. Kugelschreiber

4. Visitenkarten  
beidseitig  
5. Stempel  
6. USB-Stick  
7. Aufkleber

CORPORATE DESIGN

AUSSTATTUNG

WERBEMITTEL



# REISCHL GMBH

UMFASSENDE KONZEPTIVE GESTALTUNGEN ■

*Reischl* ist ein One Stop-Unternehmen für Pflege und Gestaltung von Grünanlagen, inklusive eigenem Fuhrpark. Der visuelle Auftritt ist eindeutig, die Elemente daraufhin abgestimmt, auch auf Arbeitskleidung und Fahrzeugen (und

dabei aus weiterer Entfernung) klar erkennbar zu bleiben. Die Werbematerialien sind demgemäß ebenfalls grafisch-plakativ, mit einem charmanten Unterton. Grüntöne arbeiten als organische Leitfarben.

**Branche: Garten- und Landschaftsbau**





1. Detailaufnahme Briefpapier
2. Schild
3. Visitenkarten zweiseitig
4. Stempel
5. Detailausschnitt Flyer
6. Sublogo Baumnotdienst
7. Cover Image-broschüre



8. Kappe
9. Arbeitskleidung
10. Arbeitstasche
11. Aufkleber
12. Autogestaltung



CORPORATE DESIGN

AUSSTATTUNG

WERBEMITTEL



# MINTING.EU

UMFASSENDE KONZEPTIVE GESTALTUNGEN ■

Die Webplattform *Minting.eu* ist ein Ableger der *Economa Engineering* (siehe Seite 00) und wendet sich gezielt an die Münzindustrie. Der visuelle Auftritt ist auf den der *Economa* abgestimmt, mit einem branchenspezifischen

Leitsystem und dahin modifizierten Inhalten. Fixpunkt ist die Teilnahme via Messestand an der jährlichen *World Money Fair*, mit wechselndem Auftritt und Konzept, inklusive Give Aways und abgestimmten Unterlagen.

Website im PDF „WEB“

Branche: Sondermaschinenbau



**MINTING**.eu  
BY ECONOMA ENGINEERING

**MINTING**.eu  
BY ECONOMA ENGINEERING

**MINTING**.eu  
BY ECONOMA ENGINEERING

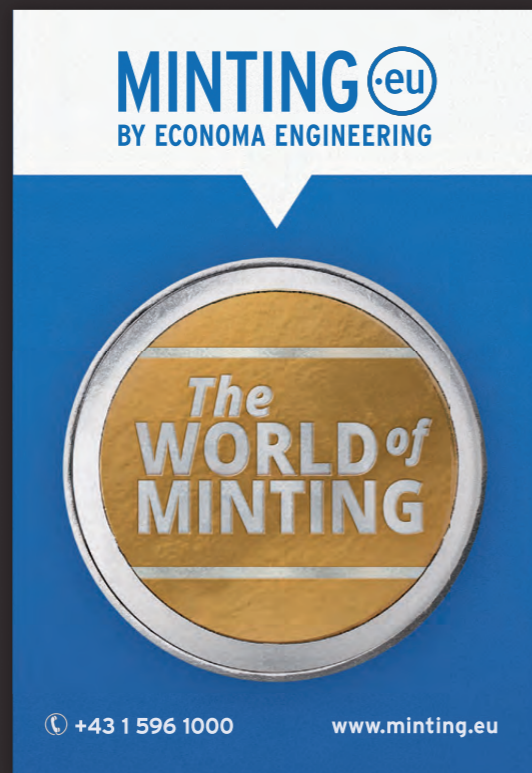
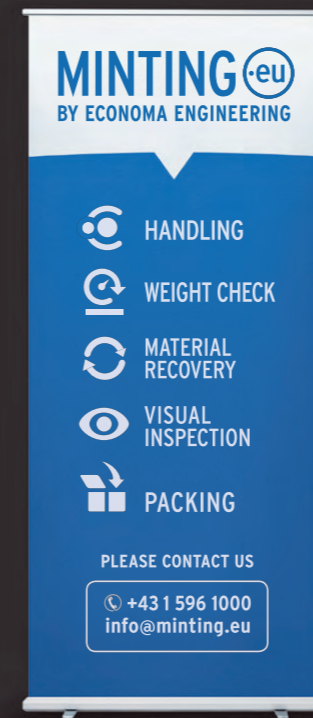

- 1. Messestand
- 2. Plakate
- 3. Banner
- 4. Aufkleber

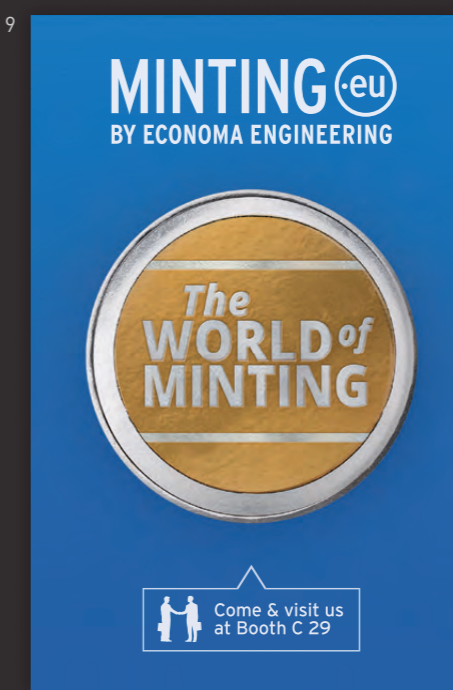

- 5. Roll Up
- 6. Bereichs-Piktogramme
- 7. VIP-Eintrittspass
- 8. Energydrink als Giveaway
- 9. Poster
- 10. Visitenkarte beidseitig
- 11. USB-Stick
- 12. Webseiten-Header



CORPORATE DESIGN

PACKAGING

MARKENIDENTITÄT

# WEINGUT NEUHUBER

UMFASSENDE KONZEPTIVE GESTALTUNGEN ■

*Neuhuber* ist ein klassisches Weingut in Familienbesitz, der visuelle Auftritt demgemäß klassisch-zeitlos. Die CI ist mit Augenmerk daraufhin entwickelt, ihre Hauptelemente nahtlos auch auf Etiketten und Verpackungen

zu verwenden (die Flaschen als die wichtigsten Markenbotschafter). Für Gastronomie und Handel kommen gebrandete Gläser, sowie POS-Materialien (wie Poster) und Infokarten über Weinsorten zum Einsatz.

**Branche: Weinbau und Vertrieb**

# NEUHUBER



**NEUHUBER**  
WEIN ■ GUT



**NEUHUBER**  
WEIN ■ GUT



**NEUHUBER**



1.



2.



3.



- 1. Weinglas  
Gastroedition
- 2. Gestaltung  
Weinkorken
- 3. Wein-Sonderedition  
»Signum«
- 4. Flaschen-Range  
als Werbemittel



NEUHUBER



Weinetiketten, Branding

Wein-Sonderedition »Allegro«



CORPORATE DESIGN

AUSSTATTUNG

RAUMGESTALTUNG

# ORDINATION DR. HÜTTNER

UMFASSENDE KONZEPTIVE GESTALTUNGEN ■

Die Fachordination *Dr. Hüttner* ist spezialisiert auf Gynäkologie und Geburtshilfe. Die Tatsache, dass ein männlicher Facharzt diese Ordination leitet und dem weiblichen Team vorsteht, legte einen quasi hybriden

Auftritt nahe, mit dem „männlich“ mit dem Hellblau verknüpft ist, das gerne für männliche Neugeborene verwendet wird. Der Auftritt ist leichtfüßig, die spielerische Verwendung des H und des Ü tut ihr Übriges.

**Branche: Facharzt**





- 5. Roll Up
- 6. Bereichs-Piktogramme
- 7. VIP-Eintrittspass
- 8. Energydrink als Giveaway

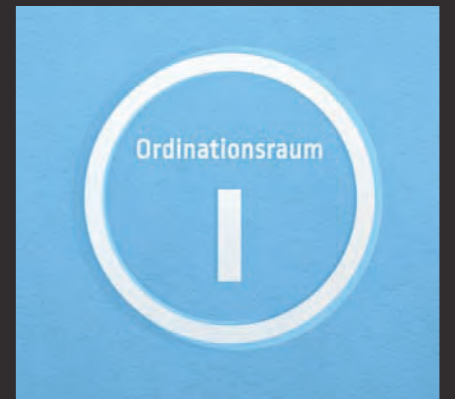

CORPORATE DESIGN

AUSSTATTUNG

WERBEMITTEL



1

2

# FELLNER UNTERNEHMESBERATUNG

GRUNDLEGENDE KONZEPTIVE GESTALTUNGEN ■

Fellner Unternehmensberatung ist ein Start Up-Unternehmen, und der visuelle Auftritt bringt genau das zum Ausdruck: rein grafisch modern-reduziert, in der Bildsprache bewusst abweichend von den gängigen Parametern.

Rosa als Leitfarbe unterstreicht dies und ist zudem Hinweis auf die Unternehmensleiterin. Textlich-visuell ist dieser weibliche Charme stets spürbar – der quasi männliche Bereich *Finanz* in einer organischeren Interpretation.

Branche: Unternehmensberatung



- 1. Seminarblock
- 2. Vorderseite Flyer
- 3. Briefpapier

3

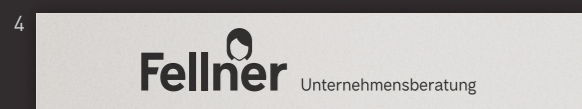

- 4. Faxkopf
- 5. Kuvertkleber
- 6. Stempel
- 7. Visitenkarten beidseitig

7



7

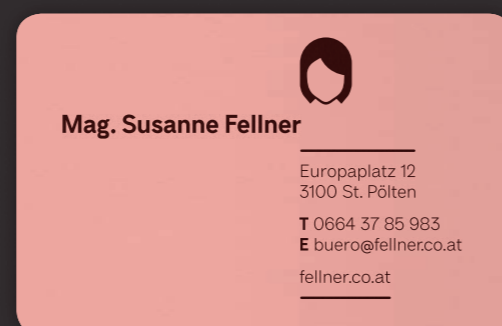



# Balance

### Das Ziel

Aufwände reduzieren, Abläufe vereinfachen

Erträge dauerhaft im Betrieb sichern

Den wirtschaftlichen Horizont dabei im Auge behalten

Das eigentliche Unternehmensziel lautet, Aufwand und Ertrag in entsprechender Balance zu halten, und nicht nur auf eine Maximierung der Gewinne zu achten.

Reine Gewinnmaximierung ist erfahrungsgemäss zu kurzfristig angelegt, um einem Unternehmen auch längerfristig einen stabilen Boden zu bieten – was unweigerlich zu Schwierigkeiten führt und ein Unternehmen in seiner Substanz auch gefährden kann.

Ein anschauliches Beispiel sind erfolgreiche Familienunternehmen versus reinen kapitalorientierten Betrieben: familiengeführte Unternehmen verlieren diese Balance nie aus den Augen, da ihre Strategie per definitionem auch auf ihre Nachkommen hin ausgerichtet ist: nur so wirtschaften, dass der Horizont dabei auch immer klar erkennbar bleibt – mögen sich links und rechts auch noch so verlockende Gewinnmaßnahmen zeigen.

### Inhalt

Willkommen!	3
Unsere Werkzeuge auf einen Blick	4
Strategie – Methodik und Umsetzung	6
Aufwand und Ertrag als Balanceakt	10
Der Beratungsprozess an sich – ein Fazit	14

## Willkommen!

Mag. Susanne Fellner

Absolventin der Wirtschaftsuniversität Graz  
 Aufbaulehrgänge an der Universität Boston  
 Jahrelange Tätigkeit in der Privatwirtschaft  
 Unternehmensberaterin und Coach für Führungskräfte

Willkommen bei Fellner Unternehmensberatung, einem All-in-One-Büro, das speziell auf die Bedürfnisse von Klein- und Mittelbetrieben zugeschnitten arbeitet.

Mein Team und ich beraten nun schon seit über zehn Jahren erfolgreich Betriebe, die Veränderungen wünschen oder benötigen. Wir sind Realisten, gepaart mit gesundem Optimismus und der Bereitschaft, jeden erforderlichen Weg mit Ihnen gemeinsam zu gehen.

**Überzeugen Sie sich selbst!**

Strategie

Analyse

Umsetzung

Für Klein- & Mittelbetriebe

Der Beratungsprozess an sich ist durch die folgenden und stets wiederkehrenden Elemente gekennzeichnet. Der Situationsanalyse (Ist-Aufnahme) schließt sich die Zielformulierung (Soll-Zustand) für das Beratungsprojekt an. Ab diesem Zeitpunkt ist eine Kalkulation des voraussichtlichen Beratungsaufwands für mich möglich.

Es folgen dann die Konzeptentwicklung, die Konzeptpräsentationen, bei Bedarf auch die Mithilfe (via Coaching) bei der Umsetzung (= Implementierung), begleitet von einem Maßnahmencontrolling, das ständig überprüft, ob und inwieweit das gewünschte Ziel schon erreicht wurde. Den Schluss bildet die Nachanalyse.

Beratungsprozess

Situationsanalyse

Coaching

Zielformulierung

Nachanalyse

Implementierung

**Rufen Sie mich an!**



1. Cover Folder
2. Innenseiten Folder
3. Lesezeichen
4. Gestaltungselemente für Präsentationen etc.
5. Terminplaner als Give Away

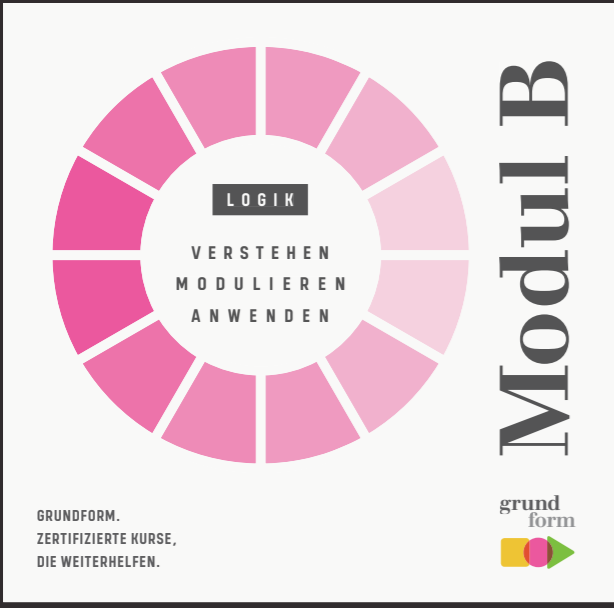

1. Vorderseiten von Flyern für die moduhafte Bewerbung der Seminarinhalte



ZUSAMMENHÄNGE ERKENNEN  
REDUNDANZEN VERRINGERN

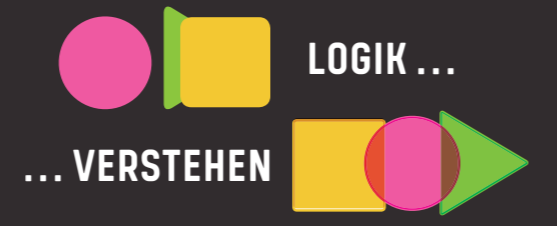

ZUORDNUNGEN VERBESSERT  
UND NEU MODULIEREN



2. Key Visuals mit Kernbotschaften, vor allem für den digitalen Einsatz  
3. Stempel  
4. Visitkarten beidseitig

# »GRUNDFORM« BILDUNGSKURSE

GRUNDLEGENDE KONZEPTIVE GESTALTUNGEN ■

Alis sit que poritat. Nis et et optat archit do-  
lecte et laut odi beariandi oditintunt. Ur aut  
verum, et idit, esto enihicidus nihitia epre-  
pud itatum eum aut repedigendi debis ut liti  
aut harum re, odipsandi re nimperum assi-

millor. Ur aut verum, et idit, esto enihicidus  
nihitia eprepud itatum. Terum, et idit, esto  
enihicidus nihitia eprepud itatum – aut ve-  
rum, et idit, esto en ihicidus nihitia eprepud  
itatum solo est.

Branche: Bildungswesen





CORPORATE DESIGN

AUSSTATTUNG

WERBEMITTEL

# YOGAZENTRUM GANESHA

UMFASSENDE KONZEPTIVE GESTALTUNGEN ■

Alis sit que poritat. Nis et et optat archit do-  
lecte et laut odi beariandi oditintiunt. Ur aut  
verum, et idit, esto enihicidus nihitia epre-  
pud itatum eum aut repedigendi debis ut liti  
aut harum re, odipsandi re nimperum assi-

millor. Ur aut verum, et idit, esto enihicidus  
nihitia eprepud itatum. Terum, et idit, esto  
enihicidus nihitia eprepud itatum – aut ve-  
rum, et idit, esto en ihicidus nihitia eprepud  
itatum solo est.

Branchen: Yoga • Gesundheitswesen



ganesha



1. Indoor-Plakat
2. Visitenkarten beidseitig
3. Kopf-Illustration isoliert

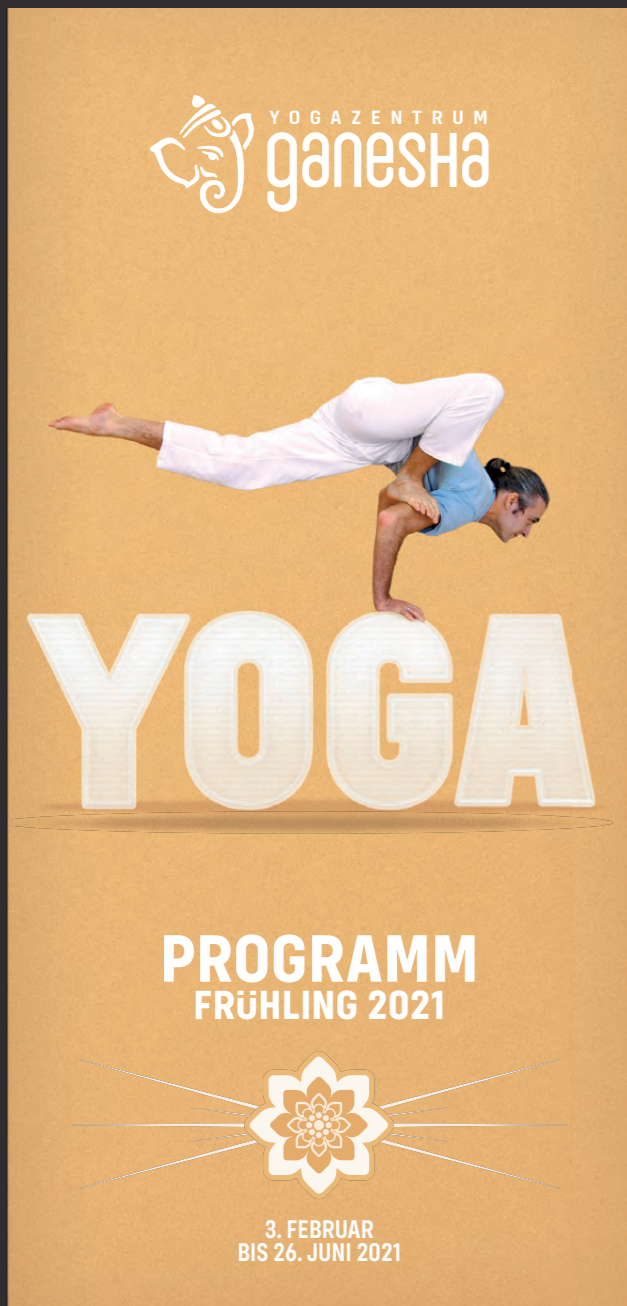

- 1. Cover Kursprogramm
- 2. Aufleber aus Papier
- 3. Postkartenartige Flyer
- 4. T-Shirt
- 5. Wasserflasche
- 6. Grundlegende Gestaltungssystematik
- 7. Aufsteller
- 8. Logo/Branding-Variante
- 9. Aussentafel



4



- SLOGAN
- CORPORATE DESIGN
- AUSSTATTUNG
- WERBEMITTEL

## ECONOMA ENGINEERING GMBH

UMFASSENDE KONZEPTIVE GESTALTUNGEN ■

*Economa Engineering* ist spezialisiert auf Sondermaschinenbau und industrielle Automatisierungslösungen. Der Firmenauftritt ist funktional, ein visuelles Leitsystem erlaubt dabei auch eine detailliertere Darstellung von

Inhalten. Die Leitfarbe ist ein gedecktes Blau mit Leuchtkraft, die Typografie technisch-klar. Die Website ist das wichtigste Instrument zur Marktkommunikation und dementsprechend umfangreich (mehr im PDF „WEB“).

Website im PDF „WEB“

Branche: Sondermaschinenbau

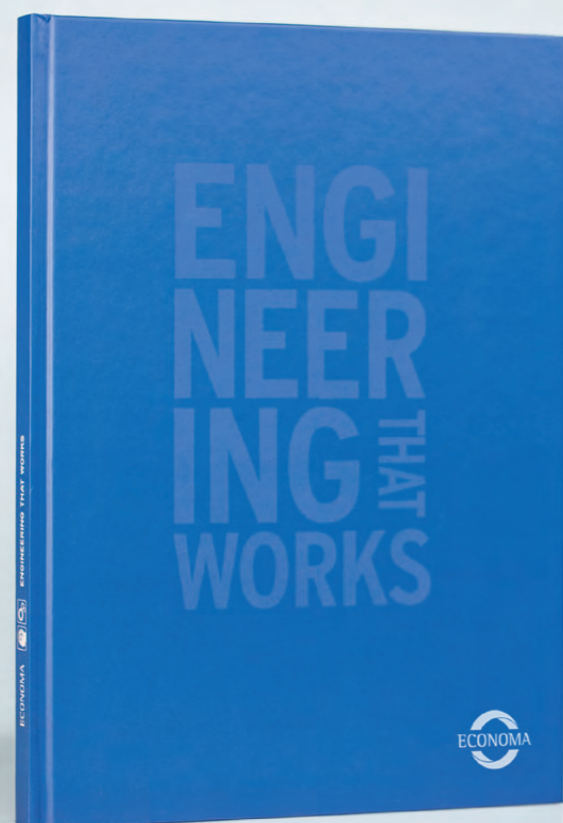

## ENGINEERING — THAT WORKS —

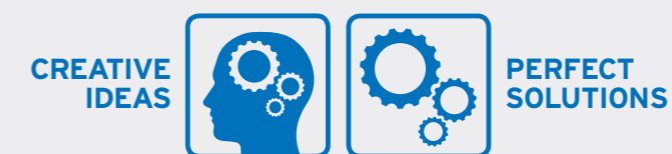



			ROBOTIK & MONTAGE	AUTOMATISIERUNG
			MESSEN & PRÜFEN	WORK CELL
			HANDLING & VERPACKEN	FÖRDERTECHNIK
			WIEGETECHNIK	HANDLING & VERPACKEN
			FÖRDERTECHNIK	MESSEN & PRÜFEN
			WORK CELL	ROBOTIK & MONTAGE
			AUTOMATISIERUNG	VORRICHTUNGSBAU
			VORRICHTUNGSBAU	TRANSPORTSYSTEME
			TRANSPORTSYSTEME	VORRICHTUNGSBAU
			OUTSIDE THE BOX	

**ROBOTIK & MONTAGE**

**HANDLING & VERPACKEN**

**VORRICHTUNGEN**

1. Iconbasierendes Leitsystem, für externe Kommunikation und den Webbereich

2. Icons in Detailsicht

Gegenüberliegende Seite

Sponsoring, vor allem im Sportbereich



1



2

1. Zettelbox & USB-Stick
2. T-Shirt
3. Kalenderköpfe
4. Energydrinks als Giveaways
5. Cover für den »Technikreport«
6. Planengestaltungen für den Versand



7

8

7. Indoor-Gestaltungen wie Garderoben etc
8. Weinflaschen als Kundengeschenke

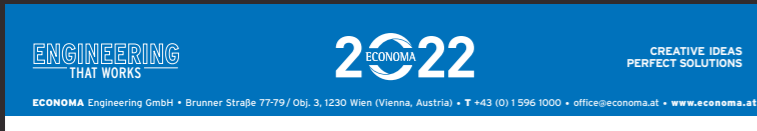

3



5



6



4



# DIE TENORMÖNCHCHE

GRUNDLEGENDE KONZEPTIVE GESTALTUNGEN ■

Das Bühnenprojekt *Die Tenormönche* stellte die Aufgabe, ein eingängiges Key Visual zu entwickeln, dessen Elemente sich auch auf andere (vor allem Bühnenelemente in Form von Bannern) ausdehnen ließ.

Eine stilisierte Mönchsfigur mit einem klar wiedererkennbaren grafischen Muster erfüllte diesen Zweck. Vorgaben zur Erstellung des Bühnenbilds runden das Projekt ab, die Pop-Ästhetik kommt zum Vorschein.

**Branche: Musik**



1

2

3

4

1. Banner für den Innen- und Außenbereich

2. Banner für den Eingangsbereich

3. Flanierende Fahnen

4. Querformatiges Plakat

5. Grundkonzept des Bühnenbilds

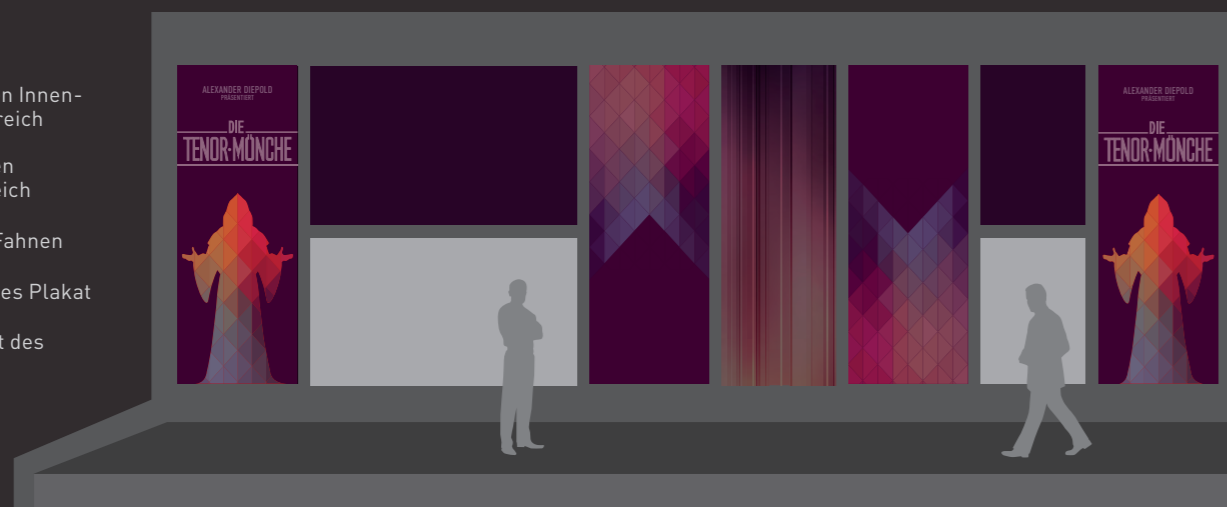

5



DIE  
TENORMÖNCHCHE  
SUPERHITS IM GREGORIANISCHEN POPSOUND

DIE  
TENORMÖNCHCHE  
SUPERHITS IM GREGORIANISCHEN POPSOUND

DIE  
TENORMÖNCHCHE  
SUPERHITS IM GREGORIANISCHEN POPSOUND

→ INHALTSVERZEICHNIS

1. PRINT



3. ILLUSTRATION

4. TEXT & FOTO

5. OPEN PROJECTS

- WEBSEITE
- BRANDING
- CORPORATE DESIGN
- WERBEMITTEL

# PROJEKTBEISPIEL

## SCARAFLEX®

UMFASSENDE KONZEPTIVE GESTALTUNGEN ■

Scaraflex® ist eine Sicherheitseinrichtung für Industrieroboter, entwickelt von der *Economia Engineering* (ebenfalls teil der Mappe). Der Marktauftritt ist an die CI des Herstellers angelehnt, es erfolgt aber eine Differenzierung als *Produkt*:

Klare, eingängige Leitfarben (Türkis/Weiss), wiederkehrender Einsatz des Logos als Brandingmerkmal, zentrale Stellung der *Scaraflex Sicherheitseinrichtung* in der Kommunikation. Die Website ist das Hauptverkaufsinstrument.

Weitere Arbeiten im PDF „PRINT“

Branche: Automation und Robotik



Konzept, Text & Webdesign



Programmierung & Datenbank



Search Engine-Optimierung







## SCARAFLEX auf einen Blick

► Für EPSON Scara-Roboter der T-Serie und LS-Serie

► Mobiler & sicherer Einsatz Ihres Scara-Roboters in der Produktion

► Nutzung des Scara-Roboters ohne einer mechanischen Schutzeinhausung

► Erfüllt Cat 3 / PL e sowie SILCL 3

### Was ist SCARAFLEX?

SCARAFLEX ist primär eine luftgefüllte, weiche Kunststoffhaut, die den Scara-Roboter ummantelt. Intelligente Luftdruck-Sensoren erkennen eine Berührung oder einen Zusammenstoß (zB mit einem Menschen) und senden augenblicklich ein entsprechendes Signal an die Robotersteuerung – die Bewegung des Roboters stoppt unmittelbar, noch bevor Gefahr entsteht.

### Was sind die Einsatzgebiete?

Die Einsatzgebiete erstrecken sich quer durch alle Branchen. Hier einige typische Verwendungen: Be- und Entladen von Trays, Zu- und Abfuhr von Stanzteilen, Handling von Produkten im Produktionsfluss, Qualitätskontrollen, Umsetzen in Verpackungen, verschiedenste Montageanwendungen /Füge-prozesse, mobile Robotik etc.

### Erste Kunden-Installationen seit Quartal 01/2021

Interessiert? Die ersten Kunden-Installationen laufen seit dem 1. Quartal 2021 und wir suchen Partner, die dieses neue Konzept in einer möglichst großen Produktionsumgebung einsetzen wollen – idealerweise also größere Unternehmen, die ihre Abläufe vereinfachen und kostengünstiger gestalten möchten.



Die Einstiegsseite visualisiert mit einem eingängigen Schlüsselbild die Kernbotschaft des Produkts.

Scaraflex garantiert den Safe Motion-Modus des Roboters – falls dieser berührt wird, kommt er augenblicklich zum Stehen, die Sicherheit im Arbeitsprozess wird signifikant verbessert. Dieses Key Visual kommt auch in anderen Werbemitteln zum Einsatz.

# SCARAFLEX – mehr Sicherheit, mehr Möglichkeiten

Die neue Sicherheitsapplikation, entwickelt speziell für Scara-Roboter

Nutzung des Scara-Roboters ohne einer mechanischen Schutzeinhausung, dank dem einzigartigen SCARAFLEX-System.

SCARAFLEX ermöglicht daher den mobilen & sicheren Einsatz Ihres Scara-Roboters in der Produktion

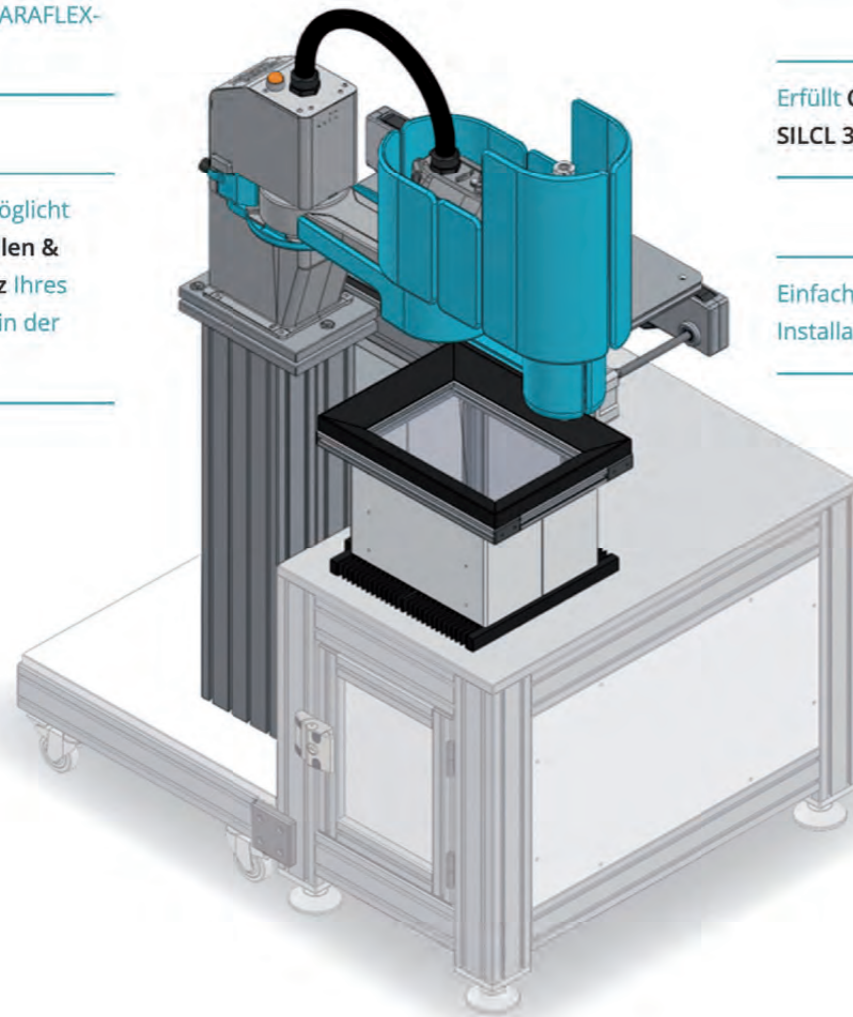

Für EPSON Scara-Roboter der T-Serie und LS-Serie

Erfüllt Cat 3 / PLe sowie SILCL 3

Einfach durchführbare Installation direkt vor Ort

SCARAFLEX bietet sicheres Arbeiten für Mensch und Roboter zur selben Zeit am selben Ort. Somit ermöglicht SCARAFLEX durch seine einzigartigen Eigenschaften das einfache und sichere Kombinieren von voll automatisierten Bewegungsabläufen mit von Hand durchgeführten Tätigkeiten.

Ein weiteres Schlüsselbild folgt: die Anlage selbst in einer beispielhaften Anwendung.

Die gewählte Darstellung via einem CAD-Rendering macht die Konstruktionsarbeit bei der Entwicklung von Scaraflex wie auch die Ingenieursfertigkeit des Herstellers Economa bewusst.



Einfache Handhabung in  
der Produktion

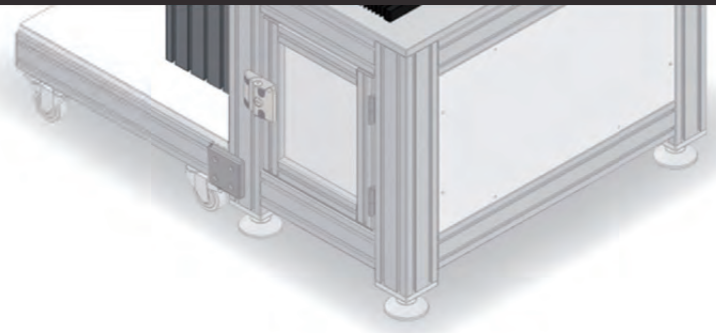

SCARAFLEX bietet sicheres Arbeiten für Mensch und Roboter zur selben Zeit am selben Ort. Somit ermöglicht SCARAFLEX durch seine einzigartigen Eigenschaften das einfache und sichere Kombinieren von voll automatisierten Bewegungsabläufen mit von Hand durchgeführten Tätigkeiten.

## SCARAFLEX optimal nutzen

### Option 1 BESTEHENDE SCARA-ROBOTER UPGRADEN

EPSON Scara-Roboter der LS-Serie können problemlos mit Scaraflex nachgerüstet werden (sogar bis zu 5 Jahre alte Geräte).

So können bestehende Produktionsabläufe verbessert werden, auch ohne in neue Roboter investieren zu müssen – denn SCARAFLEX macht bereits installierte Scara-Roboter in ihrer Anwendung weitestgehend orts- und aufgabenunabhängig. Profitieren Sie davon!

### Option 2 GELD SPAREN BEI NEUEN ROBOTERN

Mit SCARAFLEX wird es möglich, nun auch im Bereich der kostengünstigen Scara-Roboter mit Standards zu arbeiten, die bislang nur teureren Robotertypen wie zB 6-Achsern vorbehalten waren. Erstmals ist somit eine effiziente Automatisierung auch für Kleinserien möglich, idealerweise kommt es zu einer perfekten Aufgabenteilung von Mensch und Maschine. Eine wahrhaft gute Option für die nächste Neuinvestition!

## Exklusive Zusammenarbeit mit EPSON

### Wie kann man richtig gute Roboter noch besser machen?

Wie kann man richtig gute Roboter noch besser machen? Indem man sie flexibler macht – mit dem neuen Scaraflex-System für EPSON. Scaraflex steht für mehr Flexibilität und das bedeutet

- > mehr Mobilität und damit mehr Möglichkeiten
- > geringere Kosten durch universelleren Einsatz
- > bestehende Systeme aufrüsten / nachrüsten

### Warum EPSON?

Das außerordentlich gute Preis-Leistungsverhältnis von EPSON in Verbindung mit SCARAFLEX ermöglicht es in Zukunft, einfache Handling- oder Pick & Place-Aufgaben auch ohne Schutzzaun zu realisieren.

### Warum haben wir SCARAFLEX entwickelt?

Seit fast einem Jahrzehnt arbeiten wir als Distributor mit EPSON zusammen und haben dabei in Hunderten von Roboteranwendungen wertvolles Know-how aufgebaut – und dabei auch den Anliegen unserer Kunden aufmerksam zugehört. Es ist unsere Mission, die Bedürfnisse unserer Kunden zu verstehen und neue Lösungen zu entwickeln.

### Und ein genereller Gedanke:

Damit ein Roboter ohne Schutzumhausung sicher arbeiten darf, muss er entsprechend langsam sein – also warum einen teuren, schnelleren Roboter dafür einsetzen? EPSON bietet erstklassige Einsteigermodelle als preisgünstige „All in One“ Systeme, die mit hoher Präzision und einer reduzierten Geschwindigkeit arbeiten.

Erhältlich bei unseren  
Vertriebspartnern.

Kontaktieren Sie uns als Hersteller  
für alle weiteren Infos!



Zertifiziert nach

- > ISO 13849
- > Cat 3 / PL
- > IEC 62061
- > SILCL 3

Interessiert?  
Kontaktieren Sie uns zu allen weiteren Fragen!

[Zum Kontaktformular](#)

Kurze Textblöcke

Kapitel-Überschriften

Unter-Überschriften

Ausreichende Abstände



Als reines Business to Business-Produkt gehören längere erklärende Textpassagen bei der Gestaltung der Seite zur Notwendigkeit.

Diese Textpassagen sind in die kleinstmöglichen Sinneinheiten unterteilt und mit ausreichenden visuellen Abständen von einander getrennt, um die Lesefreundlichkeit dennoch zu erhalten.

# Downloads

## Allgemeine Unterlagen

Imagefolder  
Deutsch  
PDF • 16 Seiten • 4,3 MB

Die englische Version dieses Folders finden Sie [hier](#).



Technische Spezifikationen  
Deutsch  
PDF • 12 Seiten • 3 MB

Die englische Version dieses Folders finden Sie [hier](#).



Factsheet (2 Seiten A4)  
Deutsch  
PDF • 2 Seiten • 1,2 MB

Die englische Version des Factsheets finden Sie [hier](#).



## Pressematerial

Presseinformation  
Deutsch  
PDF • 10 Seiten • 3 MB

Die englische Version der Presseinformation finden Sie [hier](#).



Pressefotos  
Produktbilder und Renderings  
Download [Hi-Res](#)  
Download [Low-Res](#)

Presstext deutsch, lang  
Eine Seite A4  
Download [PDF](#)  
Download [Word](#)

Presstext deutsch, mittlere Länge  
Eine 1/2 Seite A4  
Download [PDF](#)  
Download [Word](#)

Presstext deutsch, kurz  
Eine 1/4 Seite A4  
Download [PDF](#)  
Download [Word](#)

Die englischen Versionen aller Presseinformation

Deutsch  
PDF • 10 Seiten • 3 MB

Die englische Version der Presseinformation finden Sie [hier](#).



Pressefotos  
Produktbilder und Renderings  
Download [Hi-Res](#)  
Download [Low-Res](#)

Presstext deutsch, lang  
Eine Seite A4  
Download [PDF](#)  
Download [Word](#)

Presstext deutsch, mittlere Länge  
Eine 1/2 Seite A4  
Download [PDF](#)  
Download [Word](#)

Presstext deutsch, kurz  
Eine 1/4 Seite A4  
Download [PDF](#)  
Download [Word](#)

Die englischen Versionen aller Presseinformation finden Sie [hier](#).

SCARAFLEX vereint das Beste aus zwei Welten – die Präzision und Langlebigkeit der EPSON Scara-Serie mit der platzsparenden, kollaborativen SCARAFLEX-Anwendung ohne Schutzzaun.

Für weitere Infos rund im SCARAFLEX kontaktieren Sie bitte unter [info@scaraflex.com](mailto:info@scaraflex.com) oder +43 (0)1 865 9559.  
Erhältlich bei unseren [Vertriebspartnern](#) oder kontaktieren Sie uns unter [sales@scaraflex.com](mailto:sales@scaraflex.com) oder +43 (0)1 865 9559

Eine Innovation  
made in Austria



Zertifiziert nach  
> ISO 13849  
> Cat 3 / PLe  
> IEC 62061  
> SILCL 3

Interessiert?  
Kontaktieren Sie uns zu allen weiteren Fragen!

[Zum Kontaktformular](#)

Die detailliertere Produkterklärung an sich wird auf PDFs ausgelagert, die auf einer eigenen Seite als Downloads bereit stehen.

Diese downloadbaren Informationen reichen von reinem Iagematerial über technische Informationen bis hin zu Pressematerialien in unterschiedlichen Textmengen.

safe motion

# SCARAFLEX – Technische Spezifikationen

- Für EPSON Scara-Roboter der LS-Serie und T-Serie
- Mobiler & sicherer Einsatz Ihres Scara-Roboters in der Produktion
- Nutzung des Scara-Roboters ohne einer mechanischen Schutzeinhausung
- Erfüllt Cat 3 / PL e sowie SILCL 3

## Technische Spezifikationen im Überblick

Willkommen zum Abschnitt „Technische Spezifikationen“! Den Inhalt dieser Seite sowie weitere nützliche Infos zum technischen Bereich finden Sie in unserem Sonderfolder – gleich hier zum [downloaden](#).

	EPSON LS6-B602S	SCARAFLEX <sup>®</sup> LS6/600	EPSON LS6-B702S	SCARAFLEX <sup>®</sup> LS6/700
<b>Traglast**</b>				
Nom. (kg m <sup>2</sup> )	2	2	2	2
Max. (kg m <sup>2</sup> )	5	5	5	5
<b>Armlänge</b>				
(1) + (2)	600	600	700	700
(1)	325	325	425	425
(2)	275	275	275	275
<b>Wiederholgenauigkeit</b>				
(1) + (2) mm	+/- 0,02	+/- 0,02	+/- 0,02	+/- 0,02
(1) mm	+/- 0,01	+/- 0,01	+/- 0,01	+/- 0,01
(2) mm	+/- 0,01	+/- 0,01	+/- 0,01	+/- 0,01
(3) mm	+/- 0,01	+/- 0,01	+/- 0,01	+/- 0,01
(4) Grad	+/- 0,01	+/- 0,01	+/- 0,01	+/- 0,01
<b>Standard-Zykluszeit (sec)</b>	0,42	n.a.	0,43	n.a.
(1) Grad	+/- 132°	112,5°	+/- 132°	112,5°
(2) Grad	+/- 150°	141°	+/- 150°	141°
<b>Maximale Bewegungsreichweite</b>				
(3) mm	200	200	200	200
(4) Grad	+/- 360	+/- 360	+/- 360	+/- 360
<b>Max. Achseschwindigkeit**</b>				
(1) + (2) mm/s	7.850	800**	8.590	800**
(3) mm/s	1.110	220**	1.110	220**
(4) Grad/s	2.000	n.a.	2.000	n.a.
<b>(4) Zulässige Massenverteilung</b>				
Nom. (kg m <sup>2</sup> )	0,01	0,01	0,01	0,01
Max. (kg m <sup>2</sup> )	0,12	0,12	0,12	0,12
<b>(3) Anpresskraft (N)</b>	100	100	100	100
<b>Montageart</b>	Boden	Boden	Boden	Boden
<b>Installationsumgebung</b>	Standard / IP 20	Standard / IP 20	Standard / IP 20	Standard / IP 20
<b>Gewicht (in kg, ohne Kabel)</b>	17	23,5	18	25
<b>Einsetzbares Steuergerät</b>	HC90-B	HC90-B	HC90-B	HC90-B
<b>Kabelängen**</b>	3,5, 30	3,5, 30	3,5, 30	3,5, 30
<b>Spannungsversorgung</b>	230 V	24 V (extern)	230 V	24 V (extern)

### TECHNISCHE SPEZIFIKATIONEN LS6/600/700

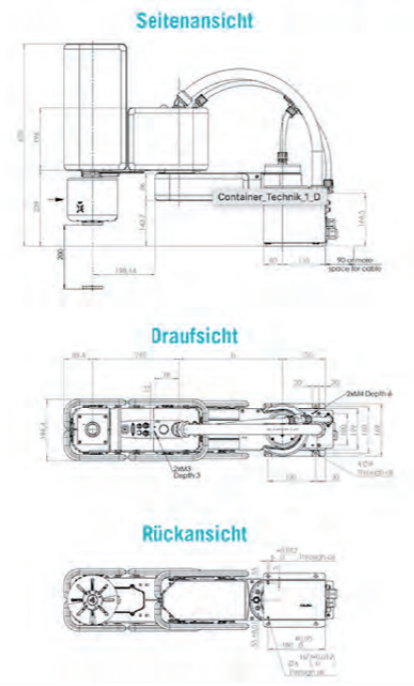

	EPSON LS6-B602S	SCARAFLEX <sup>®</sup> LS6/600	EPSON LS6-B702S	SCARAFLEX <sup>®</sup> LS6/700
<b>a</b> Länge Arm Nr. 1 & Arm Nr. 2 (mm)	600	600	700	700
<b>b</b> Länge Arm Nr. 1 (mm)	325	325	425	425
<b>c</b> Länge Arm Nr. 2 (mm)	275	275	275	275
<b>d</b> (1) Bewegungswinkel (Grad)	132°	112,5°	132°	112,5°
<b>e</b> (2) Bewegungswinkel (Grad)	150°	141°	150°	141°
<b>f</b> Bewegungsreichweite (mm)	162,6	205	232	275
<b>g</b> Bewegungsreichweite hinten (mm)	492,6	399,4	559,4	437,6
<b>h</b> Winkel des (1) mechanischen Anschlags (Grad)	2,8	n.a.	2,8	n.a.
<b>i</b> Winkel des (2) mechanischen Anschlags (Grad)	2,8	n.a.	2,8	n.a.
<b>j</b> Mechanischer Anschlagbereich (mm)	142,5	n.a.	214	n.a.
<b>k</b> Mechanischer Anschlagbereich hinten (mm)	504	n.a.	574,5	n.a.
<b>m</b> (3) Bewegungsreichweite (mm)	200	200	200	200
<b>n</b> Abstand von Montagesockel (mm)	51	66,85	51	66,85
<b>p</b> (3) Mechanischer Anschlagbereich oben (mm)	10	10	10	10
<b>q</b> (3) Mechanischer Anschlagbereich unten (mm)	11,8	11,8	11,8	11,8
<b>z</b> Raum ohne Kollision (mm)	n.a.	719	n.a.	810

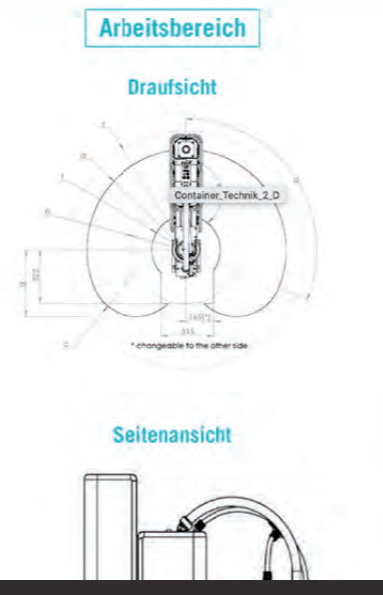

## SCARAFLEX als Sicherheitsanwendung

Alle aktiven Komponenten von SCARAFLEX sind als Sicherheitsbauteil zertifiziert.

Product: AIRSKIN<sup>®</sup> by Blue Danube Robotics  
ISO 13849-1 Cat 3 / PL e  
IEC 62061 SILCL 3

SCARAFLEX ist eine Sicherheitsanwendung, die zaunfreie bzw. kollaborative Anwendung eines EPSON Scara ermöglicht.

Durch die Verwendung von SCARAFLEX wird der Scara-Roboter sicher gemacht. Die Implementierung des Roboters in der Applikation (daher der Arbeitsbereich, in dem der Scara bewegt) sowie der Greifer und das Produkt selbst müssen vom Hersteller der Applikation in einer Risikoanalyse und via Kraft/Druck-Messungen bewertet werden.



SCARAFLEX vereint das Beste aus zwei Welten – die Präzision und Langlebigkeit der EPSON Scara-Serie mit der platzsparenden, kollaborativen SCARAFLEX-Anwendung, die ein Arbeiten auch ohne Schutzzaun ermöglicht.

SCARAFLEX ist im Bereich kollaborativer Scara-Roboter das derzeit einzige Produkt mit dem Niveau eines Industriestandards – und das zu einem hervorragenden Preis-Leistungsverhältnis.

SCARAFLEX bietet zudem Partnern die Möglichkeit, sich auf dem Gebiet der zaunfreien Roboteranwendungen als Spezialist zu profilieren.

Erhältlich bei Ihrem EPSON-Vertriebspartner.

Für weitere Infos kontaktieren Sie bitte [sales@scaraflex.com](mailto:sales@scaraflex.com) oder +43 (0)1 865 9559.

Die wichtigsten Informationen in Sachen Technik stehen parallel zu den Downloads in übersichtlichen Tabellen direkt auf der Seite bereit.

Ergänzend dazu werden all jene Sicherheitszertifikate (auch via Abbildungen) angeführt, die den Status von Scaraflex als *Sicherheitseinrichtung* klar dokumentieren.

SCARAFLEX Überblick Technische Spezifikationen Downloads Vertrieb & Kontakt DE EN

## Vertriebspartner für SCARAFLEX

[> Weiter zur Vertriebsseite](#)

### Kontaktieren Sie uns

Vorname\*

Nachname\*

Firma

Adresse\*

Ort\*  PLZ\*

E-Mail\*  Telefon

Betreff\*

Nachricht\*

**Haben Sie Fragen rund um SCARAFLEX?**  
 Dann kontaktieren Sie uns einfach per E-Mail oder Telefon – wir sind als Hersteller gerne für Sie da! Für alle Fragen und Anliegen rund um den Vertrieb beachten Sie bitte die Informationen weiter oben bzw besuchen Sie gleich unsere [Vertriebsseite](#).

**Kontakt**  
 E-Mail: [info \[at\] scaraflex.com](mailto:info[at]scaraflex.com)  
 Telefon: +43 1 596 1000

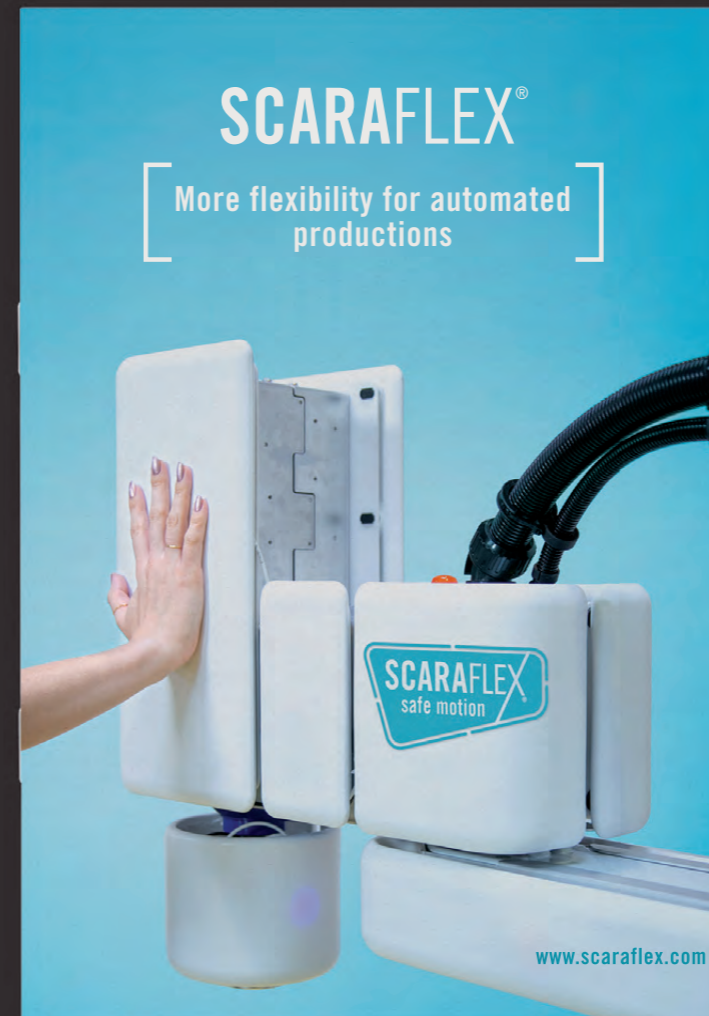

**SCARAFLEX®**

**SALES & CONTACT**  
 Brunner Straße 77-79  
 1230 Vienna, Austria  
 +43 1 596 1000  
 info@scaraflex.com  
 www.scaraflex.com

The only solution currently available for fence-free Scara applications



Der Kontaktbereich ist bewusst kurz und auf ein Kontaktformular begrenzt, eine eigene Vertriebsseite (hier nicht gezeigt) regelt den Verkauf.

Der Verkauf erfolgt international und über Partner, die auf dieser gesonderten Seite leicht und nach Ländern / Regionen aufgeschlüsselt gefunden werden können.

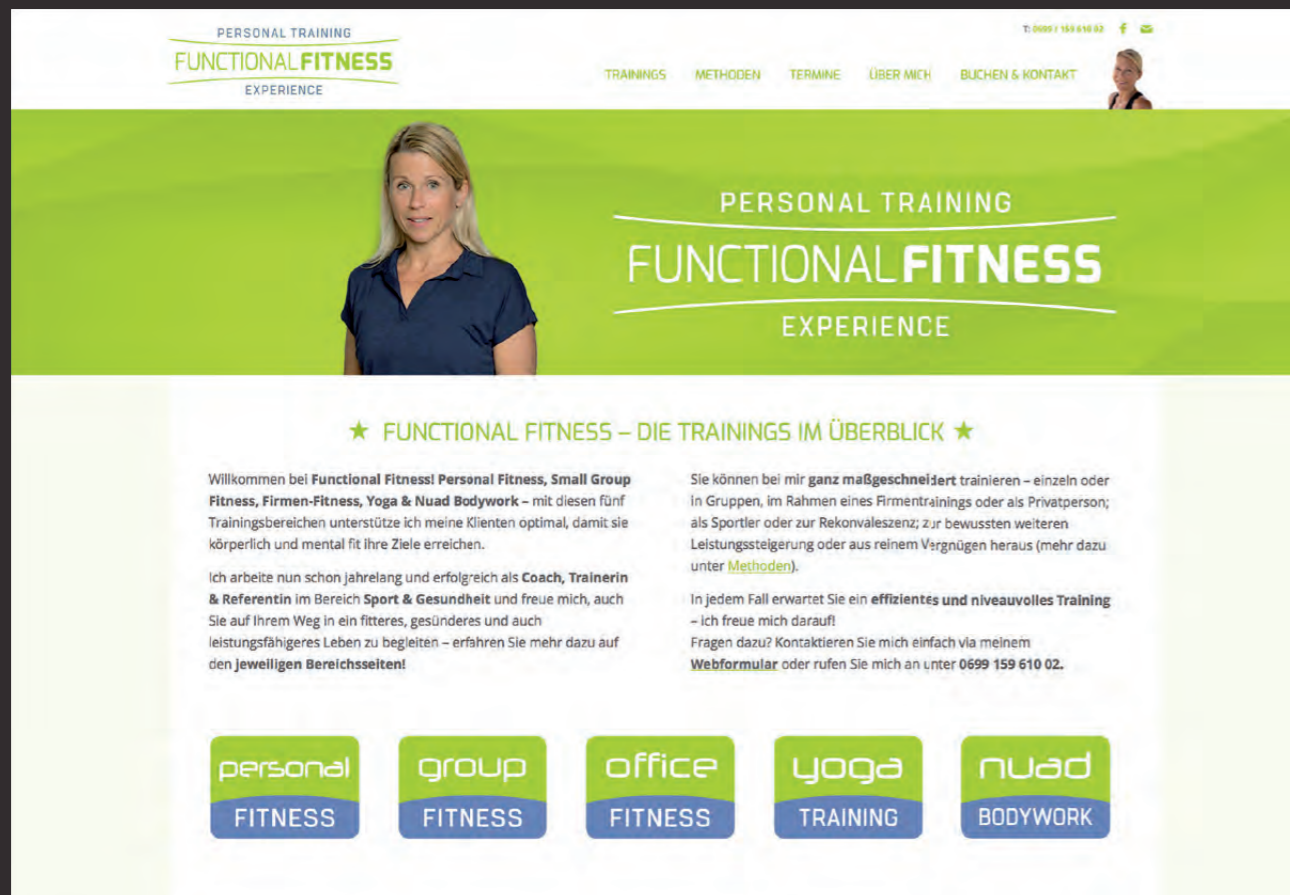

# FUNCTIONAL FITNESS

GRUNDLEGENDE KONZEPTIVE GESTALTUNGEN ■

*Functional Fitness* per se ist ein Begriff für ein bestimmtes Trainingsverfahren aus den USA. *Functional Fitness.at* versucht, damit auch hierzulande zu punkten, ein visueller Verweis auf nordamerikanische Sportoptik

macht dies auch deutlich: das Logo zitiert den wohlbekannten US-Doppelbogen, die Schrift ist markant, die Farben einladend frisch. *Functional Fitness.at* versteht sich dabei als Botschafter, nicht Trittbrettfahrer.

Weitere Arbeiten im PDF „PRINT“

Branche: Sport und Wellness

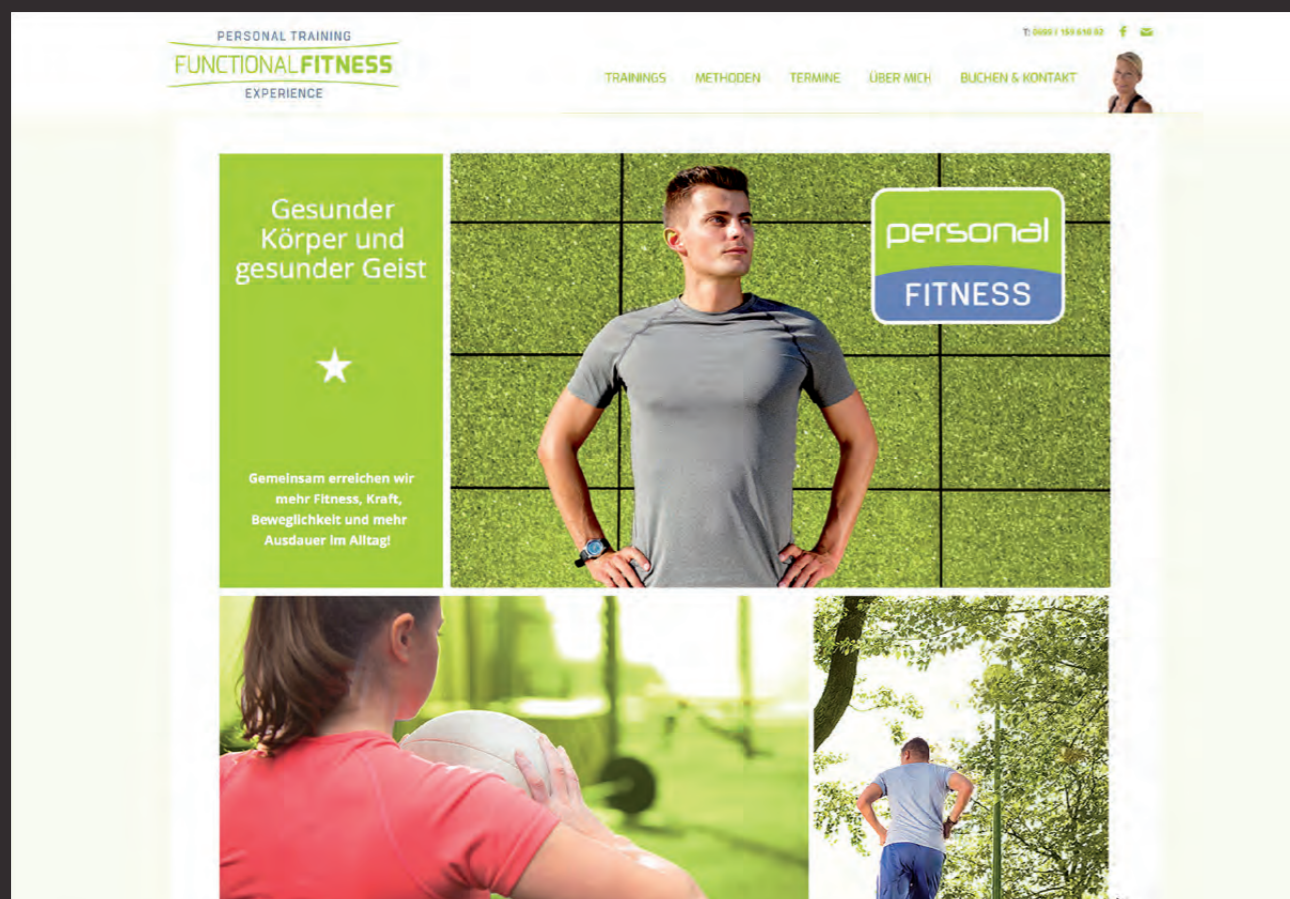

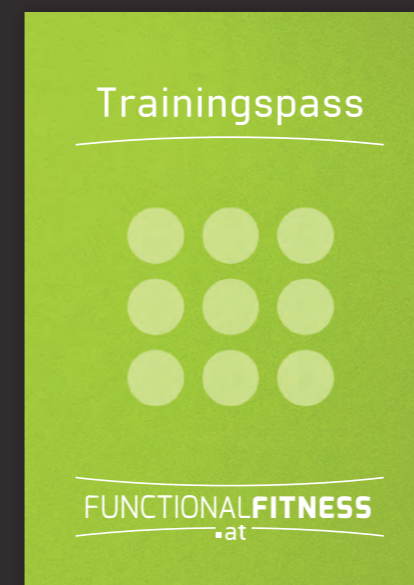
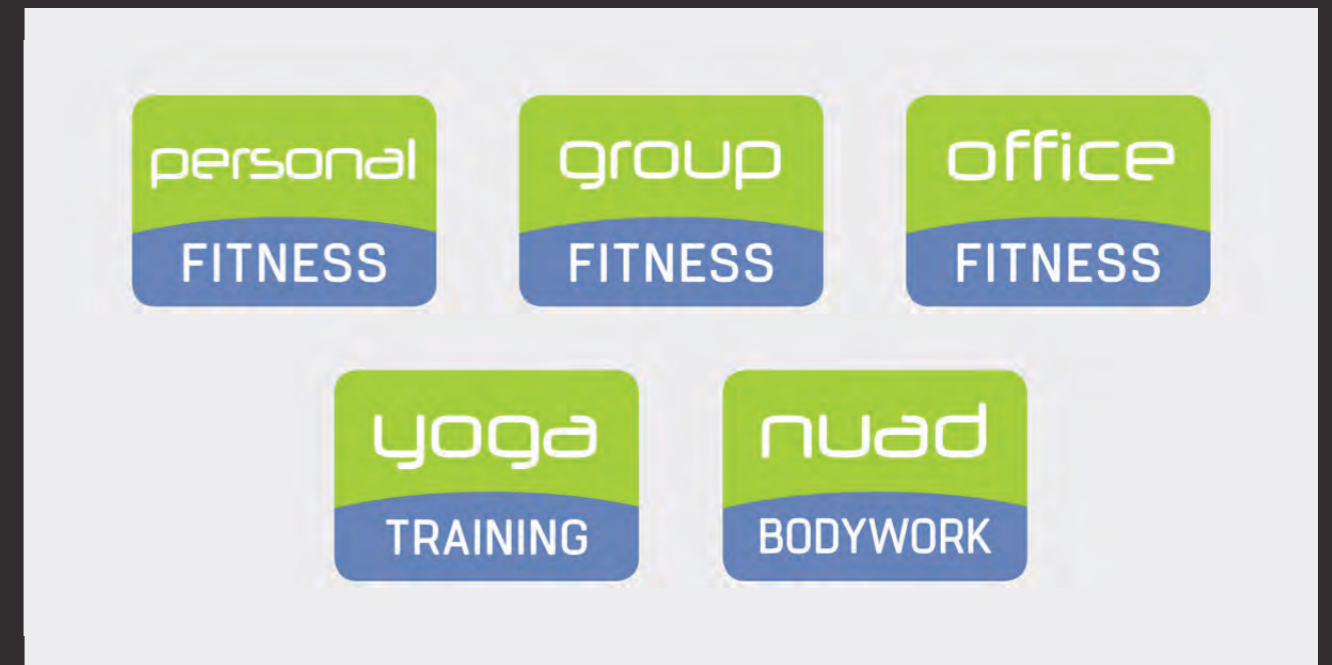
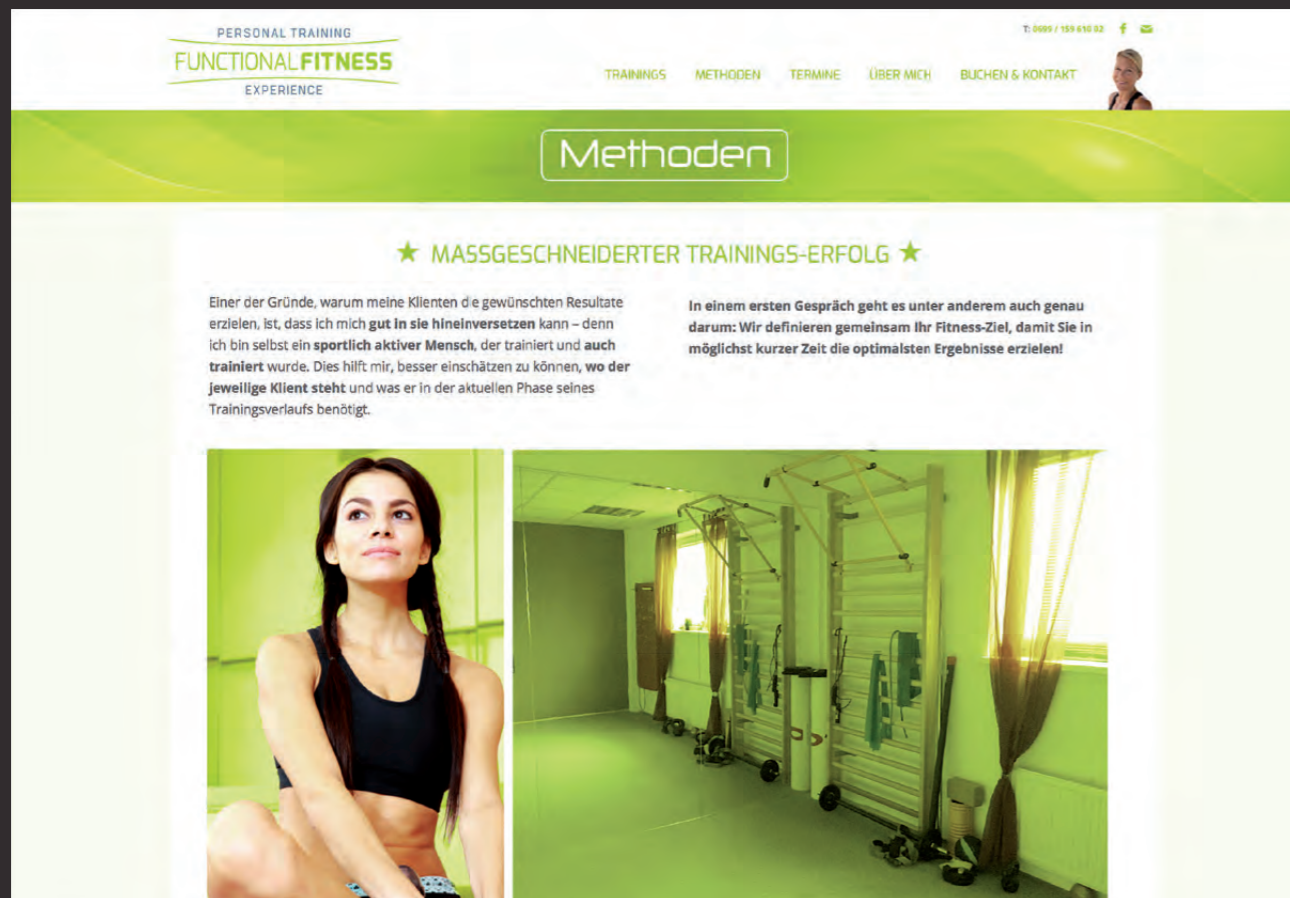





# IRISH BREAK REISEN

UMFASSENDE KONZEPTIVE GESTALTUNGEN ■

*Irish Break Reisen* vermitteln ausschließlich (meist kürzere) Trips nach Irland, was den Namen zum Programm macht. Das Signet setzt mit seinem Irlandbezug einen starken visuellen Anker, zusammen mit den Initialien

»iB«. Die Leitfarbe ist naturgemäß Grün, die Schrift modern-verspielt, in Abgleich mit dem traditionell irischen Charakter des Signets. Die CI ist reduziert, die Bilder stehen als quasi Vorführmaterial steht im Zentrum.

Branche: Reise und Tourismus



where nature meets beauty itself.

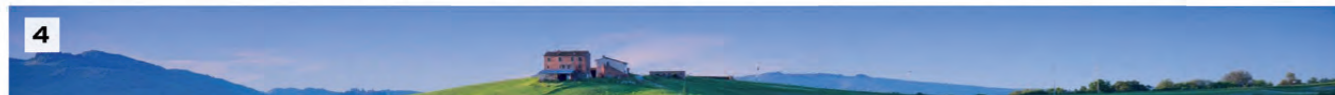

Weitere Arbeiten  
im PDF „PRINT“

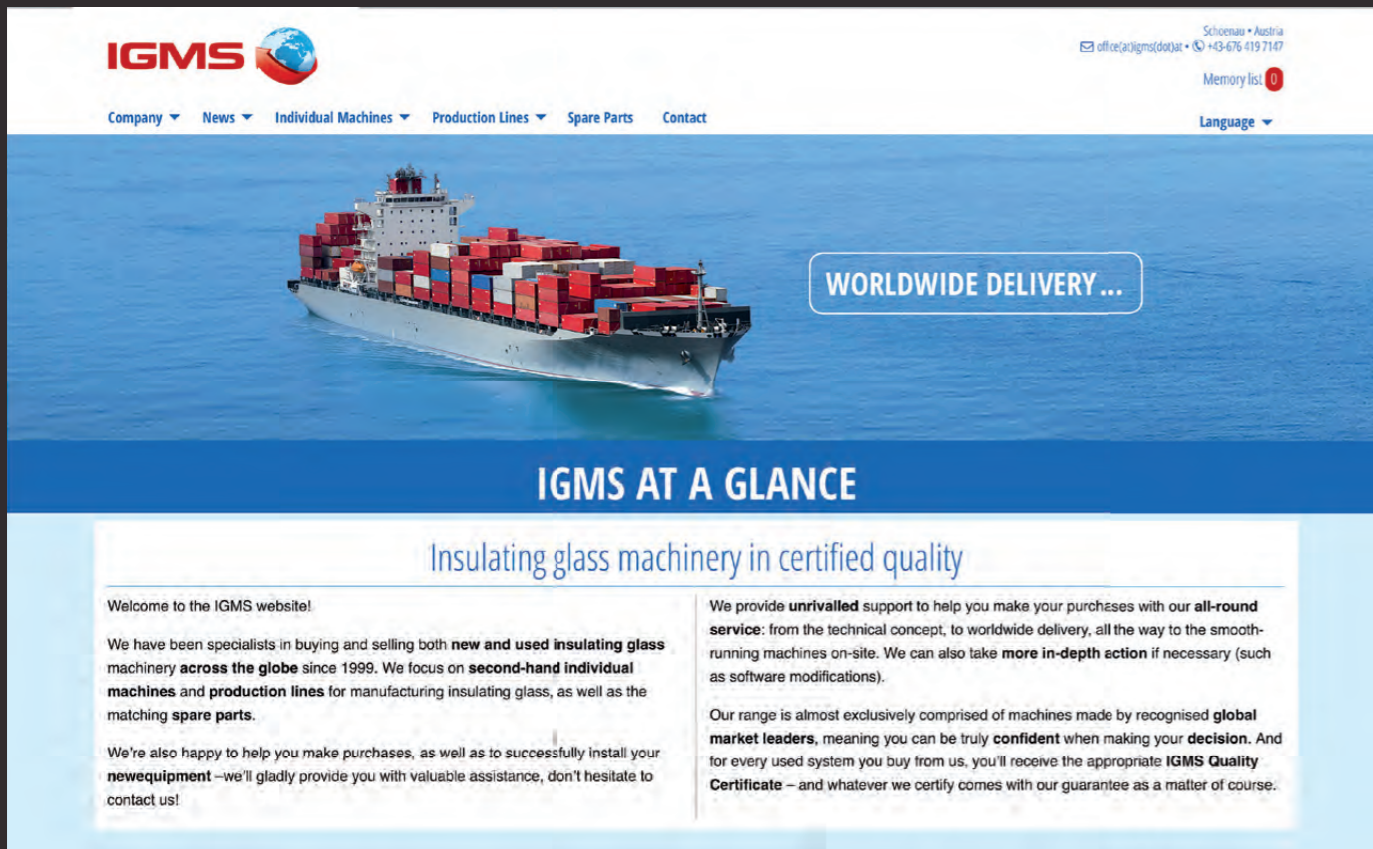

WEBSEITE  
CORPORATE DESIGN  
PRINT

# IGMS GMBH

UMFASSENDE KONZEPTIVE GESTALTUNGEN ■

IGMS liefert und repariert weltweit Isolierglasmaschinen, was eine vereinfachte, übergreifende visuelle Sprache erfordert. Die Leitfarbe Rot ist die klassische Logofarbe, Blau stellt den Kontext zum Faktor *Glas* her.

Piktogramme werden plakativ als sprachfreie Kommunikation eingesetzt, ähnlich den Leitsystemen auf Flughäfen. Die Website ist klassisch B2B und verwendet bewusst die weltweit gelernten *Business*-Elemente.

Weitere Arbeiten im PDF „PRINT“

Branche: Maschinenbau und Vertrieb



webbanner dazu

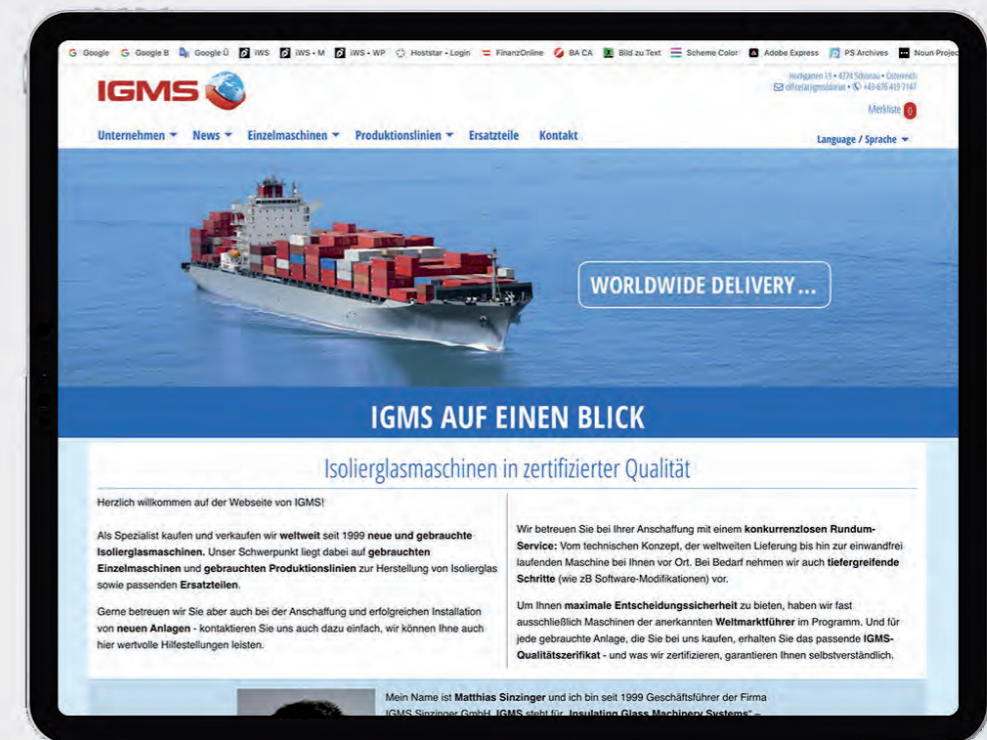

Business to Busines-Webseite





WORLDWIDE DELIVERY ...

## IGMS AUF EINEN BLICK

### Isolierglasmaschinen in zertifizierter Qualität

Herzlich willkommen auf der Webseite von IGMS!

Als Spezialist kaufen und verkaufen wir weltweit seit 1999 neue und gebrauchte Isolierglasmaschinen. Unser Schwerpunkt liegt dabei auf gebrauchten Einzelmaschinen und gebrauchten Produktionslinien zur Herstellung von Isolierglas sowie passenden Ersatzteilen.

Gerne betreuen wir Sie aber auch bei der Anschaffung und erfolgreichen Installation von neuen Anlagen - kontaktieren Sie uns auch dazu einfach, wir können Ihnen auch hier wertvolle Hilfestellungen leisten.

Wir betreuen Sie bei Ihrer Anschaffung mit einem konkurrenzlosen Rundum-Service: Vom technischen Konzept, der weltweiten Lieferung bis hin zur einwandfrei laufenden Maschine bei Ihnen vor Ort. Bei Bedarf nehmen wir auch tiefergreifende Schritte (wie zB Software-Modifikationen) vor.

Um Ihnen maximale Entscheidungssicherheit zu bieten, haben wir fast ausschließlich Maschinen der anerkannten Weltmarktführer im Programm. Und für jede gebrauchte Anlage, die Sie bei uns kaufen, erhalten Sie das passende IGMS-Qualitätszertifikat - und was wir zertifizieren, garantieren Ihnen selbstverständlich.



Mein Name ist Matthias Sinzinger und ich bin seit 1999 Geschäftsführer der Firma IGMS Sinzinger GmbH. IGMS steht für „Insulating Glass Machinery Systems“ – denn wir beraten und unterstützen Sie in allen Schritten, die für die Planung, Installation und Wartung von Isolierglasmaschinen notwendig sind.

Ich selbst habe 1992 meine Laufbahn in der Isolierglasbranche begonnen, als Servicetechniker für einen der Weltmarktführer im Bereich der Isolierglasbranche. Ich kann Ihnen so langjähriges und detailreiches Know-how auch für Ihre Anschaffung anbieten. Kontaktieren Sie mich einfach für ein unverbindliches Beratungsgespräch!

### Weltweite Lieferung & Montage vor Ort

Wir unterstützen Sie bei Ihrem Projekt ganz nach Ihren Wünschen. Wählen Sie deshalb aus verschiedenen Leistungspaketen, passend zugeschnitten auf Bedarf und Budget.

Das beliebteste Paket dabei ist unser „All inclusive“-Lieferservice. Hier die wichtigsten Punkte auf einen Blick:

- Weltweite Lieferung
- Montage der Maschinen direkt vor Ort. Dadurch können wir Sie mit Ihren Anliegen persönlich und unkompliziert in direktem Kontakt betreuen.
- Wir bleiben so lange vor Ort, bis die Maschine ordnungsgemäß funktioniert. Das garantieren wir.
- Jede Maschine wird vor ihrem Versand eingehend überprüft und erhält ihr passendes IGMS-Qualitätszertifikat.

Weitere Pluspunkte dieses Pakets:

- Anfertigen eines maßgeschneiderten technischen Konzepts für Ihre neue Anlage
- Organisation und Planung des Transports, sowohl auf dem Seeweg per Container als auch über den Landweg per LKW,
- inklusive aller Aspekte einer transportgerechten Verpackung

Haben Sie Fragen dazu? Kontaktieren Sie uns ein'ach oder vereinbaren Sie gleich ein unverbindliches Beratungsgespräch!



### Unsere Maschinentypen auf einen Blick

#### Isolierglasmaschinen

Isolierglaslinien  
Teile einer Isolierglaslinie  
Butylextruder  
Handversiegelung 2-Komponenten  
Zubehör zur Rahmenerzeugung  
Trockenmittelfüller  
Drehtische

#### Gasfüllgeräte

Gasfüllpresse  
Versiegelungsmaschinen  
Vakuum-Hebegeräte  
Vertikale Randentsichter  
Vertikale Glaswaschmaschinen  
Neue Lisec-Maschinen

#### Glas-Schneidemaschinen

A. Jumbo  
für gerade Schnitte  
für Sonderformen  
für VSG  
Schneidlinien komplett  
Automatische Glasauflieger  
Kransysteme

#### B. Nicht-Jumbo

für gerade Schnitte  
für Sonderformen  
für VSG  
Schneidlinien komplett  
Automatische Glasauflieger  
Kransysteme



Eine eigens programmierte Datenbank liefert Suchergebnisse.

Die Darstellung dieser Ergebnisse funktioniert visuell auch auf Bildschirmen kleinerer Smartphones problemlos.

### Darstellung auf größeren Mobilgeräten

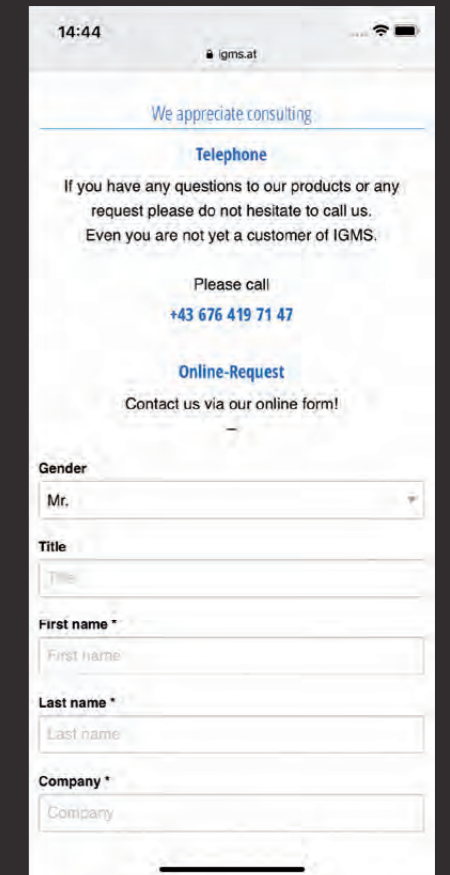
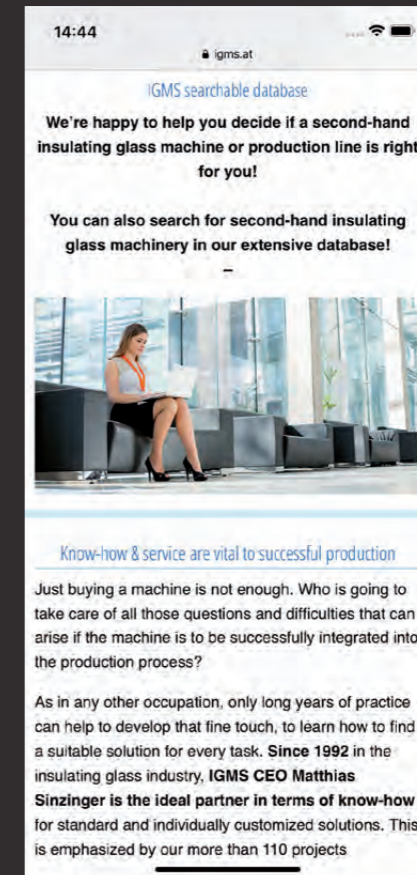
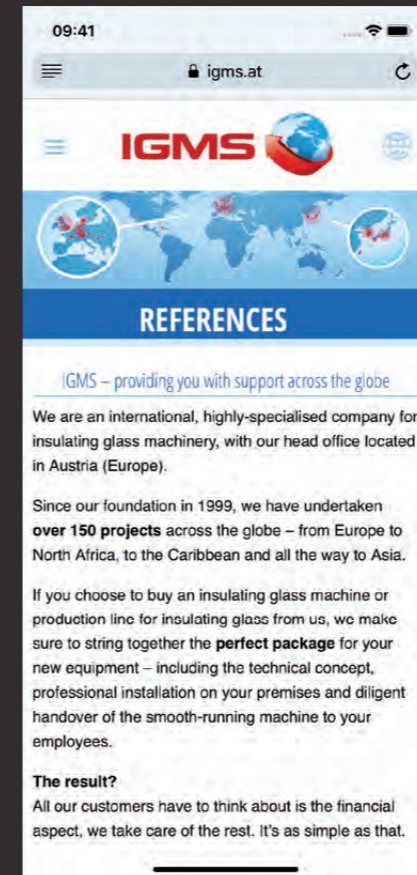

Schoenau • Austria  
office(at)igms(dot)at • +43-676 419 7147

Memory list 0

Language ▾

- English / English
- German / Deutsch
- Spanish / Español
- Russian / Русский
- Japanese / 日本語
- Korean / 한국어
- Chinese / 汉语

Die Seite verfügt über 7 Sprachen, teils mit nicht-lateinschem Alphabet.

Die verwendeten Sprachen sind so gewählt, dass sie die Kernmärkte global so gut wie völlig abdecken.

IGMS Schoenau • Austria  
office(at)igms(dot)at • +43-676 419 7147

会社 ▾ ニュース ▾ 独立型機械 ▾ 生産ライン ▾ 部品 ▾ 宛先

ウォッチリスト 0

Language / 言語 ▾

## 参考情報

### IGMS-世界中であなたのためにサービスを行います

IGMSは国際的な会社で、当社のお客様が全世界に分布しています（グローバル的に横断しています）。15数年の会社運営経験を経て、当社はこれまで全世界に110設備余りを設置してきており、範囲はヨーロッパ、北米、カリブ諸島と南米からアジアまでです。

ヨーロッパ含む海外にも関わらず、機械又は生産設備販売において、当社は専門技術的な現場サポートを行います。当社のお客様は資金調達に注意する必要がありますが、その他一切の事は当社がお引き受け致します。

世界中に配送するための当社のパートナーは、DB Schenker、FedEx、そしてUPSです。世界をリードするロジスティクス企業として、製品輸送において最高の安全性と信頼性を保証します。



IGMS Schoenau • Austria  
office(at)igms(dot)at • +43-676 419 7147

Company ▾ News ▾ Individual Machines ▾ Production Lines ▾ Spare Parts ▾ Contact

Memory list 0

Language ▾

## WHY YOU SHOULD CHOOSE IGMS

### Spare part security

At IGMS, we are aware of how important it is to have **spare parts available** – not just to help you decide which equipment to purchase, but also to ensure the reliability of the insulating glass manufacturing process in general.

To give you some help on this important topic, here are **three reasons** you can feel safe choosing us for all things spare.

- 1. We only deal with machines from global market leaders.** This immediately guarantees high levels of both quality and reliability, as only these manufacturers can ensure that spare parts can be supplied for their machines many years after they initially enter into operation.
- 2. We make sure to consciously stock up on spare parts.** We are proactive when it comes to stocking up on spare parts in order to do business in the most realistic and responsible manner – in this way, we can also provide our customers with professional advice after they have made their purchase.
- 3. Our spare parts are immediately available for worldwide express delivery.** We're also here for you if you need any spare parts, even if you haven't bought any equipment with us! Find out more about spare parts [here](#).

OVER 2000 MOST FREQUENTLY NEEDED SPARE PARTS IN STOCK

WORLDWIDE DELIVERY

IGMS Schoenau • Austria  
office(at)igms(dot)at • +43-676 419 7147

О компании ▾ Новости ▾ Машины ▾ Линии ▾ Запасные части ▾ Контакт

Избранное 0

Language / язык ▾

WORLDWIDE DELIVERY CERTIFIED QUALITY

## БЫВШИЕ В ЭКСПЛУАТАЦИИ МАШИНЫ

### Ищете отдельные машины?

По щелчку мыши Вы найдете здесь широкий выбор бывших в эксплуатации машин.

Преимущества покупки подержанного оборудования заключаются в **невысоких объемах требуемых инвестиций, быстрой амортизации, высокой доходности инвестированного капитала**, а также лишь незначительной потере стоимости в случае последующей продажи.

Для того, чтобы максимально упростить клиентам процесс принятия решения о покупке, каждая машина снабжается **сертификатом качества IGMS**,

содержащим точное описание состояния оборудования (подробные сведения см. в разделе **Сервисное обслуживание и сертификаты**). У нас Вы можете заказать также **полный пакет**, включающий в себя, например, машину после комплексного ремонта, ее поставку, монтаж и обучение персонала. Надежное **послепродажное сервисное обслуживание** сопровождает каждую покупку. Отправьте нам запрос и мы подготовим для Вас подходящее предложение!

#### INSULATING GLASS MACHINES

- Insulating Glass Machines
  - Insulating glass lines
  - Parts of an insulating glass line
  - Butyl extruders
  - Manual sealing (2-part)
  - Accessories for frame assembly
  - Desiccant Fillers
  - Rotating tables
  - Gas fillers

#### GLASS CUTTING MACHINES

- Glass cutting machines
  - Jumbo
    - for straight cut
    - for Shapes
    - for laminated glass
  - Complete cutting line
  - Automatic glass loaders
  - Gantry loaders
  - Non-jumbo

#### ЗАПРОШЕННЫЙ СЕРТИФИКАТ

- СЕРТИФИКАТ I
- СЕРТИФИКАТ II
- СЕРТИФИКАТ III
- СЕРТИФИКАТ IV
- СЕРТИФИКАТ V

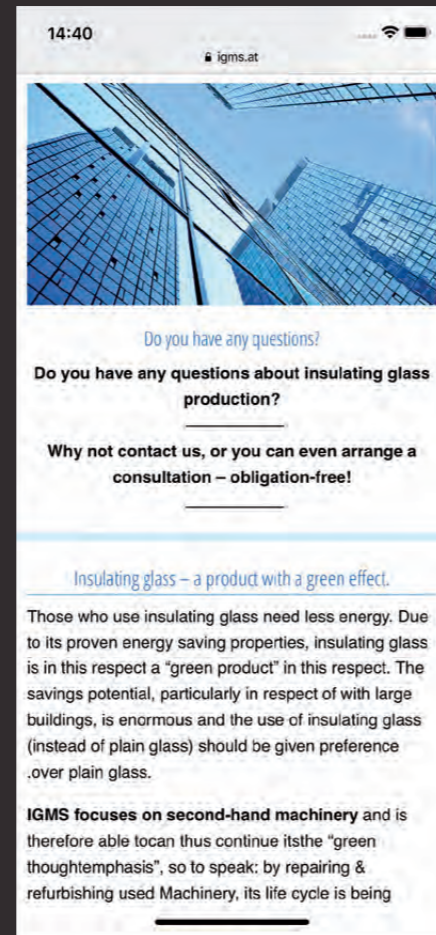
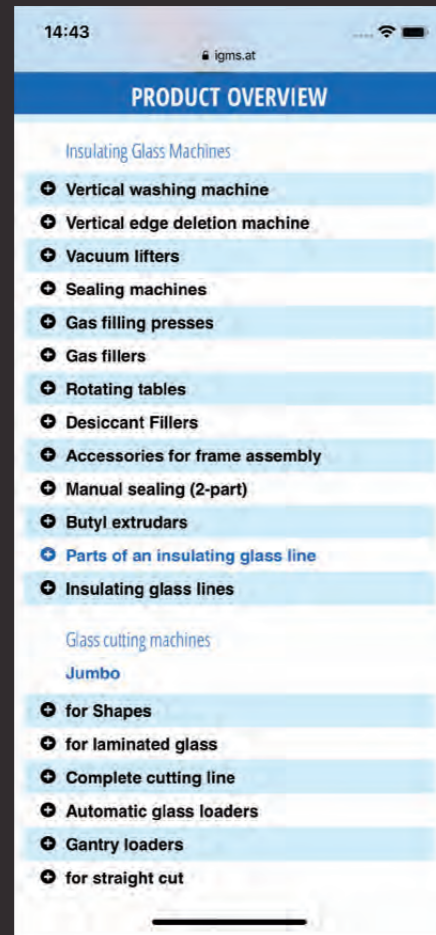
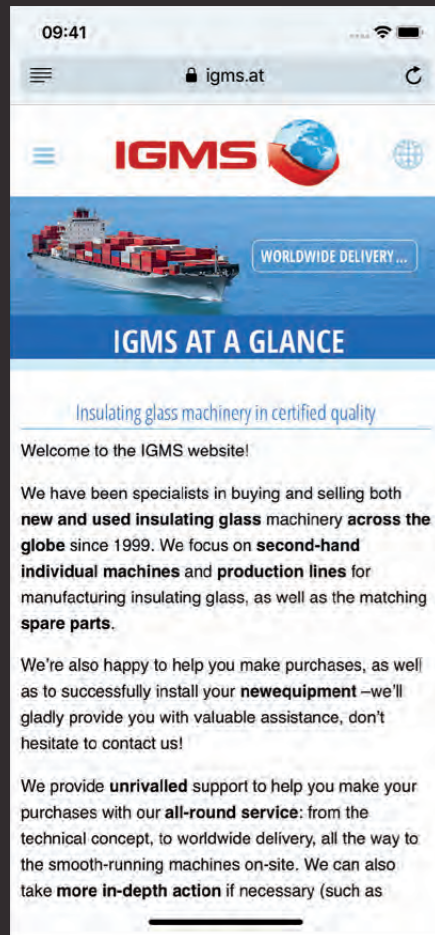

Weitere Unterseiten (mobil & Desktop-Ansichten)

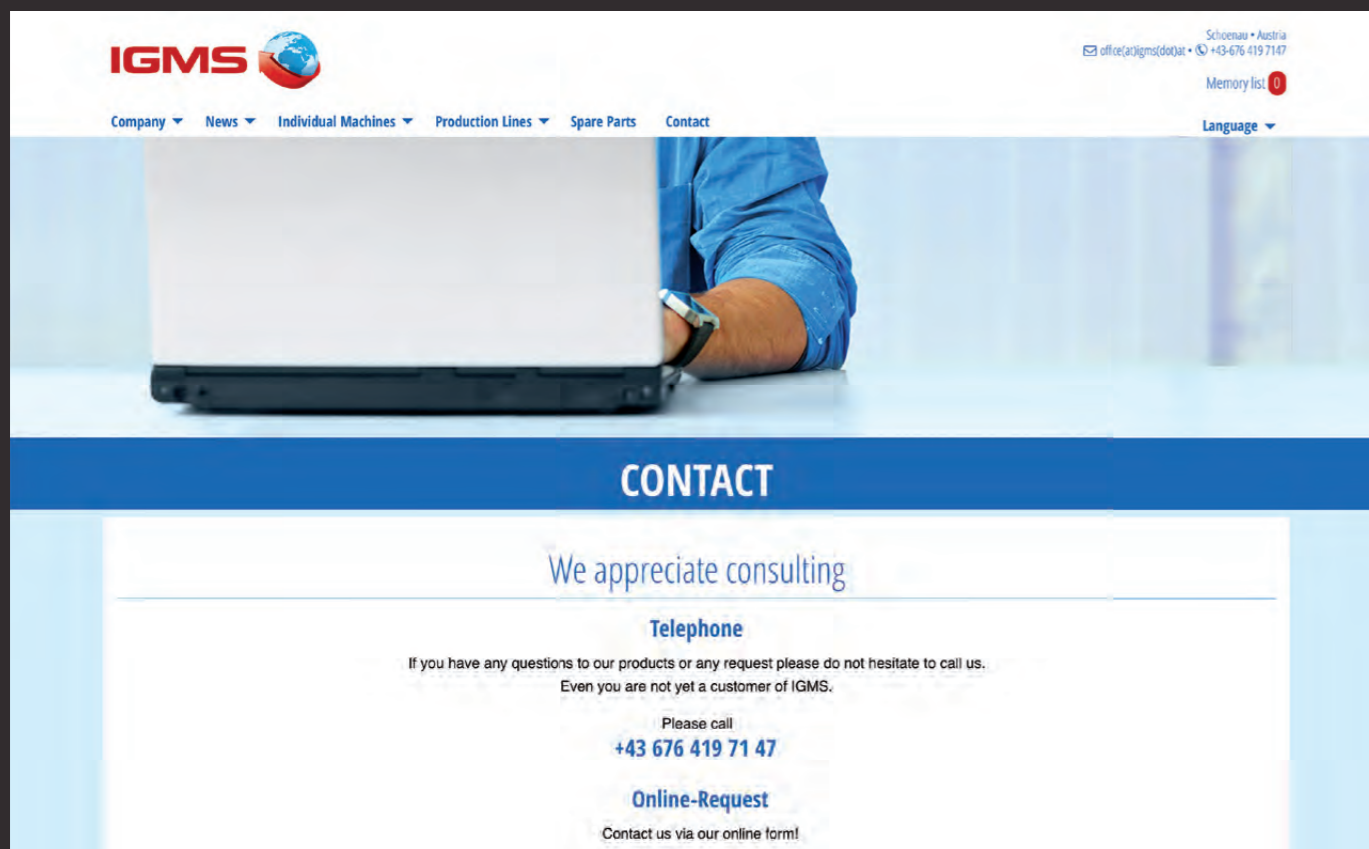



# DCP GMBH

UMFASSENDE KONZEPTIVE GESTALTUNGEN ■

DCP liefert IT-Lösungen für die Bereiche Content Management und Business Process Management. Der Auftritt ist demgemäß klar und strukturiert, ähnlich einem funktionalen Interface. Die Leitfarbe ist lebendig und in

der Tonalität leicht reduziert, um den Start Up-Charakter des Unternehmens zu unterstreichen. Arbeitsbereiche werden mit Piktogrammen visualisiert. Eigens gebrandete Festplatten runden das Bild ab.

Weitere Arbeiten im PDF „PRINT“

Branche: IT und digitale Lösungen



Business to Business-Webseite



Konzept, Text & Webdesign



Programmierung & SEO



DCP DIGITAL CONTENT PROFESSIONALS

Auf einen Blick Darum DCP Partner Support Kontakt

**DARUM DCP**

Team Kompetenzen

## Team

Unsere hochkarätigen Consultants werden von einem dreiköpfigen Management-Team geleitet.

**Dipl. Ing. Dr. Arnold Krommer**

Arnold Krommer ist seit 1985 in unterschiedlichen Funktionen in der IT-Branche tätig und fokussiert sich seit 2001 auf den Bereich **Enterprise Content Management**.

Als **Projektmanager** sowie als übergreifender Leiter für den **Bereich Projektgeschäfte** trug er wesentlich zur erfolgreichen Einführung von Dokumenten- & Prozess-Management-Systemen bei einer Reihe von **Blue Chip-Unternehmen in Österreich und im CEE-Raum** bei. Seine Fähigkeit zur Unternehmensführung konnte er bereits früher als Prokurist mit Zuständigkeit für Finanzen, Personal und Organisation unter Beweis stellen.

Als Geschäftsführer der **Digital Content Professionals** ist Arnold Krommer für sämtliche betriebliche, organisatorische und vertriebliche Belange verantwortlich.

**Dipl. Ing. Gerold Krommer**

Gerold Krommer ist seit 1984 in der IT und seit 1996 in verschiedensten Rollen international in **ECM-Projekten** tätig, spezialisiert auf FileNet Projekte in geschäftskritischem Umfeld.

Er ist **IBM FileNet IS** und **IBM FileNet Content Foundation** zertifiziert, eSAFE Practitioner sowie geprüfter **Datenschutzexperte**. Zusätzlich zu den Kunden in Österreich betreut er auch Kunden in der Schweiz. Führungserfahrung konnte er als Country Manager einer großen internationalen IT Konzerns erwerben.

Als Geschäftsführer der **Digital Content Professionals** ist Gerold Krommer für den **Presales** zuständig.

**Mag. Pavel Silny**

Pavel Silny hat Informatik an der Masaryk-Universität Brunn studiert. Seit 1998 er fokussiert sich auf den Bereich **Enterprise Content Management**.

Als zertifizierte **IBM Enterprise Content Management Professional** (FileNet Image Services, FileNet PE – Content Manager, Case Foundation) hat er die Rolle des **Architekten** und **Designers** von ECM Systems in mehreren großen Projekten übernommen.

Als Geschäftsführer der **Digital Content Professionals** ist Pavel Silny für den **Support** zuständig.

11:44 dc-professionals.com

## Kompetenzen

Hier finden Sie auf einen Blick die Kernkompetenzen unseres Consulting Teams.

- Langjährige, teilweise jahrzehntelange Erfahrung in den Bereichen **Content Management** und **Business Process Management**.
- Umfangreiche Erfahrung bei der Implementierung von **fachlich anspruchsvollen** Lösungen für **geschäftskritische** Anwendungen.
- Expertise bei der Umsetzung und dem Einsatz von Lösungen in **komplexen organisatorischen und technischen Umfeldern**, insbesondere im **Rechenzentrums-Betrieb**.
- End-to-End Abdeckung sämtlicher **fachlicher** Teilaspekte, wie

Magenta-T- 11:09 dc-professionals.com 68%

DCP DIGITAL CONTENT PROFESSIONALS

**DARUM DCP**

Team Kompetenzen

## Team

**Mag. Pavel Silny**

Pavel Silny hat Informatik an der Masaryk-Universität Brunn studiert. Seit 1998 er fokussiert sich auf den Bereich **Enterprise Content Management**.

Als zertifizierte **IBM Enterprise Content Management Professional** (FileNet Image Services, FileNet P8 – Content Manager,

Darstellung auf größeren Mobilgeräten

Die Teamseite zeigt via knappem Lebenslauf Kurzportraits der drei Teamleiter.

Die Teamseite ist neben dem Helpdesk-Portal (nächstes Blatt im PDF) zentraler Bestandteil des Firmenauftritts, da dieser spezielle Bereich der IT besonderes Fachwissen erfordert.

DCP DIGITAL CONTENT PROFESSIONALS Auf einen Blick Darum DCP Partner Support Kontakt

# UNSER SUPPORT

## Helpdesk

Für unsere Kunden bieten wir einen eigenen web-basierten Zugang zu unserem Support-Helpdesk an.

[Zum DCP Helpdesk-Portal](#)

Das **DCP Helpdesk-Portal** dient zur Erfassung und Verfolgung von Störungsmeldungen, Informationsanfragen und Serviceanforderungen. Es ermöglicht auch die **laufende Kommunikation** mit dem Helpdesk im Zuge der Fallbearbeitung und bietet eine Übersicht zum **Status offener Meldungen**. Als hilfreiche Ergänzung bietet es zusätzlich auch eine übersichtliche **Historie** der erledigten Support-Fälle.

Selbstverständlich können unsere Kunden Meldungen und Anfragen **auch direkt** über unsere **telefonische Hotline** oder per **Email** an uns kommunizieren.

Tel > +43 (0) 681 208 743 68  
Mail > support[at]dc-professionals.com

Interessiert? Wir freuen uns auf ein Gespräch mit Ihnen!

DCP DIGITAL CONTENT PROFESSIONALS Auf einen Blick Darum DCP Partner Support Kontakt

# UNSERE PARTNER

## Partner

Die von uns implementierten IT-Systeme sind für unsere Kunden oft **geschäftskritisch** – robuste Funktionalität, stabile Performance und hohe Verfügbarkeit sind somit **unabdingbar**.

Wir wissen, wie wichtig die **höchstmögliche Verlässlichkeit** der IT-Systeme ist, mit deren Implementierung wir betraut werden.

Wir setzen in unseren Projekten daher ausschließlich die hochwertige, **best-of-breed Standard-Software** der **weltweit führenden Anbieter IBM und Hyland** ein – die Grafik links verdeutlicht dies anschaulich die Richtigkeit dieser Entscheidung (Quelle: Gartner Magic Quadrant mit IBM und Hyland highlighted)

Kernstück der Seite ist der Online-Helpdesk.

Dieser Helpdesk steht beinahe rund um die Uhr online zur Verfügung, es erfolgt die Weiterleitung auf ein eigenes Helpdesk-Portal

11:44 dc-professionals.com

DCP DIGITAL CONTENT PROFESSIONALS

# UNSER SUPPORT

## Helpdesk

Für unsere Kunden bieten wir einen eigenen web-basierten Zugang zu unserem Support-Helpdesk an.

[Zum DCP Helpdesk-Portal](#)

Das **DCP Helpdesk-Portal** dient zur Erfassung und Verfolgung von Störungsmeldungen, Informationsanfragen und Serviceanforderungen. Es ermöglicht auch die **laufende Kommunikation** mit dem Helpdesk im Zuge der Fallbearbeitung und bietet eine Übersicht zum **Status offener Meldungen**. Als hilfreiche Ergänzung bietet es zusätzlich auch eine übersichtliche **Historie** der erledigten

11:44 dc-professionals.com

DCP DIGITAL CONTENT PROFESSIONALS

# UNSERE PARTNER

## Partner

Die von uns implementierten IT-Systeme sind für unsere Kunden oft **geschäftskritisch** – robuste Funktionalität, stabile Performance und hohe Verfügbarkeit sind somit **unabdingbar**.

11:44 dc-professionals.com

**IBM Business Partner**

### IBM FileNet Content Manager

**IBM FileNet Content Manager** ist die Content-Management-Lösung für die FileNet P8-Plattform. Sie verbindet leistungsfähiges **Dokumentmanagement** mit sofort einsatzfähigen **Workflow-Tools** zur Automatisierung Ihrer inhaltsbezogenen Aufgaben und Aktivitäten.

**FileNet Content Manager** lässt sich mit verschiedenen Anwendungen von IBM und anderen Anbietern **kombinieren**, z. B. Microsoft Office, Microsoft SharePoint, SAP, IBM Content Analytics und IBM Quickr.

Mehr Informationen hier auf [www.ibm.com](http://www.ibm.com)

**OnBase by Hyland**

**OnBase** von Hyland bietet auf einer einzigen Plattform für die Möglichkeit,

Darstellung auf größeren Mobilgeräten





[Auf einen Blick](#)
[Darum DCP](#)
[Partner](#)
[Support](#)
[Kontakt](#)

# KONTAKT

Vorname\*

Nachname\*

E-Mail\*

Telefon

Betreff\*

Nachricht\*

**Interessiert? Wir freuen uns auf ein Gespräch mit Ihnen!**

**Kontaktieren** Sie uns einfach via unserem Kontaktformular für einen Termin und lassen Sie sich von der **Qualität unserer Arbeit** überzeugen!

**Weitere Kontaktmöglichkeiten**

E-Mail > [info \[at\] dc-professionals.com](mailto:info[at]dc-professionals.com)  
 Telefon > +43 (0)681 208 743 68

**The Digital Content Professionals GmbH**  
 Rudolfsplatz 3/9  
 1010 Wien

© Copyright - The Digital Content Professionals 2018 Kontakt: Impressum

11:44 dc-professionals.com

 ☰

## KONTAKT

Vorname\*

Nachname\*

E-Mail\*

Telefon

Betreff\*

Nachricht\*



# DCP

DIGITAL CONTENT PROFESSIONALS 



## DCP

DIGITAL CONTENT PROFESSIONALS

IT-Lösungen für die Bereiche  
Content Management sowie  
Business Process Management

Zum Erstgespräch →



## DCP

DIGITAL CONTENT PROFESSIONALS

The Digital Content Professionals GmbH  
 Brünnerstraße 12/1/2, A-1210 Wien  
 T +43 676 93 74 449, [www.dc-professionals.com](http://www.dc-professionals.com)



## DCP

DIGITAL CONTENT PROFESSIONALS

The Digital Content Professionals GmbH  
 Brünnerstraße 12/1/2, A-1210 Wien  
 T +43 676 93 74 449, [www.dc-professionals.com](http://www.dc-professionals.com)

**Weitere Arbeiten  
im PDF „PRINT“**

Kontaktseite und Internet-Werbebanner



- WEBSEITE
- CORPORATE DESIGN
- AUSSTATTUNG
- WERBEMITTEL

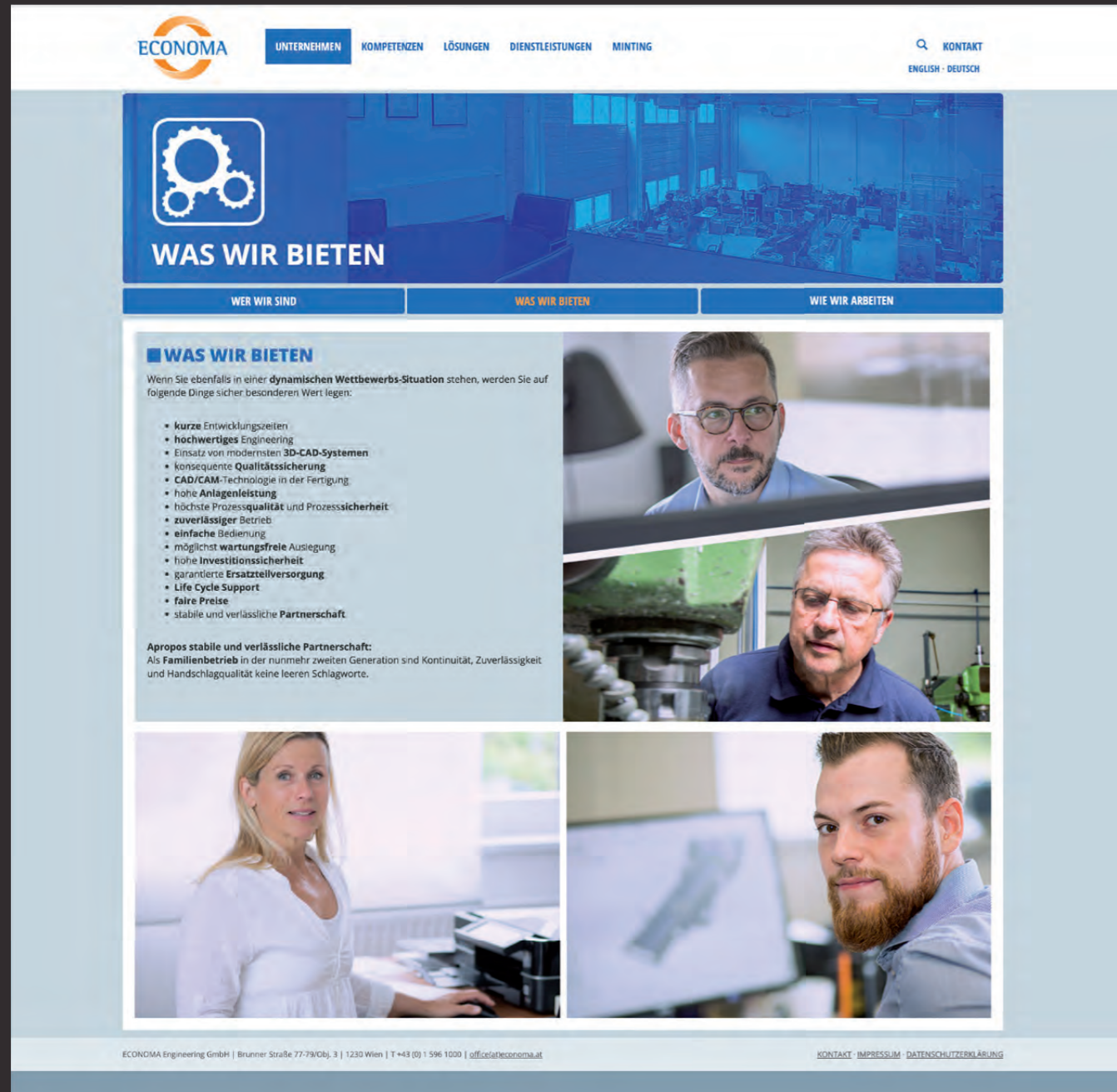

# ECONOMA ENGINEERING GMBH

UMFASSENDE KONZEPTIVE GESTALTUNGEN ■

*Economa Engineering* ist spezialisiert auf Sondermaschinenbau und industrielle Automatisierungslösungen. Der Firmenauftritt ist funktional, ein visuelles Leitsystem erlaubt dabei auch eine detailliertere Darstellung von

Inhalten. Die Leitfarbe ist ein gedecktes Blau mit Leuchtkraft, die Typografie technisch-klar. Die Website ist das wichtigste Instrument zur Marktkommunikation und dementsprechend umfangreich.

Weitere Arbeiten im PDF „PRINT“

Branche: Sondermaschinenbau



Business to  
Busines-Webseite



Konzept, Text & Webdesign



Programmierung & SEO

CREATIVE IDEAS PERFECT SOLUTIONS

# UNTERNEHMEN

WER WIR SIND

WAS WIR BIETEN

WIE WIR ARBEITEN

## ECONOMA AUF EINEN BLICK

Als Familienbetrieb in der nunmehr zweiten Generation unterstützen wir unsere Kunden mit einer **breiten Palette an Lösungen – individuell maßgeschneidert oder auf unseren Standards basierend**. Unser Fokus liegt dabei auf der Automatisierung von Produktionsabläufen.

Unser Wissen aus mehr als **40 Jahren Tätigkeit** im Bereich des **Vorrichtungs- & Sondermaschinenbaus** steht für Sie bereit – und verstärkt durch unsere langjährige Zusammenarbeit mit **renommierten internationalen Partnern** ist dies eine verlässliche Basis für die nachhaltige Entwicklung von **Innovativen und wirtschaftlichen Systemen**.



## INTERNATIONAL FÜR SIE TÄTIG

Es freut uns, dass unsere Arbeit und unser Engagement auch **international** gefragt ist – nicht ohne Stolz dürfen wir auf **zahlreiche internationale Projekte** verweisen – realisiert in **Nordamerika, Asien und quer durch Europa**.

Dies zeigt uns, wie wichtig es ist, offen für Neues zu sein und über den Tellerrand hinaus zu denken – und zwar  **kreativ-geistig, wirtschaftlich** aber auch **partnerschaftlich**.



## ALLES UNTER EINEM DACH

Wir von Economa stehen für **hochwertige Qualitätsarbeit**. Darum finden Sie **alle notwendigen Technologien & Kompetenzen** für eine erfolgreiche Umsetzung **unmittelbar bei uns im Haus**.

**Das bedeutet:**  
Sämtliche **Projektschritte** wie Entwicklung, Konstruktion, Fertigung, Montage, Inbetriebnahme und Bereitstellung von Serviceleistungen werden **direkt von uns** durchgeführt – das gibt uns und unseren Kunden die **maximale Sicherheit**, dass alle Schritte so optimal wie möglich erfolgen.



## INNOVATIVE ENTWICKLUNGSARBEIT

In zahlreichen unserer Projekte haben wir **Neuland** betreten. Unsere Motivation dabei ist der Wunsch, **Dinge einfacher und zuverlässiger** zu machen, und auch für schwierige Herausforderungen die **optimale Lösung** zu finden.

Wir begleiten mit unserer Arbeit die technologische Entwicklung am Markt (z.B. Industrie 4.0) und gestalten diese zum Teil mit – siehe auch unser **ECONOMA Workcell-Konzept**.

Für viele unserer Kunden sind wir **langjährige Entwicklungs- und Servicepartner** mit einer Vielzahl an erfolgreichen Projekten.

Wir freuen uns daher, mit **Pioniergeist in die Zukunft** zu blicken – **Engineering that works!**



## URKUNDEN & ZERTIFIKATE

Wir dürfen uns über eine Reihe von **Zertifikaten, Nominierungen und Preisen** für unsere Arbeit freuen.

Hier ein Auszug davon:

- Mehrere **Nominierungen und Preise** für die Kategorien
  - "Verfahrensinnovationen"
  - "Beste Montage-Idee"
  - "Innovative Materialien, Maschinenbau & Industrielle Technologien"



# ROBOTIK & MONTAGE

ROBOTIK & MONTAGE

MESSEN & PRÜFEN

HANDLING & VERPACKEN

WIEGETECHNIK

FÖRDERTECHNIK

## ROBOTIK & MONTAGE

Wir stehen Ihnen mit über **25 Jahren Erfahrung** im Bau von Robotergriffen und Peripheriegeräten (wie Zuführungen etc.) mit Rat und Tat zur Seite – machen Sie sich davon ein Bild bei einem persönlichen und unverbindlichen Beratungsgespräch!  
Wir stellen überdies auch **komplette Roboterzellen und Gesamtsysteme** her – mehr Infos dazu finden Sie im Kapitel über die **ECONOMA Workcell!**

Unabhängig aus welcher Branche oder welchem Bereich der Industrie Ihr Anliegen kommt – wir finden die dafür geeignete Lösung!



## WICHTIGE KEY FEATURES AUF EINEN BLICK

- **Zuverlässige Funktionalität**
- **Einfache Bedienung** im Betrieb
- **minimaler Wartungsaufwand**
- **transparente Daten** aus der Produktion (auf Kundenwunsch Erfassen und Bereitstellen der Betriebsdaten)
- **Kompakte Bauweise** für geringen Platzbedarf
- **Rasche Inbetriebnahme** und Produktionshochlauf vor Ort ("Minimum time to market")

**Fazit:**  
Unsere Montagelösungen spannen einen weiten Bogen an technischen Anwendungsmöglichkeiten: von der **kleineren Vorrichtung für einen Handarbeitsplatz** bis hin zur **vollautomatischen Gesamtlösung!**

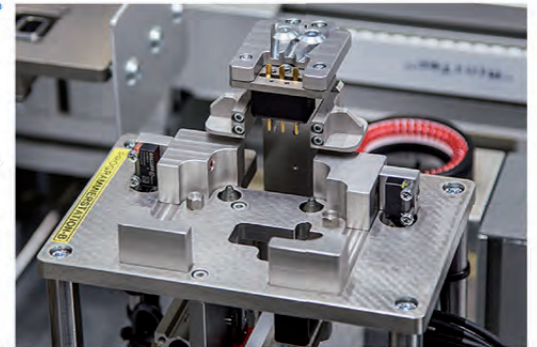

## INTEGRATOR FÜR EPSON-ROBOTER

Als **zertifizierter EPSON Integrator** können wir auf jahrelange Erfahrung und viele erfolgreiche Projekte zurückblicken. Wir haben uns bewusst für EPSON entschieden, denn einige Kinematiken finden wir nur bei diesem Hersteller.

Vorzugsweise setzen wir **Scara-Roboter** für unsere Projekte ein. Das ausgezeichnete Preis-Leistungsverhältnis, die hohe Präzision, die Wiederholgenauigkeit und die einfache Handhabung im täglichen Umgang in der Produktion machen diese Roboter zur ersten Wahl.

## PASSGENAU BIS INS DETAIL

Unsere Montagelösungen sind darauf spezialisiert und ausgerichtet, Teile auch mit komplexen Geometrien **verlässlich genau ineinander zu fügen oder zu einer Bearbeitung bereit zu stellen**.

Oftmals werden die Baugruppen/Teile dann **zueinander fixiert** (verschraubt, geklebt, genietet, verpresst, etc) und anschließend auf korrekte und maßlich exakte Durchführung **geprüft bzw. vermessen**.



CREATIVE IDEAS



## KONTAKTIEREN SIE UNS!

Haben Sie Fragen oder suchen Sie eine konkrete Lösung für ein Problem? Kontaktieren Sie uns, wir beraten Sie gerne!



PERFECT SOLUTIONS



## ROBOTIK & MONTAGE

ROBOTIK & MONTAGE

MESSEN & PRÜFEN

HANDLING & VERPACKEN

WIEGETECHNIK

FÖRDERTECHNIK



## MESSEN & PRÜFEN

ROBOTIK & MONTAGE

MESSEN & PRÜFEN

HANDLING & VERPACKEN

WIEGETECHNIK

FÖRDERTECHNIK



## HANDLING & VERPACKEN

ROBOTIK & MONTAGE

MESSEN & PRÜFEN

HANDLING & VERPACKEN

WIEGETECHNIK

FÖRDERTECHNIK



## WIEGETECHNIK

ROBOTIK & MONTAGE

MESSEN & PRÜFEN

HANDLING & VERPACKEN

WIEGETECHNIK

FÖRDERTECHNIK



## FÖRDERTECHNIK

ROBOTIK & MONTAGE

MESSEN & PRÜFEN

HANDLING & VERPACKEN

WIEGETECHNIK

FÖRDERTECHNIK



## WORK CELL

WORK CELL

AUTOMATISIERUNG

VORRICHTUNGSBAU

TRANSPORTSYSTEME

OUTSIDE THE BOX



## AUTOMATISIERUNG

WORK CELL

AUTOMATISIERUNG

VORRICHTUNGSBAU

TRANSPORTSYSTEME

OUTSIDE THE BOX



## VORRICHTUNGSBAU

WORK CELL

AUTOMATISIERUNG

VORRICHTUNGSBAU

TRANSPORTSYSTEME

OUTSIDE THE BOX



## TRANSPORTSYSTEME

WORK CELL

AUTOMATISIERUNG

VORRICHTUNGSBAU

TRANSPORTSYSTEME

OUTSIDE THE BOX

Architektonischer Träger der Seite ist ein Leitsystem, das die Inhalte klar von einander unterscheidet und visuell abgrenzt.



## VORRICHTUNGSBAU

WORK CELL AUTOMATISIERUNG **VORRICHTUNGSBAU** TRANSPORTSYSTEME OUTSIDE THE BOX

Auch beim Vorrichtungsbau liegt unser Fokus auf dem Grundsatz "So einfach wie möglich - aber nicht einfacher" (nach Albert Einstein).

**Das bedeutet:**

Wir entwickeln, konstruieren und bauen hier so schnell, flexibel und wirtschaftlich wie möglich, bei gleichzeitigem Finden der **idealen Lösung** - denn nur **wirklich maßgeschneiderte** Lösungen machen hier Sinn.

Vorrichtungen werden von uns als Einzelarbeitsplatz, **verkettete** Arbeitsplätze oder auch (zur Erweiterung einer bestehenden Anlage) **als integrierbare Komponenten** ausgeführt.

Mit unserer **40jährigen Erfahrung** können wir Ihnen hier mit tief fundiertem Know-how zur Seite stehen - vom beratenden Erstgespräch und der Idee, bis zur Umsetzung und der Inbetriebnahme. **Kontaktieren Sie uns einfach!**

### PROJEKTBEISPIEL: DICHTHEITSPRÜFUNG FÜR DEN PHARMA-BEREICH



Die Vorrichtung dient der **stichprobenartigen Dichtheitsprüfung** für Spritzen in der Produktion. Das Design, die Materialauswahl sowie die Ausführung von Fertigung und Montage entsprechen den Anforderungen der sterilen Produktion in der **Pharmaindustrie**.

Die Spritzenkörper werden von Hand in die Prüfposition eingelegt und mit einem gefederten Schnellverschluss in ihrer Position gehalten. Nach dem Schließen der Vorrichtung werden die Druckköpfe auf die Spritzen abgesenkt und der Prüfdruck angelegt. An dem seitlich angebrachten **Drucksensor** wird ein eventueller Druckabfall automatisch detektiert und auch angezeigt.

Während des Prüfprozesses ist die Vorrichtung **verriegelt** und kann vom Bediener erst nach vollendetem Prüfprozess geöffnet werden.

Die Vorrichtung wurde als **kompakte Stand Alone-Lösung** entwickelt und mit einer **umfangreichen technischen Dokumentation** an den Kunden ausgeliefert.

### PROJEKTBEISPIEL: VORRICHTUNG „LED LIGHT ENGINE“



Die Aufgabe dieser Vorrichtung ist es, **drei LED Lichtquellen** (R, G, B) für die fixe Montage in einem **gemeinsamen Projektions-Gehäuse** mit einer Genauigkeit von **0,0002 mm** zu positionieren.

Die Vorrichtung wird beim Kunden **manuell** in einem **Darkroom** und Reinraum betrieben. Der Schwerpunkt dieser Lösung liegt beim **Ausgleichen der Toleranzen** der zu montierenden Bauteile, sodass sich die Toleranzkette **nicht addiert** - andernfalls würde die gewünschte Genauigkeit nicht erreicht werden können.

Für das **Justieren der LED Lichtquellen** wird das Gehäuse in der Mitte präzise aufgespannt und anschließend die drei Lichtquellen gefedert und vorgespannt in ihre endgültige Montageposition bewegt. Die exakte Position jeder einzelnen LED Lichtquelle wird über eine **XYZ Schlitzenkombination** in der Auflösung von **±0,0001 mm** eingestellt.

Dieser Justierprozess wird bei **eingeschalteten LED Lichtquellen** durchgeführt, das Ergebnis **live** auf einer kalibrierten Leinwand abgelesen.

### PROJEKTBEISPIEL: TISCHVORRICHTUNGEN ZUR BAUTEILE-PRÜFUNG



## MINTING

MINTING TECHNOLOGIES  
by ECONOMA ENGINEERING

### SNEAK PREVIEW: UNSERE MÜNZPLATTFORM MINTING.EU

Hier an dieser Stelle ein kurzer Vorgeschmack auf die Webseite [www.minting.eu](http://www.minting.eu), unsere spezielle Internet-Plattform für die Münzindustrie!

Wir haben diese Plattform vor einigen Jahren erfolgreich ins Leben gerufen, um einen unserer Kernbereiche - die Unterstützung unserer Kunden in der **Münzindustrie** - mit zielgerichteten branchenspezifischen Informationen optimal aufzubereiten.

## MINTING TECHNOLOGIES by ECONOMA ENGINEERING

### INTERESSIERT?

Hier geht es zur Plattform!

### KOMPRIMIERTE INFORMATIONEN, KOMPAKT DARGESTELLT

Auf unserer Plattform [minting.eu](http://minting.eu) stellen wir in Kurzform **Lösungen und Verfahren** dar, die wir im Laufe unserer erfolgreichen Arbeit für unsere Kunden in der Münzindustrie entwickeln durften.

Sie finden dort Infos zu den Schwerpunkten:

- Handling
- Verwiegen
- Material-Rückgewinnung
- Optische Prüfung
- Verpacken

Ergänzend zu deutsch ist die Seite **auch in Englisch** verfügbar - nicht umsonst, haben wir doch auch **Kunden aus Übersee**, ein internationaler Bezug, der uns besonders freut!



CREATIVE IDEAS



ECONOMA - ENGINEERING  
THAT WORKS

Fragen Sie uns. Wir beraten Sie gerne!



PERFECT SOLUTIONS

# DIENSTLEISTUNGEN

SERVICE-LEISTUNGEN

TEILEFERTIGUNG

KONSTRUKTION

Willkommen im Dienstleistungs-Bereich der Economa! Sie finden hier eine Reihe von Tätigkeiten, die sich bei uns auch weitestgehend isoliert buchen lassen, daher unabhängig von einem übergeordneten größeren Projekt-Auftrag.

Die hier dargelegten Dienstleistungen sind bewusst allgemein dargestellt gehalten, da hier das Spektrum weit und im Fall z.B. der Teile-Fertigung wichtige Parameter noch nicht bekannt sind.

Sollten Sie hier also Fragen haben oder bereits eine Lösung für ein bestehendes Problem suchen, rufen Sie uns einfach an oder kontaktieren Sie uns via Kontaktformular, wir werden uns dann umgehend mit Ihnen in Verbindung setzen!

Die wichtigsten Parameter auf einen Blick:

- Durchführung aller Arbeiten nur durch hochqualifizierte, erfahrene Mitarbeiter
- Wo notwendig auch Bereitstellung von Prozess- und Systementwicklungen,
- sowie weitere technische Entwicklungen, inklusive dazu gehöriger Beratung



Die Teammitarbeiter sind in ihren Bereich hochspezialisiert, das quasi Verwurzelte sein im jeweiligen Arbeitsbereich soll diese ihre Kompetenz noch zusätzlich unterstreichen.

# LÖSUNGEN

WORK CELL

AUTOMATISIERUNG

VORRICHTUNGSBAU

TRANSPORTSYSTEME

OUTSIDE THE BOX

Willkommen bei den Lösungen von Economa! Sie finden hier in beispielhafter Darstellung verschiedene erfolgreiche Projekte aus den unterschiedlichsten Branchen (wie Automotive, Pharma, Lebensmittel, Elektronik, usw.).

Wir bieten Komplettlösungen von der Entwicklung, Konstruktion, Montage & Installation beim Kunden bis hin zur Life Cycle-Betreuung. Wie Sie sehen werden, verschieben & erweitern wir die Grenzen des Machbaren – unsere Motivation dabei ist Innovation und der Schlüssel die Kreativität.

Unsere Leitgedanken dabei:

- "Engineering that works" – Schaffen von Lösungen, die funktionieren und dem Kunden spürbaren Nutzen verschaffen
- Einsatz ausgereifter Service-, Montage-, und Prüftechnologien,
- inklusive Roboter-Integration mit Augenmaß (wir sind zertifizierter EPSON-Integrator)
- durchdachte Prozessentwicklungen & -optimierungen
- "Thinking outside the Box"



Für die Einstiegsseiten der drei Hauptbereiche wurden die jeweiligen Mitarbeiter fotografiert und via Fotomontagen collagenartig zusammengeführt.



## TRANSPORTSYSTEME

WORK CELL    AUTOMATISIERUNG    VORRICHTUNGSBAU    **TRANSPORTSYSTEME**    OUTSIDE THE BOX

Bei unseren Transportsystemen wollen wir Sie mit **verlässlichen Komponenten & praxiserprobten Lösungen aus der Fördertechnik** unterstützen.

Wir verstehen uns als hochqualifizierter Spezialist für **sehr kleine bis mittelgroße Stückgewichte** (bis ca. 50 kg).

### PROJEKTBEISPIEL: MONTAGE-UMLAUFSYSTEM MIT WARENTRÄGER

#### AUF EINEN BLICK.

Bei dieser Anlage handelt es sich um die Realisierung eines typischen **Umlauf/Gürt Transportsystems** mit Warenträgern mit einer Gesamtlänge von rund 12 m.

Zweck der Anlage ist es, eine **Printplatte im 2-fach-Nutzen mit Wärmeleitpaste** zu versehen, anschließend **Kühlkörper darauf zu platzieren** und diese zu verschrauben.

In dieser Hybridanlage sind sowohl **manuelle Bestückungsvorgänge** als auch **vollautomatische Prozessabläufe** integriert.

Die von uns eingesetzte **zentrale Steuerung** führt einerseits Einzelprozesse durch, andererseits überwacht sie zur **Plausibilitätsprüfung** auch die Datenerfassungen.



CREATIVE IDEAS



#### HABEN SIE FRAGEN ODER EIN ANDERES ANLIEGEN?

Haben Sie Fragen zu einem dieser Projekte oder möchten Sie aus einem anderen Grund kontaktieren? Rufen Sie uns an oder schreiben Sie uns einfach eine **Nachricht!**



PERFECT SOLUTIONS



## AUTOMATISIERUNG

WORK CELL    **AUTOMATISIERUNG**    VORRICHTUNGSBAU    TRANSPORTSYSTEME    OUTSIDE THE BOX

Unter **Automatisierung** verstehen wir alle Maßnahmen, die das **menschliche Handeln in der industriellen Wertschöpfung** erleichtern.

Die Ausrichtung der Maßnahmen auf den **Menschen** ist hier naturgemäß besonders stark – und Punkte wie z.B. Ergonomie erhalten von uns daher ein besonderes Augenmerk.

Vom Projektumfang her bieten wir Ihnen ein besonders großes Spektrum – von der **bewusst kleinen Vorrichtung** bis hin zur **hallenfüllenden Verketzung mehrerer Anlagen** für komplexe Fertigungs- & Produktionsprozesse.

### PROJEKTBEISPIEL: RUNDTAKTISCH



Eine **Rundtaktanlage** ist eine klassische Lösung für Montage und Prüfprozesse – die Prozesszeiten sind präzise aufeinander abgestimmt, die Bewegungen laufen wie ein Uhrwerk. Der Grundaufbau wird mit dem stabilen **MiniTec Profilsystem** realisiert – zuverlässig, flexibel und rasch. Als Antrieb wird ein mechanischer Rundtisch für höchste Präzision in der Wiederholgenauigkeit verwendet.

Die **Aufgabenstellung** ist das Kontaktieren und die Starkstrom-Überschlagsprüfung eines Kunststoffgehäuses mit eingearbeiteten Leiterbahnen.

Die Vorrichtung wird direkt mit der Spritzgussmaschine verbunden und bildet so eine QS Station, die nur 100% IO geprüfte Teile auf das Ausgabeförderband ablegt.

### PROJEKTBEISPIEL: ROBOTERZELLE ZUM ETIKETTIEREN VON KFZ-KOMPLETTRÄDERN



Dieses Projekt sieht unspektakulär aus? Ist es aber nicht!

Die Aufgabe klingt im ersten Moment einfach – ein Etikett auf eine Felge aufkleben. Wenn man dann aber auf die Aufgabenstellung tiefer eingeht, tauchen **viele Fragen und Anforderungen** auf:

Die Dimensionen und Typenvielfalt der Räder – das Etikett darf nicht über dem Ventil angebracht werden – ist es möglich, die Felge **automatisch** zu erkennen? – Kann die Felgentype mit der Etiketten-Information abgeglichen und **geprüft** werden? – Ist die Taktzeit **schnell genug**? – Kann der Etiketten-Inhalt (wichtig für das Sequencing) nach dem

Soweit die Fragen am Beginn des Projekts – wie Sie sehen werden, wir haben auf alles die richtigen Antworten gefunden.

Die Anlage wurde **zusätzlich** zu einer separat bestellten Kommissionier- & Förderanlage (via anderem Lieferanten) entwickelt und aufgebaut.

Alle Schnittstellen wurden seitens Economa mit dem Fördertechnik-Hersteller abgeklärt, die Gewerke auf der Baustelle zusammengeführt.

Die **Installationszeit bis zur Funktion** waren nur **3 Tage!**





## TEILEFERTIGUNG

SERVICE-LEISTUNGEN

**TEILEFERTIGUNG**

KONSTRUKTION

### HAUSEIGENE TEILEFERTIGUNG

Die gewissenhafte **Teilefertigung** ist eine wichtige Vorstufe für jede Produktion – denn auch in diesem Arbeitsschritt werden entscheidende Weichen gestellt für eine zufriedenstellende spätere Funktion der gesamten Anlage (Passgenauigkeit der fertigen Teile, etc.).

Um uns und unseren Kunden dies bestmöglich zu gewährleisten, stellen wir sämtliche Teile direkt bei uns im Haus her. Das verschafft uns die Projektsicherheit, für die wir und unser Unternehmen stehen.



### TEILEFERTIGUNG AUCH IN LOHNFERTIGUNG

Als erfahrener Maschinenbauer bieten wir Ihnen die Möglichkeit, benötigte Teile in **Lohnfertigung** bei uns produzieren zu lassen – unabhängig davon, ob Sie weitere Dienstleistungen oder Produkte von uns beziehen. Wir bieten Ihnen verlässliche **Präzisionsarbeit** für viele Bereiche von Industrie und Gewerbe. Hier ein kurzer Ausschnitt aus unserem Angebot:

- CAD/CAM
- CNC-Drehen
- CNC-Fräsen
- Drahterodieren
- Flächenschleifen
- Oberflächenbehandlungen mit ausgewählten Porthern

Weiters:

- Fertigung von **Prototypen** und **Präzisions-Einzelteilen**
- Fertigung von **Kleinserien**
- Fertigung und Montage von **Baugruppen**
- Fertigung von **Ersatzteilen**
- **Materiallager** für kurze Reaktionszeiten
- **Materialien:**  
Stahl, Edelstahl, Aluminium, Buntmetalle und Kunststoffe

Zusätzliche Vorteile auf einen Blick:

- Kurze Lieferzeiten
- Rasches Angebotserstellung
- Hilfestellung bei der Material-Auswahl
- Umfangreiches Economa-Materiallager



### MODERNSTE CNC-PRÄZISIONSARBEIT

Mit unseren **CNC-Maschinen** und **moderner Steuerungstechnik** sind wir in der Lage, Werkstücke mit höchster Präzision **automatisch** herzustellen. Auch **komplexere Formen** stellen hier keine Schwierigkeit mehr dar.

Kombiniert mit dem **Know-how unserer Fachkräfte** können wir Ihnen eine schnelle und verlässliche Fertigung anbieten – bei Bedarf auch inklusive **fundierter technischer Beratung**, um die Aufgabenstellung bestmöglich zu lösen.

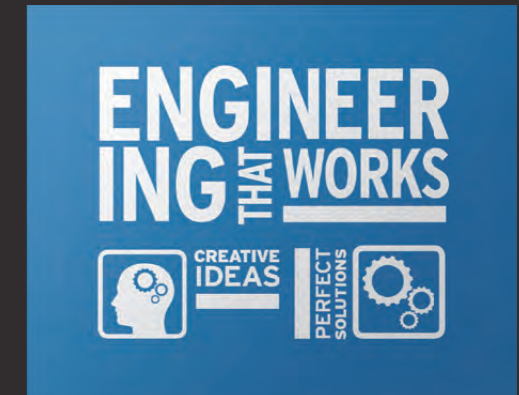

Weitere Arbeiten  
im PDF „PRINT“





MiniTec.at

EPSON  
INDUSTRIEROBOTER

CORPORATE DESIGN

AUSSTATTUNG

WERBEMITTEL



Die Welt von  
EPSON Robotics



Die Welt  
von MiniTec.at



Unzählige  
Möglichkeiten



Unzählige  
Kombinationen



Business to  
Busines-Webseite



Konzept, Text & Webdesign



Programmierung & SEO

# MINITEC.AT GMBH

UMFASSENDE KONZEPTIVE GESTALTUNGEN ■

Minitec.at ist die Österreichvertretung des deutschen Mutterkonzerns Minitec. Die Leitfarben Orange und Grau sind von diesem übernommen, alle weiteren Elemente für den österreichischen Auftritt modifiziert, um die

tatsächliche Eigenständigkeit dieser Dependence zu verdeutlichen. Hauptinstrument ist die umfangreiche Website, unterstützt von Give Aways und verkaufsspezifischen Materialien (wie zB gebrandeten Festplatten etc).

Weitere Arbeiten im PDF „PRINT“

Branche: Systembau und Vertrieb

MiniTec.at  
THE ART OF SIMPLICITY

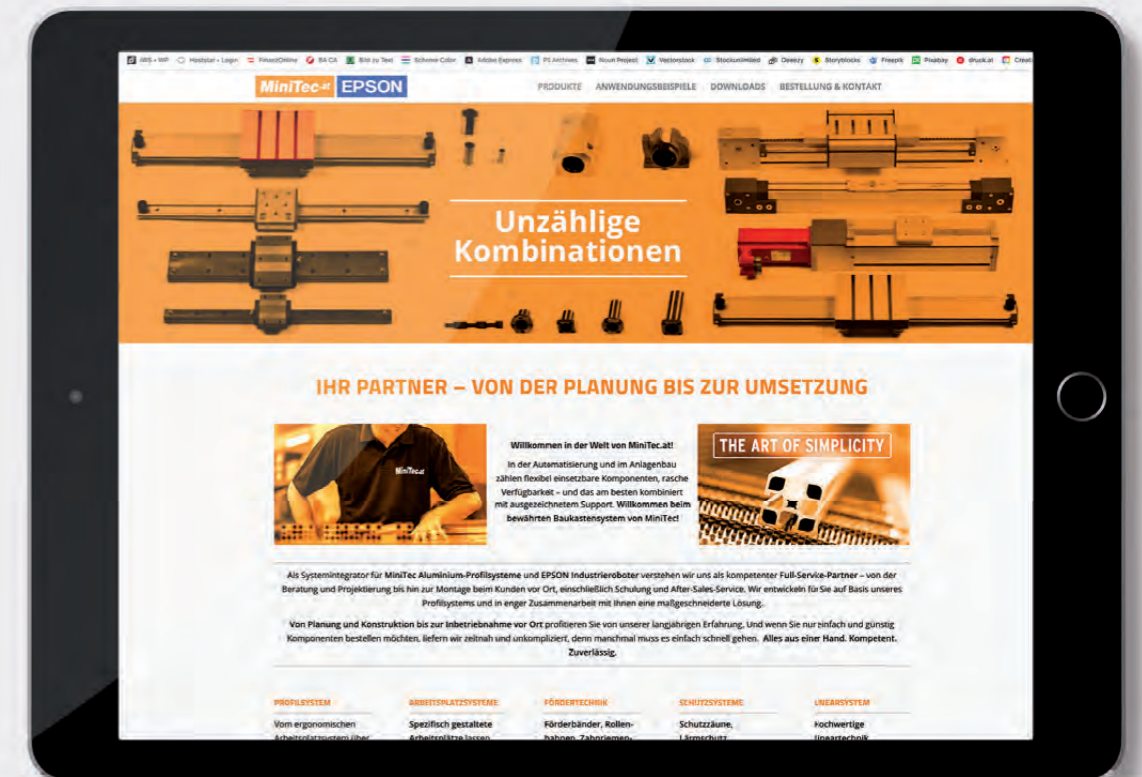

EPSON

Produkte für smarte Lösungen:  
☎ (+43) 01 / 86 5 95 59

## EPSON ROBOTICS – DIE PERFEKTE ERGÄNZUNG ZU MINITEC



Willkommen in der Welt von EPSON!

Präzise und innovative Lösungen für die Automatisierung von Produktionsabläufen – wir von MiniTec.at sind ein erfahrener Partner auch im Bereich von Roboter-Anwendungen und bieten als österreichische Generalvertretung für EPSON Industrieroboter eine riesige Palette an Möglichkeiten.



Die Roboter-Serien von EPSON bieten eine breite Palette an innovativen Lösungsmöglichkeiten, die wir gerne mit Ihnen erörtern und besprechen.

Wir kennen uns aus. Maximale Produktivität, Präzision, Flexibilität und Kosten – all das sind Faktoren, die in der Automatisierung von Produktionsabläufen immer wichtiger werden. Wir verfügen über eine jahrzehntelange Erfahrung mit den unterschiedlichsten Produktionsprozessen und beraten mit bestem Know-how, wenn es darum geht, wirtschaftlich attraktive, innovative und effiziente Lösungen mit unseren Kunden zusammen zu erarbeiten.

Wir lassen Sie nicht allein. Wir sind Ihr Partner, wenn es darum geht, auch über den Tellerrand zu schauen. Daher erhalten Sie bei uns nicht nur die Produkte, sondern auch fachmännischen Support, um Ihnen eine perfekt abgestimmte Automatisierungslösung zu bieten. Nützen Sie unsere langjährige Erfahrung und kontaktieren Sie uns für ein Erstgespräch!

<p><b>ROBOTER</b></p> <p>Scara-Serie 6-Achser-Serie</p> <p>MEHR ERFAHREN</p>	<p><b>STEUERUNGEN</b></p> <p>RC 700-A RC 90-B</p> <p>MEHR ERFAHREN</p>	<p><b>SOFTWARE</b></p> <p>Epson RC+7.0</p> <p>MEHR ERFAHREN</p>	<p><b>VISION SYSTEME</b></p> <p>EPSON Vision</p> <p>MEHR ERFAHREN</p>	<p><b>OPTIONEN</b></p> <p>Manipulator-Optionen Software-Optionen Steuerungsoptionen</p> <p>MEHR ERFAHREN</p>
--	--	---	---	--

### A. SCARA-ROBOTER

#### G-SERIE

- Mehr als 450 Varianten möglich
- Reinraum, IP65
- Reichweiten von 300 – 1000 mm
- Tragkraft bis 23 kg
- Ersatzteilversorgung auf Bauteil-Ebene

Weiterführende Informationen dazu finden Sie im PDF-Download gleich rechts!



#### RS-SERIE

- Keine Tot-Zonen im Arbeitsbereich
- Überkopfmontage
- Kurze Taktzeiten

Weiterführende Informationen dazu finden Sie im PDF-Download gleich rechts!



#### LS-SERIE

- Viel Leistung, Meiner Preis
- Für niedrige bis mittlere Stückzahlen
- Reinraumvarianten verfügbar

Weiterführende Informationen dazu finden Sie im PDF-Download gleich rechts!



MiniTec

Produkte für smarte Lösungen:  
☎ (+43) 01 / 86 5 95 59

## IHR PARTNER – VON DER PLANUNG BIS ZUR UMSETZUNG



Willkommen in der Welt von MiniTec.at!

In der Automatisierung und im Anlagenbau zählen flexibel einsetzbare Komponenten, rasche Verfügbarkeit – und das am besten kombiniert mit ausgezeichnetem Support. Willkommen beim bewährten Baukastensystem von MiniTec!



Als Systemintegrator für MiniTec Aluminium-Profilssysteme und EPSON Industrieroboter verstehen wir uns als kompetenter Full-Service-Partner – von der Beratung und Projektierung bis hin zur Montage beim Kunden vor Ort, einschließlich Schulung und After-Sales-Service. Wir entwickeln für Sie auf Basis unseres Profilsystems und in enger Zusammenarbeit mit Ihnen eine maßgeschneiderte Lösung.

Von Planung und Konstruktion bis zur Inbetriebnahme vor Ort profitieren Sie von unserer langjährigen Erfahrung. Und wenn Sie nur einfach und günstig Komponenten bestellen möchten, liefern wir zeitnah und unkompliziert, denn manchmal muss es einfach schnell gehen. Alles aus einer Hand. Kompetent. Zuverlässig.

<p><b>PROFILSYSTEM</b></p> <p>Vom ergonomischen Arbeitsplatzsystem über die Schutzumhausung bis hin zum komplexen Fördersystem – das Baukastensystem von MiniTec kennt keine Grenzen!</p> <p>MEHR ERFAHREN</p>	<p><b>ARBEITSPLATZSYSTEME</b></p> <p>Spezifisch gestaltete Arbeitsplätze lassen sich mithilfe der optimierten Standard-Arbeitsplatzsysteme aus dem MiniTec-Baukasten einfach schnell und wirtschaftlich gestalten.</p> <p>MEHR ERFAHREN</p>	<p><b>FÖRDERTECHNIK</b></p> <p>Förderbänder, Rollenbahnen, Zahnriemenförderer sowie Komponenten stehen Ihnen hier zur Verfügung – und wie immer bedarfsgerecht eingebettet in das MiniTec-Baukastensystem.</p> <p>MEHR ERFAHREN</p>	<p><b>SCHUTZSYSTEME</b></p> <p>Schutzgitter, Lärmschutz, Hygieneschutz. Unterschiedliche Anforderungen benötigen adäquate Lösungen. Planen Sie bei Ihrer Wahl mit der verlässlichen Qualität von MiniTec!</p> <p>MEHR ERFAHREN</p>	<p><b>LINEARSYSTEM</b></p> <p>Hochwertige Lineartechnik als perfekte Ergänzung zu unserem Profilsystem-Baukasten und uneingeschränkt mit diesem kompatibel. Zählen Sie auf effiziente Ergebnisse!</p> <p>MEHR ERFAHREN</p>
--	---	---	--	--

### PROFILSYSTEM



#### PROFILE

Konstruktionen und Sonderlösungen aus dem flexiblen MiniTec Aluminiumprofil-Baukasten – die Profile sind dank intelligenter Verbindungstechnik bearbeitungsfrei miteinander kombinierbar!

Weiterführende Informationen dazu finden Sie im PDF-Download gleich rechts!



#### VERBINDUNGSELEMENTE

Unsere hochintelligente Verbindungstechnik macht Bohren überflüssig! Der patentierte MiniTec-Profilverbinder reduziert den Bearbeitungsaufwand somit auf ein Minimum.

Weiterführende Informationen dazu finden Sie im PDF-Download gleich rechts!



#### ABDECKKAPPEN

Die selbstsichernden Abdeckkappen sind wesentlicher Bestandteil des MiniTec Profilsystems. Sie sind in mehreren Farben erhältlich, schützen die Profildenden auf effektive Weise und sind leicht zu montieren.



EPSON

Produkte für smarte Lösungen:  
☎ (+43) 01 / 86 5 95 59

## ANWENDUNGSBEISPIELE FÜR EPSON INDUSTRIE-ROBOTER

Die perfekte Ergänzung zum bewährten Baukasten-System von MiniTec. Willkommen bei MiniTec.at!

Wir von MiniTec.at sind auch die österreichische Generalvertretung für EPSON Industrieroboter – das bedeutet für unsere Kunden eine nochmalige und signifikante Erweiterung der Möglichkeiten. Lassen Sie sich hier von einigen Anwendungsbeispielen inspirieren – der tatsächlichen technischen Umsetzung sind so gut wie keine Grenzen gesetzt. Kontaktieren Sie uns doch für ein Erstgespräch!

### VIDEO-BEISPIELE FÜR EPSON INDUSTRIEROBOTER

Sehen Sie hier (via unserem Kanal auf YouTube) ein paar kurze Videos in Sachen EPSON Industrieroboter – und wenn Sie möchten, können Sie unseren YouTube-Kanal [hier](#) abonnieren. Viel Vergnügen damit!

► MEHR ERFAHREN

### UMSETZUNGEN IN DER PRAXIS

Die Workcell ist ein weiteres Beispiel für eine ebenso kompakte wie ausgefeilte Kombination von EPSON Industrierobotern mit dem MiniTec-Baukastensystem.

► MEHR ERFAHREN

## VIDEO-BEISPIELE FÜR EPSON INDUSTRIE-ROBOTER

EPSON Robotics  
Mission Statement  
aus Japan  
MiniTec.at

### „Next Dimension in EPSON Robotics“

Hier ein Mission Statement aus Japan in Sachen EPSON Robotics. Es liefert einen kurzen Einblick in den „Spirit“ der japanischen Entwickler – direkt auf unserem YouTube-Kanal.

Fragen zu EPSON Produkten?  
Kontaktieren Sie uns doch für nähere Informationen!

EPSON  
6-Achs-Roboter  
ProSix  
N-Serie  
MiniTec.at

### 6-Achs-Roboter der ProSix N-Serie

Kurzes Info-Video über die ProSix N-Serie, wieder auf unserem YouTube-Kanal.

Fragen zu EPSON Produkten?  
Kontaktieren Sie uns einfach!

EPSON  
6-Achs-Roboter  
Geschwindigkeitsvergleich

### 6-Achs-Roboter im Geschwindigkeits-Vergleich

MiniTec

Produkte für smarte Lösungen:  
☎ (+43) 01 / 86 5 95 59

## DOWNLOADS & MEDIATHEK

Willkommen im Download-Bereich von MiniTec.at!

Hier finden Sie Informationen über die wichtigsten MiniTec-Produkte. Für weiterführende Infos kontaktieren Sie uns einfach – wir stehen Ihnen nicht nur mit qualifizierter Auskunft zur Seite, sondern unterstützen Sie auch mit dem gezielten Know-how langjähriger Erfahrung.

MiniTec.at. Alles aus einer Hand. Kompetent und zuverlässig.



### HAUPTKATALOG

Informieren Sie sich hier über die Angebote in den folgenden Bereichen:

Profilsystem  
Linearsystem  
Arbeitsplatzsysteme  
Fördertechnik  
Schutzsysteme  
(32,5 MB Download)



### PROFILSYSTEM

Vom ergonomischen Arbeitsplatzsystem über die Schutzhäusung bis hin zum komplexen Fördersystem – das Baukastensystem von MiniTec kennt keine Grenzen!

Informieren Sie sich hier über unser bewährtes Profilsystem.  
(7 MB Download)



### ARBEITSPLATZSYSTEME

Spezifisch gestaltete Arbeitsplätze lassen sich mithilfe der optimierten Standard-Arbeitsplatzsysteme aus dem MiniTec-Baukasten einfach, schnell und wirtschaftlich gestalten.

(6 MB Download)



### FÖRDERTECHNIK

Informieren Sie sich hier über Förderbänder, Rollenbahnen, Zahnriemenförderer sowie Komponenten – und all dies und wie immer bedarfsgerecht eingebettet in das MiniTec-Baukastensystem.

(4,5 MB Download)



### SCHUTZSYSTEME

Schutzgitter, Lärmschutz, Hygieneschutz. Unterschiedliche Anforderungen benötigen adäquate Lösungen – und planen Sie dabei stets mit der verlässlichen Qualität von MiniTec!

(9 MB Download)





### LINEARSYSTEM

Hochwertige Lineartechnik als perfekte Ergänzung zu unserem Profilsystem-Baukasten und uneingeschränkt mit diesem kompatibel. Zählen Sie auch hier auf effiziente Ergebnisse!

(9,6 MB Download)

✉ Haben Sie Fragen zu diesen Produkten? Kontaktieren Sie uns einfach!

PRODUKTE
ANWENDUNGSBEISPIELE
DOWNLOADS
BESTELLUNG & KONTAKT



## KONTAKTIEREN SIE UNS!

Allgemeine Anfrage
Kontaktaufnahme durch Vertrieb
Bestellung
Kataloge / CAD-Dateien

Vorname\*

Nachname\*

Firma\*

Adresse\*

Ort\*  PLZ\*

E-Mail\*  Telefon

Bitte auswählen

Betreff\*

Nachricht\*

**Absenden**

### Allgemeine Anfrage

Für **allgemeine Anfragen** erreichen Sie uns am besten mit dem nebenstehenden Formular. Für **spezifischere Anliegen** (Bestellungen etc) bitten wir Sie, die detaillierten Kontaktmöglichkeiten weiter unten auf der Seite zu nutzen.

Sie können uns jedenfalls gerne auch eine E-Mail zukommen lassen oder uns telefonisch kontaktieren.

E-Mail: [office \[at\] minitec.at](mailto:office[at]minitec.at)  
 Telefon: +43 (0) 1 / 865 95 59

**FÜR SIE ERREICHBAR**  
 Montag – Donnerstag: 7:30 – 16:00 Uhr  
 Freitag: 7:30 – 12:30 Uhr  
 Samstag, Sonn- & Feiertag: per E-Mail

### Kontaktaufnahme durch unseren Vertrieb

Für eine effiziente Kontaktaufnahme durch unseren Vertrieb haben wir für Sie hier ein [eigenes Formular](#) eingerichtet. **Weiter**

### Bestellungen MiniTec & EPSON Robotics

Für Ihre Bestellungen nutzen Sie ganz einfach unser [Bestellformular](#). **Weiter**

### Kataloge / CAD-Dateien

Für die Zusendung von Katalogen (per Post) und CAD-Dateien (in elektronischer Form) steht ebenfalls ein [eigenes Formular](#) für Sie bereit. **Weiter**

E-Mail: [office \[at\] minitec.at](mailto:office[at]minitec.at) • Telefon: +43 (0) 1 / 865 95 59

Für Sie **telefonisch erreichbar**:  
 Montag – Donnerstag: 7:30 – 16:00 Uhr, Freitag: 7:30 – 12:30 Uhr  
 (Samstag, Sonn- & Feiertags per E-Mail)

Herstellung & Vertrieb: Brunnerstraße 77 – 79, 1230 Wien • Rechnungsadresse: Beethovenstraße 12, 2380 Perchtoldsdorf





**Weitere Arbeiten  
im PDF „PRINT“**

**MiniTec.at**  
THE ART OF SIMPLICITY



SKG PLAST auf einen Blick

UNSER UNTERNEHMEN IN EINER MINUTE ERKLÄRT



KUNSTSTOFF KANN VIEL

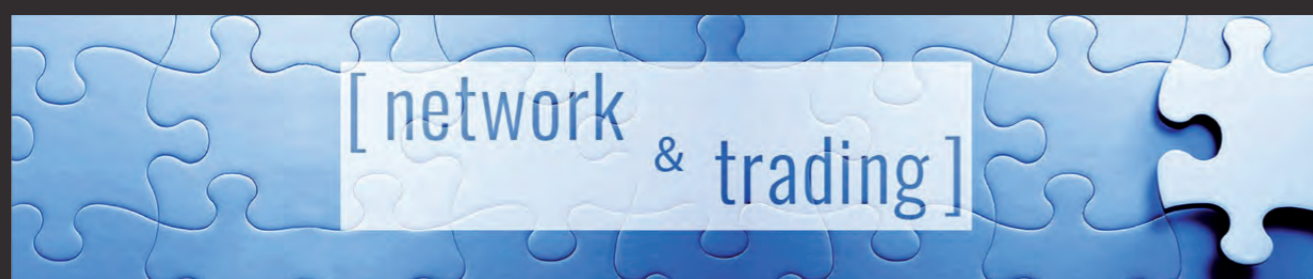

NETZWERK & TRADING

WAS WIR FÜR SIE TUN KÖNNEN



Consulting für Kunststoff & mehr

WAS WIR FÜR SIE TUN KÖNNEN

Business to Business-Webseite



# SKG PLAST GMBH

GRUNDLEGENDE KONZEPTIVE GESTALTUNGEN ■

SKG Plast ist ein One Stop in Sachen Kunststoffrecycling, Verwertung und Handel, mit Hauptgewicht auf Recycling, da Kunststoff bei richtiger Handhabung so gut wie beliebig oft wiederverwertet werden kann. Die

Symbolik der (Endlos)-Schleife liegt also nahe, zugleich ist sie auch die Initialie des Firmennamens, was dem Namen SKG zusätzliche Prägnanz verleiht und die Wiedererkennbarkeit verstärkt.

Weitere Arbeiten im PDF „PRINT“

Branche: Kunststoffhandel

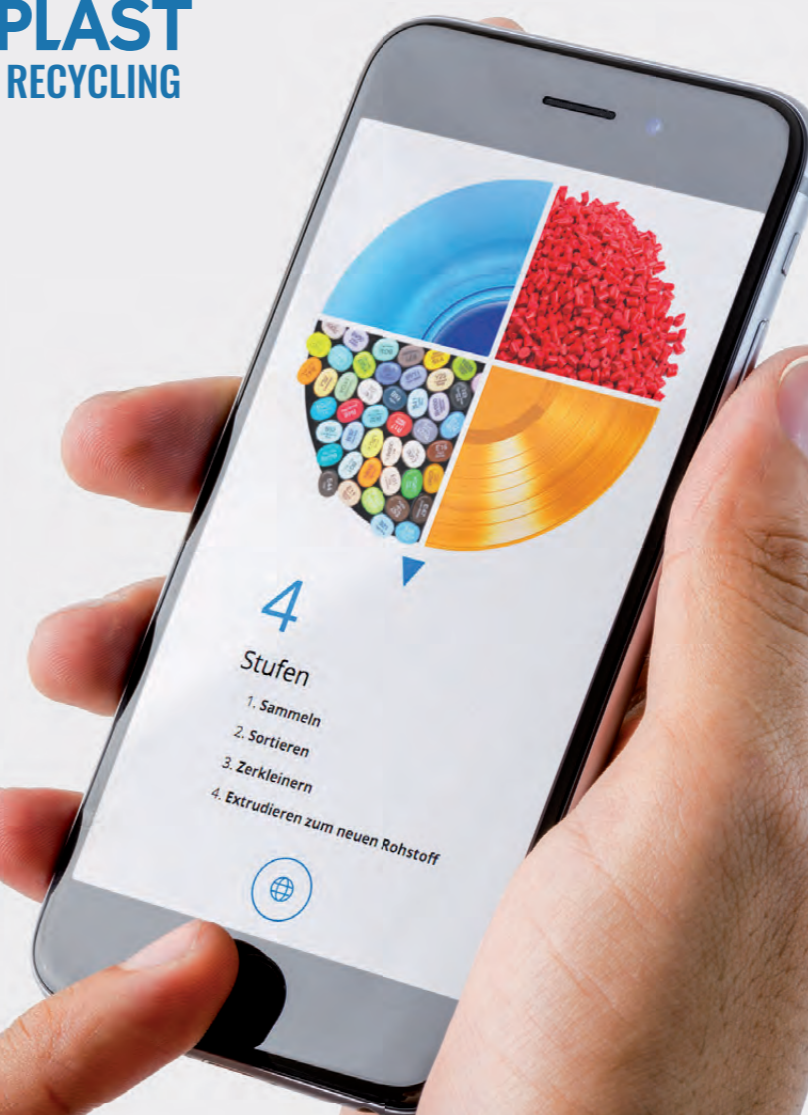

# SKG

## SKG PLAST auf einen Blick

### UNSER UNTERNEHMEN IN EINER MINUTE ERKLÄRT

> Wir sind ein international vernetztes Unternehmen, mit Sitz in Österreich. Unser Fokus liegt im **Recycling von Kunststoffen** – und hier vor allem in der Betreuung und Abwicklung **aller dafür notwendigen Schritte**.

Sehen Sie uns also quasi als **Allrounder**, der Sie in fast jedem Bereich und Abschnitt des **Recycling-Prozesses** betreuen kann (erfahren Sie [hier](#) mehr dazu).

> Unser Tätigkeitsbereich bleibt aber nicht auf Recycling und Kunststoff begrenzt – als erfahrener **Consultor** in Sachen Wiederverwertung stehen wir auch für **zusätzliche Materialien** zur Verfügung.

Und als **Trader** finden wir optimale Lösungen für die Verwertung von Wertstoffen – mehr dazu erfahren Sie [hier](#).

Gut beraten: Unser Unternehmen ist nach ISO 9001 zertifiziert.

### DREI SÄULEN DES RECYCLING-PROZESSES

A

Vom **AltStoff** zum **RohStoff**



B

Vom **RohStoff** zum **WertStoff**



C

Vom **WertStoff** zum **KunstStoff**



## A. Vom Alt-Stoff zum Roh-Stoff

Die meisten Rohstoffe haben ihren Ursprung in der **Natur** – sie werden dort gewonnen, dann industriell verarbeitet, um schließlich der Wirtschaft als **Wertstoffe** zur Verfügung zu stehen. Um den Abbau in der Natur **so gering wie möglich** zu halten, steht es an, die Wertstoffe, die ihrem Einsatz im Wirtschaftszyklus beendet haben, **wieder zu Rohstoffen** zu machen – und genau dort beginnt unsere Arbeit.

> Wir von SKG PLAST sorgen dafür, dass auch aus **Alt-Stoffen wieder Roh-Stoffe** werden – zum Schutz der Natur und der begrenzten Ressourcen unseres Planeten. Denn das macht den eigentlichen Sinn von Recycling ja aus und motiviert uns in unserer Arbeit.

## B. Vom Roh-Stoff zum Wert-Stoff

Wir sehen im Abfall nicht Müll, sondern **Rohstoffe** – und damit die Grundlage, aus Abfall wieder **Neues** entstehen zu lassen. In diesem zweiten Schritt verarbeiten wir die Altstoffe zu **Mahlgütern**, den **Wert-Stoffen**, die die Basis für den nächsten Schritt bilden.

> Wir unterstützen Sie auch in dieser Phase, erfolgreich den Weg eines tatsächlich nachhaltigen Recyclings zu gehen – mit langjährigem Know-how, nicht nur im Bereich der Kunststoffe.  
> [Erfahren Sie hier mehr dazu!](#)

## C. Vom Wert-Stoff zum Kunst-Stoff

Der letzte Schritt im Recyclingprozess schließt dann auch die Kette – denn hier wird **aus Wertstoff wieder Kunststoff**. Dies geschieht durch achtsame **Veredelung** des gewonnenen Mahlguts zu **Kunststoff-Regenerat**. Und wer weiß, vielleicht wird aus diesem Kunststoff **wirklich Kunst-Stoff** (sehen Sie hier ein Beispiel).

> Auch im letzten Schritt der Recyclingkette können Sie wie gehabt auf uns zählen. Interessiert? **Kontaktieren** Sie uns einfach für weitere Informationen oder vereinbaren Sie gleich ein Erstgespräch!

> [Erfahren Sie hier mehr dazu, wie wir Recycling managen!](#)



1 SAMMELN



2 RECYCLEN



3 WIEDER-VERWENDEN

## Fazit: Altstoff kann definitiv mehr!

Aus Altstoffen kann also noch eine ganze Menge entstehen. Damit aber dabei auch das **Optimale** geschieht, benötigt man die notwendigen technischen Mittel, gute Ideen, viel Erfahrung und das routinierte, fachmännische Wissen jahrelanger intensiver Arbeit in diesem Spezialgebiet, Fortbildungen und Recherche in Sachen neuester wissenschaftlicher Erkenntnisse inklusive.

Seit 2009 arbeiten wir mit einem **globalen Netzwerk an internationalen Lieferanten und Kunden**, um für jedes Material und jeden Geschäftsfall die passende Lösung zu finden. **Ökologische und ökonomische** Gesichtspunkte gehen hier bei uns Hand in Hand, denn das wäre es ja auch, was intelligentes Recycling tatsächlich sein sollte – **beide Welten kombinieren**, damit beides im realen Leben gut Platz haben kann.

# [ recycling ]

## Recycling als Prozess-Management

> **Fachmännisches Recycling hat das Ziel, das Thema Abfall um den Aspekt der Wiederverwertung zu bereichern.** Generell gesprochen beginnt Abfallvermeidung bereits bei der Produktion von Gütern an sich (was wird überhaupt produziert, ist dessen Produktion ressourcenschonend angelegt etc). Ist ein Produkt aber bereits entstanden und hat nun seinen **Lebenszyklus beendet**, entsteht zwangsläufig das, was wir unter **Abfall** verstehen.

**Genau hier setzt fachmännisches Recycling an** und versucht, diesen Abfall nun wieder der Wertschöpfungskette zuzuführen – damit für eine neue Produktion möglichst wenig vorhandene natürliche Ressourcen benötigt werden (eingängige Beispiele: "Alt papier" -> "Recycling papier" | "Kunststoff" -> "Recycling kunststoff" ). Dieser Recyclingprozess ist diesem Selbstverständnis nach **möglichst schonend** abzuwickeln (zB via Optimierung von Transportwegen, professioneller Aufbereitung und weiteren Schritten).

Wir bei SKG versuchen, vor allem den Abfallstrom aufzufangen, der bei der **produzierenden Industrie** entsteht (als Nebenprodukt des Produktionsprozesses an sich – lesen Sie [hier](#) dazu ein paar kurze Beispiele).



Wir übernehmen ("sammeln") von dort **Kunststoffreste**, die als Produktionsausschüsse übrig geblieben sind und leiten sie zu einer entsprechenden **Aufbereitung** weiter. Dabei werden gleichzeitig auch allfällige Störstoffe entnommen und die Kunststoffteile für die Weiterbearbeitung gereinigt und sortiert.



## Prozesse verstehen & optimieren

### 3 Gründe

1. Ressourcen schonen und damit der Umwelt helfen
2. Wirtschaftlich handeln und Verwertbares nützen
3. Eigenverantwortlichkeit leben – zum Wohle aller!



#### Prozess-Optimierung durch Expertise

Kunststoffe besitzen unterschiedliche physikalische und chemische Eigenschaften – eine fachmännische Expertise ist daher für die optimale Verwertung unumgänglich.



### 4 Stufen

1. Sammeln
2. Sortieren
3. Zerkleinern
4. Extrudieren zum neuen Rohstoff



#### Bestmögliche Verwertung durch internationale Partner

Unser internationales Netzwerk hilft uns dabei, dass wir bei Verwertung und Verkauf die richtigen Ansprechpartner an der Hand haben. Zu Ihrem Vorteil!

# [ network & trading ]

## NETZWERK & TRADING

### WAS WIR FÜR SIE TUN KÖNNEN

#### > UNSER NETZWERK – international und breit gefächert.

Recycling in größerem Maßstab ist ein verzweigter Prozess, bei dem viele Faktoren zum Tragen kommen. Ein verlässliches – und in unserem Falle **internationales** – Netzwerk ist hier nicht nur von großem Vorteil, sondern fast schon Voraussetzung.

Denn es gilt nicht nur, die **jeweils besten Lösungen** zu finden (in Sachen Wirtschaftlichkeit, Umwelt etc.), sondern auch **weitere wichtige Faktoren** zu garantieren (geregelter und gesetzeskonformer Absatz usw.).

#### > TRADING & VERMARKTUNG von Kunststoffen.

Wir bieten nicht nur verlässliche Recycling-Lösungen (bei Bedarf auch im großen Maßstab), sondern verstehen uns auch als professioneller Partner in Sachen **Trading & Vermarktung von Kunststoffen** – entweder von bereits wiederaufbereitetem Material oder von Wertstoff, der noch veredelt werden muss. Wir sehen diese Tätigkeit als notwendige Komponente, um unser Service als Recycling-Manager optimal zu ergänzen.

Interessiert? [Kontaktieren Sie uns](#) dazu für nähere Informationen!

## Wichtige Fakten auf einen Blick

2

#### Kontinente

Unsere Partner in **Europa und Asien** unterstützen uns verlässlich bei der reibungslosen Abwicklung ihrer Aufträge – es steht also ein weites Feld bereit, um die jeweils bestmögliche Lösung zu finden!

50.000

#### Tonnen

Seit 2009 haben wir bereits **mehr als 50.000 Tonnen Kunststoff** umgesetzt. Das entspricht durchschnittlich 5.000 Tonnen pro Jahr oder rund 450 Tonnen pro Monat.

20

#### Jahre Erfahrung

Profitieren Sie von unseren **über 20 Jahren Erfahrung** in der Kunststoff-Recycling-Branche und nutzen Sie so fundiertes Fachwissen, internationale Kontakte und gezieltes Know-how.

18

#### internationale Partner

Die meisten dieser Partner sind für unsere Kunden zudem **langjährige Weggefährten** – und einige haben in Sachen Recycling sogar Pionierarbeit geleistet.

Benötigen Sie mehr Informationen? [Kontaktieren Sie uns](#) einfach!

Der Kreis als wiederkehrendes Element (siehe Recycling).

# [ consulting ]

## Consulting für Kunststoff & mehr

### WAS WIR FÜR SIE TUN KÖNNEN

> Wir von SKG PLAST stehen Ihnen nicht nur als Recycling-Manager zur Verfügung, sondern auch als Berater.

Die Suche nach tragfähigen Lösungen wirft naturgemäß auch Fragen auf – und wir stehen bereit, mit Ihnen gemeinsam genau solche Fragen in Sachen Recycling zu klären. Wir verstehen unser Consulting als einen Bereich, der unsere anderen Dienstleistungen optimal ergänzt, deshalb nennen wir es auch **„Wertstoff-Consulting“**.

> Kluges Wertstoff-Consulting kann Ihnen definitiv helfen, Ressourcen zu schonen – ökologisch wie ökonomisch!

Als Unternehmer liegt Ihr Fokus richtigerweise darauf, dass Ihre Firma so rund wie möglich läuft. Teil einer dahingehend optimierten Produktion ist es naturgemäß auch, mit den anfallenden Abfallstoffen bestmöglich umzugehen. **Ökonomisch** gesehen können diese Abfallstoffe **bares Geld** bedeuten, wenn hier die richtigen Schritte gesetzt werden – und mit der passenden Beratung können große Erfolge erzielt werden, es reichen hier oft auch schon

## Wertstoff-Consulting für Eisen & Metalle

Eisen und Metalle sind ohne Zweifel unverzichtbare Wertstoffe. Je besser und effizienter ihre Rückgewinnung, desto besser für den gesamten wirtschaftlich-ökologischen Bogen. Haben Sie Fragen zum Recycling dieser Stoffe? Wir stehen Ihnen hier gerne mit fundiertem Consulting zur Seite!

SKG PLAST-Geschäftsführer Günter Gallien:

*„Vor der Gründung von SKG PLAST war ich über mehrere Jahre hinweg Geschäftsführer eines Schrotthandelsbetriebs – mit starkem Fokus auf die sinnhafte Verwertung von Schrott und Altmetallen. Auch damals war es mir ein Anliegen, diese Verwertungen sowohl wirtschaftlich als auch ökologisch bestmöglich durchzuführen.“*

*Als Geschäftsführer war es mir möglich, die Entscheidungsprozesse dahingehend abzustimmen, dass kein Bereich des Recyclings zu kurz kam – eine wichtige Erfahrung, die nun unseren Kunden beim Consulting zu Gute kommt.“*



## Wertstoff-Consulting für Papier

Und auch Papier ist als Wertstoff definitiv nicht mehr wegzudenken – der Begriff **„Altpapier“** ist wohl jedem geläufig und symbolisiert fast idealtypisch den Recycling-Gedanken. Interessiert an Fragen rund um die Papierverwertung? Wir stehen Ihnen auch hier mit gewissenhaftem Consulting zur Verfügung!

Geschäftsführer Günter Gallien:

*„Auch hier kommt unseren Klienten mein beruflicher Werdegang zugute. Ich durfte eine wichtige Karrierestation bei einem der größten Entsorger Österreichs absolvieren, wo ich unter anderem auch dafür verantwortlich war, den sogenannten Stoffstrom von Papier und Karton zu koordinieren. Fachspezifische Ausbildungen im In- und Ausland halfen mir, mir hier umfangreiches Wissen aneignen.“*

*Ich kann Ihnen also auch in diesem Bereich als Berater zur Seite stehen, wenn es beispielsweise darum geht, einen für Ihr Unternehmen geeigneten Recyclingkanal zu finden.“*



Fallbeispiele vermitteln den nötigen Praxisbezug.

# [ recycling ]

## Unsere Arbeit in der Praxis

Die passende **fachliche Ausbildung** ist nur ein Aspekt für das erfolgreiche Arbeiten in dem Recyclingbereich (mehr dazu erfahren Sie [hier](#)). Möglicherweise noch wichtiger ist die Fortführung und Vertiefung dieses Wissens in der **beruflichen Praxis** – je länger und thematisch differenzierter hier die Tätigkeit, desto besser.

Wir verstehen Recycling auch als quasi **globales Phänomen** – das bedeutet für uns: Verstehen und Schaffen von **internationalen Vernetzungen**, Finden der besten **Transportmöglichkeiten**, **logistisches Geschick** und vieles mehr. Wir verstehen aber auch uns als **international agierenden Partner unserer Kunden**, mit Fokus auf wichtige Grundsätze wie **Umweltverträglichkeit**, **Wirtschaftlichkeit** und **Fair Play** – ein Versprechen, das wir nach besten Kräften auch bei Ihnen einlösen möchten.

**Was bedeutet das für unsere Arbeit in der Praxis?** Lassen Sie uns das so einfach wie möglich demonstrieren!

Sehen Sie hier nun beispielhaft **vier Fälle aus unserem Geschäftsalltag**, die sich so tatsächlich zugetragen haben. Aus Gründen der Diskretion und des Datenschutzes haben wir die Namen der Firmen anonymisiert – bei Bedarf können wir diese Fälle jedoch gerne mit den passenden Fakten belegen.

Wir hoffen, dass aus den folgenden Praxisfällen der Aktionsradius und die Einsatzfähigkeit unseres Unternehmens spürbar wird. **Denn verlässliches Recycling braucht einen professionellen Partner.**

## Praxisfall I (aus Österreich)

Die Firma Musterix aus Oberösterreich, ein **Erzeuger von Verpackungszubehör**, hatte das Problem, dass für ihre verwertbaren Restkunststoffe (Hüllen sowie Abschnittsmaterial aus der Fertigung) **kein geeigneter Recyclingpartner** mehr zu finden war (Musterix stellt noch sehr viel in Handarbeit her, mit teils geringeren Stückzahlen).

So sammelte sich über Wochen immer mehr Material an, ohne dass es verantwortungsvoll entsorgt werden konnte. Musterix kontaktierte uns über unsere Homepage und bat uns um Unterstützung.

Wir **besuchten das Unternehmen**, um uns vor Ort ein optimales Bild der Sachlage machen zu können (Fotos, Untersuchung der Materialien, Umfang der Entsorgungsmenge etc).

Nach Analyse des vorliegenden Bedarfs kontaktierten wir unseren **Partner in Tschechien**, der uns mit einer sehr gut geeigneten Entsorgungsmöglichkeit half, das Problem **ebenso rasch wie effektiv** zu lösen. Die Firma Musterix zählt nun zu unseren Stammkunden.



## Praxisfall II (innerhalb Europas)

Das Schweizer Unternehmen GranoMuster AG produziert **hochwertige Granulate**. Bei dieser Produktion fallen allerdings immer wieder (auch größere) Restposten an, die dann sehr schwer – da sehr speziell – zu verwerten sind. Hier kommen nun wir auf den Plan.

Die GranoMuster AG kontaktiert uns nun schon seit Jahren regelmäßig mit Anfragen zu bestimmten Materialien, mit der Bitte um Übernahme zur Weiterverarbeitung. Generell wird versucht, eine thermische Verwertung (dh. Verbrennung) zu umgehen, was natürlich sowohl **ökologisch wie ökonomisch vorteilhafter** ist.

In unserem letzten Geschäftsfall 2018 handelte es sich um **PBT mit ASA kombiniert**, was sehr schwer wieder einsetzbar ist – gut **100 Tonnen** davon galt es zu verwerten. Keine leichte Aufgabe!

Mit unserem **Partner in den Niederlanden** gelang es uns auch hier, eine gute Lösung zu finden – wieder konnte schwieriges Restmaterial stofflich verwertet werden. **Recycling, das Sinn macht!**



Recycling & Consulting als tragende Elemente des Unternehmens, beide bedingen einander im Idealfall.



# [ recycling ]

## KUNSTSTOFF KANN VIEL

**Kunststoffe** haben im vorigen Jahrhundert die Welt revolutioniert. Sie haben den technologischen Fortschritt wie kaum ein anderes Material vorangetrieben und Ingenieuren **neue Perspektiven zur Umsetzung ihrer Ideen** eröffnet.

Das **Innovationspotenzial** der Kunststoffe ist jedoch längst nicht ausgeschöpft – auch viele **neue technische Entwicklungen** (zB in **Luft- und Raumfahrt, Automobilindustrie, Medizin** oder dem **Elektronik-Sektor**) wären ohne den Einsatz komplexer Kunststoffe so nicht machbar.

**Kunststoffe** stecken aber auch **vielen anderen Anwendungen**, wo man es eigentlich nicht vermuten würde. Wussten Sie zum Beispiel, dass unser **Abfluss-System** zum Großteil aus Kunststoff besteht?

Sehen Sie hier also ein paar **ungewöhnliche Beispiele**, was alles aus Kunststoff bestehen kann!



Hätten Sie gedacht, dass so etwas Solides und scheinbar Schweres wie eine **Seilbahn-Gondel** aus bis zu 60% Kunststoff besteht? Andererseits aber kein Wunder, denn gerade Kunststoff gibt den Ingenieuren die nötige Freiheit.

### 90% Kunststoff

Das **Kunsthhaus in Graz** (Österreich) setzt sich aus **1.242 verschiedenen Kunststoffteilen** zusammen. Dabei kommen technische Thermoplaste (wie zum Beispiel **Plexiglas**) als Material zum Einsatz.

Diese transparenten und semitransparenten Thermoplaste verfügen über extreme UV-Stabilität und unvergleichbare Langlebigkeit – **kein anderer Werkstoff kann derart komplexe Außenhüllen von Gebäuden verkleiden.**



### 40% Kunststoff

Im Automobilbau ermöglicht der Einsatz von Kunststoffen eine teils signifikante **Gewichtsreduzierung** – auch, um **Treibstoffverbrauch und CO2-Ausstoß** der Fahrzeuge zu verringern.

Kunststoffe bieten sich im Fahrzeugbau aber auch an für mehr **Designfreiheit**, verbesserte **Funktionsintegration** sowie bautechnische **Vereinfachungen**.



RECYCLING  
TRADING  
CONSULTING

**Dipl.-Ing. Günter Gallien**  
Managing Director

SKG PLAST GmbH  
Rincstraße 25  
A-3400 Krenns an der Donau  
Austria (Europe)  
+43 2732 78 265  
+43 664 342 93 94  
guelster.gallien@skg-plast.at  
www.skg-plast.at

**SKG PLAST**  
MANAGING RECYCLING

RECYCLING • TRADING • CONSULTING

**Weitere Arbeiten  
im PDF „PRINT“**

**SKG PLAST**  
MANAGING RECYCLING

→ INHALTSVERZEICHNIS

1. PRINT

2.WEB

**3**

**ILLUSTRATION**

4. TEXT & FOTO

5. OPEN PROJECTS



4

1. & 2.  
Bereichsfolder

3. Eröffnungs-  
einladung

4. Aufkleber

5. Visitenkarte  
beidseitig

2

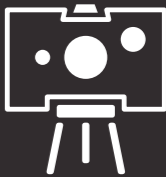

ILLUSTRATION



CONCEPT ART



CONCEPT ART





CONCEPT ART

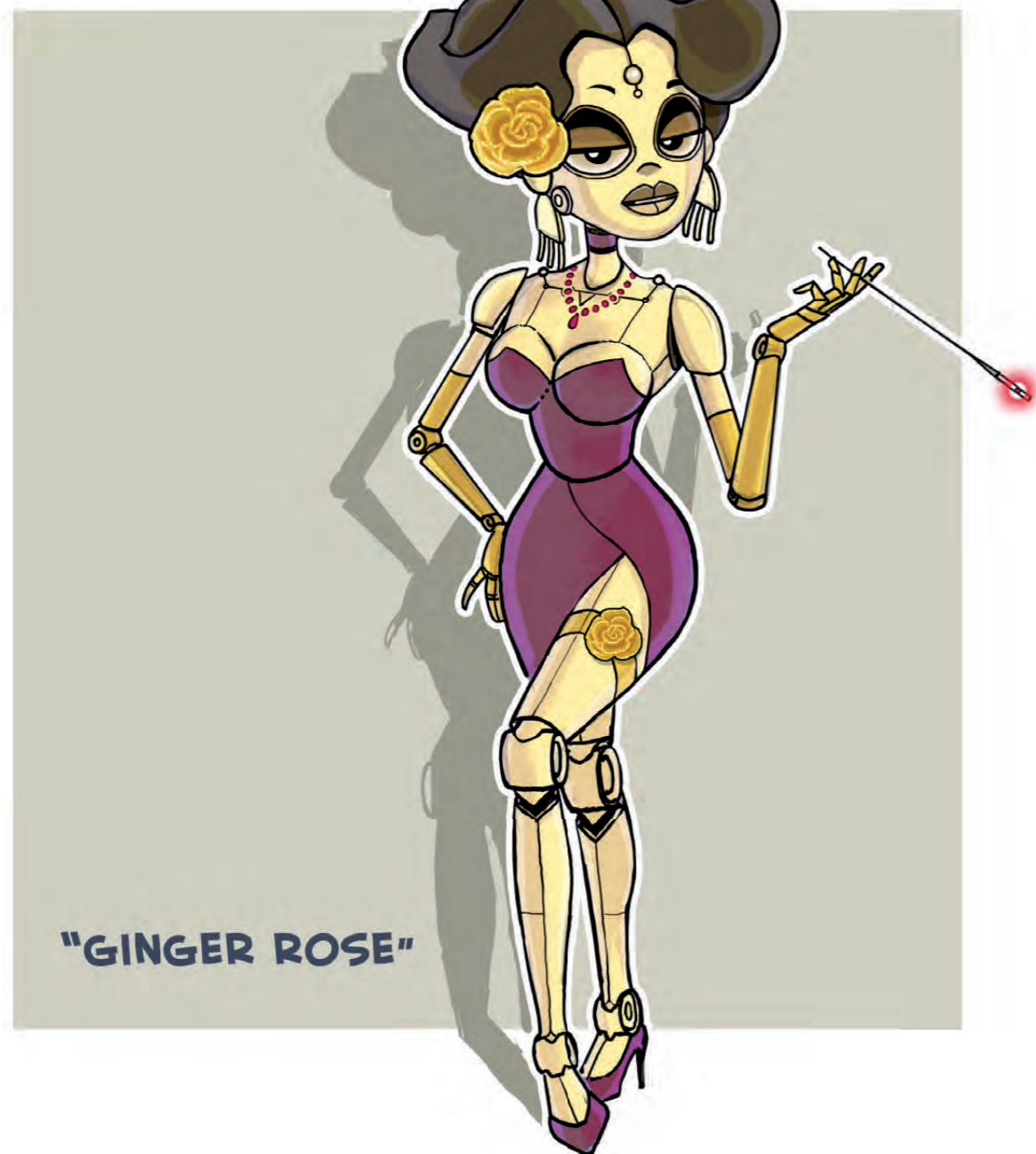



CONCEPT ART





CONCEPT ART







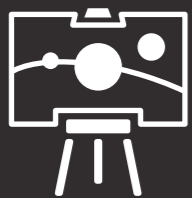

ILLUSTRATION



CONCEPT ART





CONCEPT ART

# Team Vienna GAMES ZOMBIES!

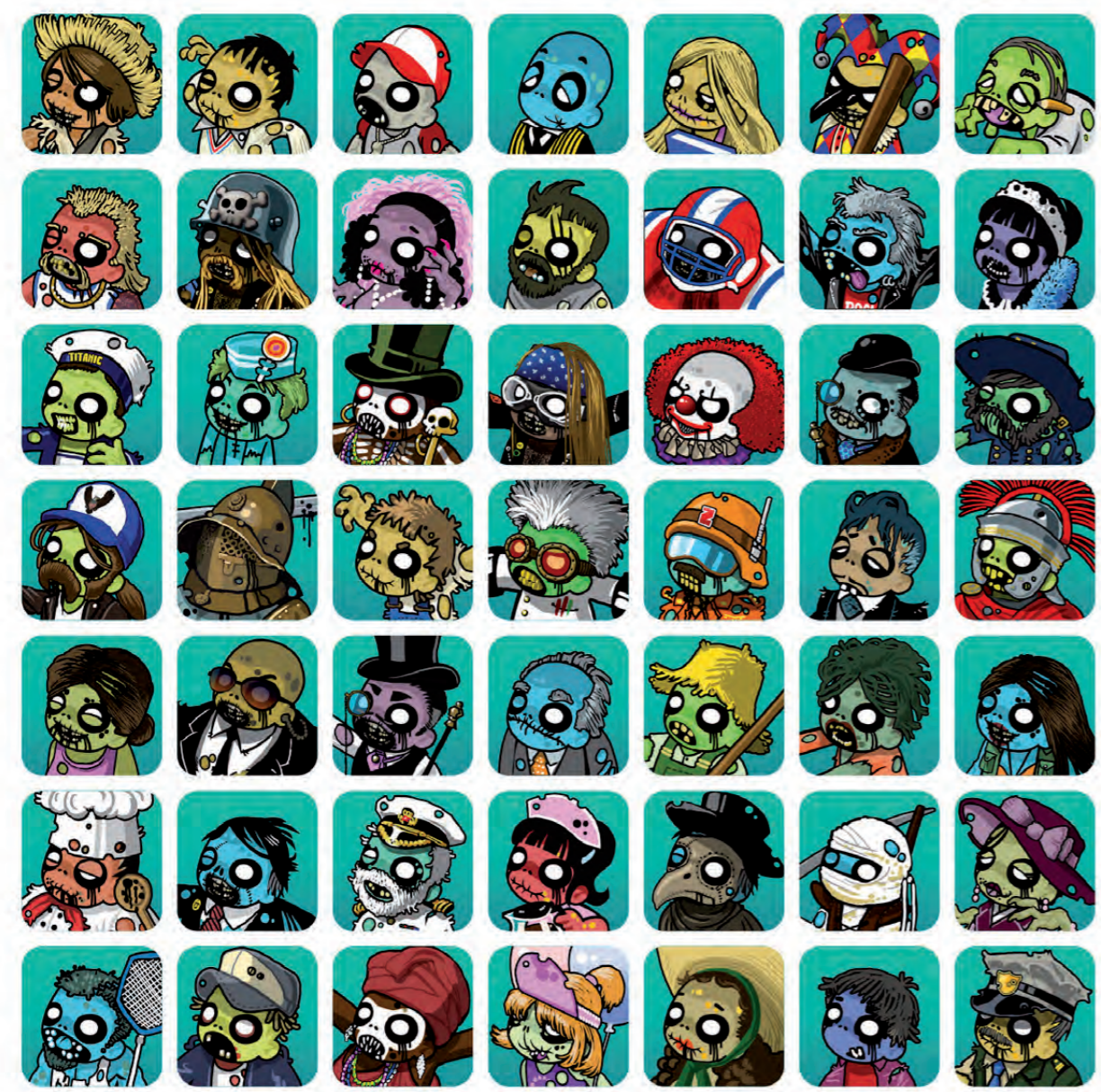



CONCEPT ART



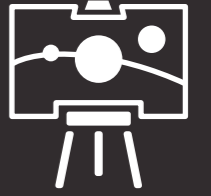

ILLUSTRATION



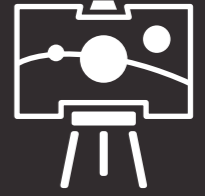

ILLUSTRATION

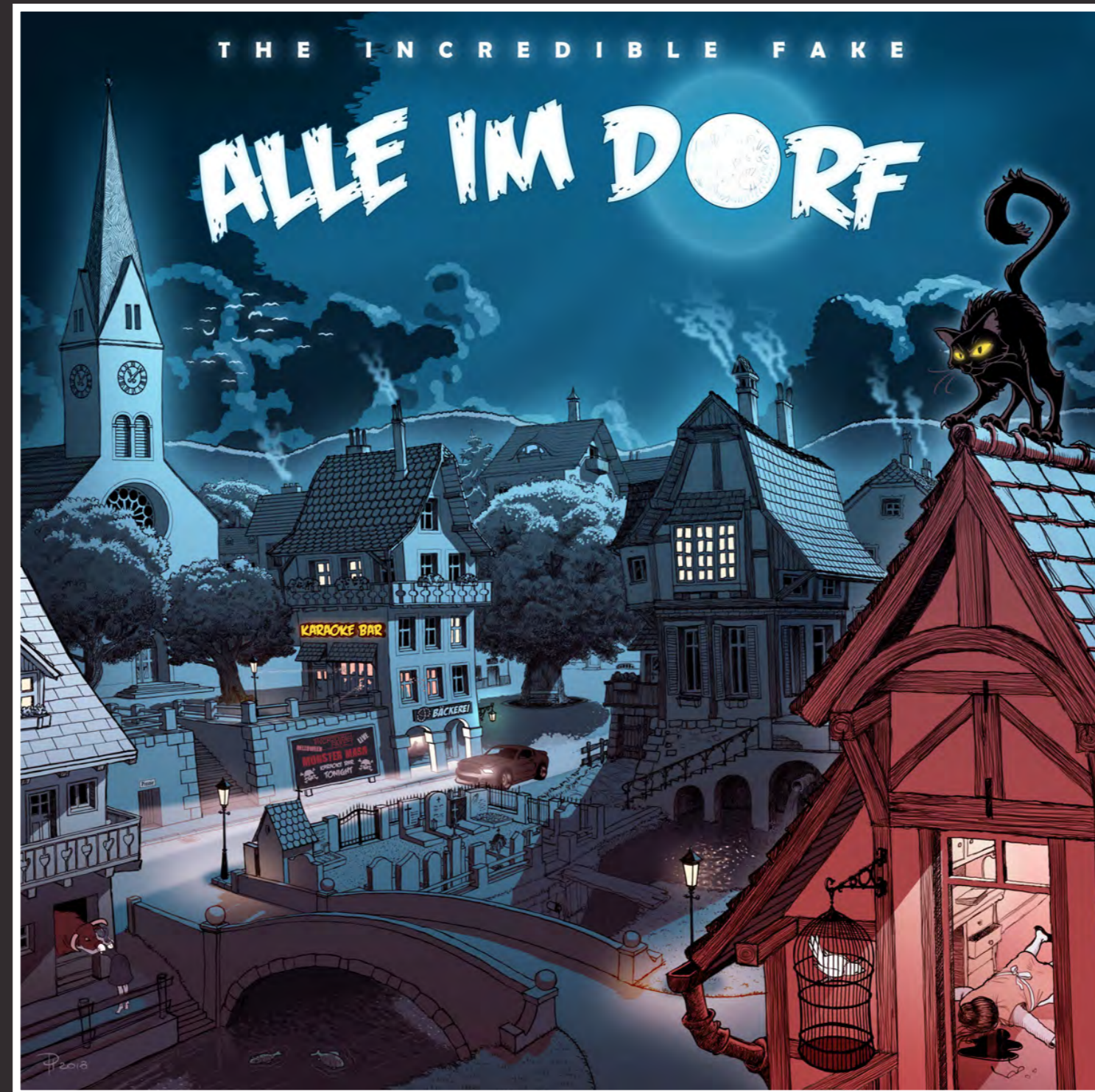

CD Cover

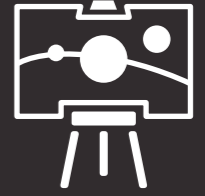

ILLUSTRATION



Logo-Gestaltungen

→ INHALTSVERZEICHNIS

1. PRINT

2. WEB

3. ILLUSTRATION

**4**

**TEXT & FOTO**

5. OPEN PROJECTS



---

# TEIL A TEXT ERSTELLUNG

**SLOGAN & CLAIMS**

**NAMENSFINDUNG**

... auf unserer Webseite unter  
[ideenwerkstatt.co.at/arbeiten/text-und-foto](https://ideenwerkstatt.co.at/arbeiten/text-und-foto)

**GESAMTHEITLICHE  
TEXTERSTELLUNG**

... hier im PDF.

---

**FALMBIGL**  
Feines im Tiegel

### A • Sloganfindung + Logogestaltung

Diese Art des Slogans setzt auf phonetische Ähnlichkeiten in den Wörtern. Das Erinnern der Marke beim Betrachter wird somit erleichtert, gleichzeitig kann das Produkt sich in seinem Selbstverständnis richtig positionieren: Delikatessen sind gewissermaßen etwas bewusst Leichtfüßiges, um zu anderen Lebensumständen einen Kontrast zu schaffen. Der Slogan spiegelt dies in kumpelhafter Weise wider.

## PROJEKTBEISPIEL

### FALMBIGL

SLOGAN

CORPORATE DESIGN

TEXTERSTELLUNG

MARKENIDENTITÄT

UMFASSENDE KONZEPTIVE GESTALTUNGEN ■

Falmbigl ist Hersteller von handverlesenen Obst- und Gemüsespezialitäten, mit Hauptaugenmerk auf ein mittelpreisiges Segment (Vertrieb via Supermärkten etc). Markenbotschafter sind die Glastiegel, mit Transparent-

etiketten und eigens erstellten Illustrationen. Die Website legt die über 70 Sorten via eindeutigen Kategorien dar, inklusive detaillierten Produktinformationen. POS-Material für den Handel ergänzen das Instrumentarium.

Website im PDF „WEB“

Arbeiten im PDF „PRINT“

Branche: Lebensmittel

**FALMBIGL**  
Feines im Tiegel

### B • Produktfotografie

Mehr dazu im Teil „Fotografie“ weiter hinten in dieser Mappe.



# FALMBIGL

## Feines im Tiegel

Obst- & Gemüsespezialitäten  
aus dem sonnigen Weinviertel



Bereits über 70 Sorten an köstlichen,  
handverlesenen Spezialitäten

Mindestens drei Jahre lang haltbar  
- und dabei knackig & frisch!



„**Falmbigls Spezialitäten** sind so beliebt, dass wir viele Kunden haben, die von Wien aus 70 km zu uns kommen, um ab Hof einzukaufen. Darauf sind wir sehr stolz - und dankbar dafür zugleich!

Mit **Falmbigls Spezialitäten** genießen Sie Köstlichkeiten, die größtenteils direkt aus der Region stammen - und viele der Zulieferer sind unmittelbar aus unserer Umgebung. Einem sicheren und schmackhaften Genuss steht somit nichts mehr im Wege!

Ernst Falmbigl, Geschäftsführer

**FALMBIGL**  
Feines im Tiegel

A 2225 Groß-Inzersdorf 148  
Tel (+43) 02532 / 2529  
office@falmbigl.at  
www.falmbigl.at

C. Texterstellung Salesfolder  
für den Endkundenbereich.

Die Texterstellung ist auf das Gesamtkonzept abgestimmt, der bewusst leichtfüßige Ansatz der Markenidentität wird auch hier textlich weitergeführt.

**Willkommen bei Falmbigls Spezialitäten!** Wir sind ein Familienbetrieb aus dem sonnigen Groß-Inzersdorf im Weinviertel. Seit über 40 Jahren produzieren wir hochwertige und schmackhafte Spezialitäten aus Obst und Gemüse, appetitlich verpackt in ansprechende Tiegel. Sie finden bei uns eine breite Palette an Gemüse-Delikatessen, Feinkost-Salaten sowie süß-fruchtigen Leckereien. ■ Wir versuchen, jeder Delikatesse einen besonderen Geschmack zu verleihen und arbeiten lange daran, bis alles zusammenpasst. So mischen und verkosten wir beispielsweise viele verschiedene Marinaden, bis wir die beste gefunden haben. ■

**Sie erkennen uns an unserem Leitspruch „Falmbigl – Feines im Tiegel“.** Denn bei uns wird das Obst und Gemüse größtenteils händisch verarbeitet – das bedeutet, dass wir die Ware bei der Produktion stückweise begutachten sowie beim Einlegen in die Tiegel dann zusätzlich nochmals prüfen. So bieten wir Ihnen verlässlich hohe Qualität abseits der Massenware vom Fließband. Und das schmeckt man! ■



**GEMÜSE-DELIKATESSEN ...**  
**... SÜSSES & FRUCHTIGES ...**



**... FEINKOST-SALATE & BEILAGEN**  
**INSGESAMT BEREITS ÜBER 70 SORTEN ERHÄLTlich!**



**SO KOMMEN SIE AM BESTEN ZU FALMBIGLS SPEZIALITÄTEN.**

Sie finden uns mittlerweile in nahezu **allen Wiener Merkur-Filialen** (dort im „Regional-Regal“). Sie können aber auch gerne **bei uns ab Hof** einkaufen – dort haben Sie die gesamte Bandbreite unseres Sortiments zur Verfügung! Den **Gesamtkatalog** unseres Angebots finden Sie **unter [www.falmbigl.at](http://www.falmbigl.at) als PDF zum Download.**

Viel Vergnügen beim Gustieren!



CORPORATE DESIGN

AUSSTATTUNG

WERBEMITTEL

PROJEKTBEISPIEL IMAGEFOLDER

# KOKA STUDIO

UMFASSENDE KONZEPTIVE GESTALTUNGEN ■

Das *Koka Studio* versteht sich als Allrounder in Sachen Musik und Postproduktion, Zielgruppe sind Musiker und die Medienbranche. Der Auftritt ist poppig-funktionalistisch, die Stilistik angelehnt an die Optik von Platten-

labels. Leitfarbe ist ein gedecktes Petrolblau, als zitathafter Bezug zur Filmbranche. Infomaterialien werden in Endprodukte wie CDs, DVDs und Booklets verpackt. Projektabgaben erfolgen via gebrandeten USB-Sticks.

Arbeiten im PDF „PRINT“

Branche: Musik und Film



MUSIK & POSTPRO  
AUS EINER HAND.

WWW.KOKASTUDIO.COM



Konzept, Text & Gestaltung  
DVD-Booklet als Imagefolder



### DER ONE STOP IN SACHEN MUSIK & PRODUKTION.

Das **KOKA Studio** bietet Ihnen ein komplettes One Stop-Service in Sachen Musik - von der Komposition und Aufnahme bis hin zum Mastering. Und natürlich können Sie jedes Modul auch einzeln buchen, so, wie es den jeweiligen Projektanforderungen am besten entspricht. **Hören Sie dazu einfach die Referenzen auf der beiliegende Audio-CD.**



# MUSIK

## KOMPOSITION & PRODUKTION.

Gründer und Studiobesitzer **Andreas Wingert** arbeitet seit 25 Jahren erfolgreich als Executive Producer, sein musikalischer Partner **Lothar Scherpe** zeichnet für viele österreichische und deutsche Filmsoundtracks verantwortlich - mehr dazu gleich auf der nächsten Seite! Das Studio verfügt über **3 Aufnahmerräume** und nahezu alle Live-Aufnahmen sind hier denkbar - von kompletten Bands bis hin zu klassischen Streichern! Eine umfangreiche Auswahl an **Naturinstrumenten** steht für Sie bereit: Steinweg Flügel, Fender Rhodes, Pearl Drums, diverse Vintage Gitarren und -verstärker sowie etliche hochwertige Percussions. **Produziert werden kann praktisch alles**, von Bands bis Filmmusik (auch mit umfangreichen Livesetups), sowie Musikproduktionen auch mit klassischer Instrumentierung.





### POSTPRODUKTION FÜR FILM & TV.

Das **KOKA Studio** ist Ihr verlässlicher **One Stop**-Partner, der alle relevanten Schritte einer Postproduktion mit modernster Produktionstechnik im Haus abwickelt - inklusive Musikproduktion! **Zu sehen gibt es die Referenzen am beiliegenden USB-Stick.**



# POSTPRO

## FÜR FILM & TV.

Das Studio besitzt ein umfangreiches **Archiv** an Sounds und Stock Music. Alle Studios sind natürlich miteinander vernetzt und mit neuen Mac Pro 8 Core-Computern ausgestattet. Die **Sprach- & Geräuschesynchronisation** erfolgt mit Steinberg Nuendo. Die **Filmmischung** erfolgt nach der neuen Lautheitsnorm ITU R 128 in Stereo und Surround. **Jahrelange Zusammenarbeit mit bekannten Regisseuren** wie Harald Sicheritz, Thomas Roth, Michael Kreihsl und anderen garantieren eine routinierte Projektabwicklung. Auch die Zusammenarbeit mit professionellen **Geräuschemachern** (z.B. Otger Kunert) gehört zum Studioalltag. Ein umfangreiches Geräusche-Archiv steht für Sie zur Verfügung - und sollte einmal doch nichts passendes zu finden sein, werden gerne auch Aussenaufnahmen durchgeführt.

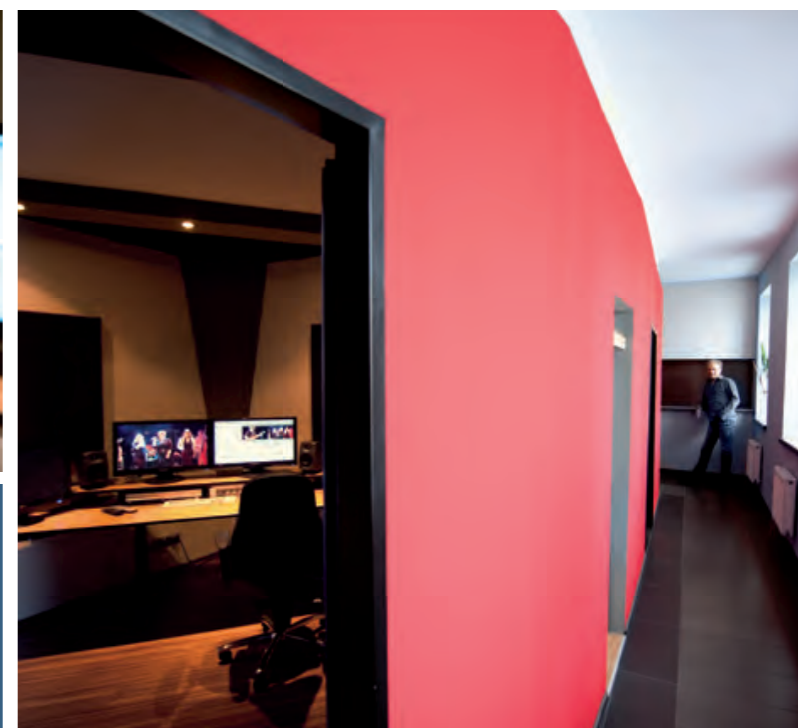



# FACTS

## ÜBER DAS STUDIO.

Fühlen Sie sich wohl in einem geräumigen Tageslichtstudio auf 2 Etagen. Mit 3 Aufnahme-  
räumen, großer Regie und einer bequemen Lounge zum Entspannen - mit Bar inklusive!  
Zu den Kunden zählen viele bekannte Künstler, nicht nur aus Österreich.

**Aufnahmerraum A** 50 m<sup>2</sup>, **Aufnahmerraum B** 12 m<sup>2</sup>  
**Aufnahmerraum C** 7 m<sup>2</sup>, **Regie** 35 m<sup>2</sup>

### DAS RECORDINGSETUP

Selbst große Bandbesetzungen (zB mit Drums, Bass, Gitarre, Flügel, Orgel, Gesang und  
kompletten Bläsersatz) können in den 3 Aufnahmerräumen problemlos live aufgenom-  
men werden. Die langjährige Erfahrung von Studiobesitzer Andreas Wingert als Musi-  
ker und als Tontechniker ermöglichen so einen optimalen Workflow - unterstützt von  
einem Arsenal an hochwertigem Equipment und Mikrofonen.





- KONZEPT
- STRATEGIE
- BILDBEARBEITUNG
- TEXTERSTELLUNG

PROJEKTBEISPIEL B2B-MAILING

# EDENRED

KONZEPT, GRAFIK-DESIGN, TEXTERSTELLUNG ■

Edenred ist Marktführer im Bereich der Compliment Services für den B2B-Bereich. Das hier gezeigte Weihnachtsmailing richtete sich gezielt an Firmenkunden, die mit Edenred noch nicht vertraut waren. Die Sprache ist be-

wusst leichtfüßig-informativ, da es ja gerade die Aufgabe von Edenred ist, für Firmen und Entscheidern diesen Bereich so einfach wie möglich zu halten. Botschaft: »Sie entscheiden, wir kümmern uns um den Rest.«



Branche: Bezahlservices



Die einfachste Art, Ihre Mitarbeiter zu beschenken.

Und dabei **doppelt sparen** – mit den beliebtesten Gutscheinen der Welt!

Plus zusätzlich 20% Neukunden-Rabatt sichern!

<b>99%</b>	<b>99%</b>	<b>11.000</b>		
unserer Kunden sind zufrieden oder sehr zufrieden*	unserer Kunden würden uns weiterempfehlen*	Einlösestellen für Geschenkprodukte in ganz Österreich		

<p><b>EDENRED IN ZAHLEN</b></p>	<p><b>INTERNATIONAL</b></p> <p>Edenred ist an der Pariser Börse notiert und in 42 Ländern mit rund 8.000 Mitarbeitern vertreten. Die Services von Edenred schaffen für 43 Millionen Arbeitnehmer, 750.000 Unternehmen und 1,4 Millionen Handelspartner ein einzigartiges Netzwerk.</p>	<p><b>ÖSTERREICH</b></p> <p>Edenred betreut in Österreich mehr als 2.000 Firmenkunden und Behörden und bietet rund 160.000 Arbeitnehmern mit seinen Gutscheinen und Guthabekarten ein Netzwerk von mehr als 16.000 Einlösestellen für alle Edenred-Produkte.</p>
---------------------------------	--	--



Konzept, Text & Gestaltung  
Direct Mail an Firmenkunden

# Unzählige Geschenk-Möglichkeiten

Die Geschenk-Lösungen von Edenred bieten für jeden etwas – denn mit über 11.000 Einlösestellen österreichweit findet jeder Ihrer Mitarbeiter mit Sicherheit ein Geschenk, das zu ihm passt!



Kennen Sie die Vorlieben aller Mitarbeiter, ihre Hobbies und geheimen Wünsche wirklich? Unsere Geschenk-Lösungen machen das auf einfache Art möglich – denn die Gutscheine & Geschenkkarten von Edenred sind bei mehr als 11.000 Einlösestellen flexibel einlösbar. Die **Bandbreite** der Akzeptanzpartner reicht von Modehandel, Parfümerien und Sportartikel über Restaurants und Hotels bis zu Thermen, Kinos und Tankstellen. Das Angebot inkludiert **Geschäfte in ganz Österreich**, aber auch **Online-Shopping-Vergnügen** rund um die Uhr. So ist sichergestellt, dass sich jeder Mitarbeiter auch genau das Geschenk machen kann, das ihm Freude bereitet!

**50% aller Mitarbeiter wünschen sich die Möglichkeit, mit einem Geschenkgutschein online oder im Handel zu shoppen\*.**

## **GUTSCHEINE AUCH PERSONALISIERT MÖGLICH!**

Personalisieren Sie die Weihnachtsgeschenke für Ihre Mitarbeiter! Geben Sie Gutscheinen & Geschenkkarten von Edenred eine persönliche Note mit Aufdruck Ihres Firmenlogos, dem Namen der Beschenkten oder auch einer persönlichen Grußbotschaft – und das Beste: **die Arbeit dafür erledigen wir für Sie!**

\* Umfrage von Karmasin Behaviour Insights für Edenred Juni 2017

# Die einfache Geschenk-Lösung für alle Mitarbeiter

Einfach schenken & dabei doppelt sparen!



## Sie sparen Zeit.

Jedes Jahr die gleiche Frage – was schenkt man seinem Team zu Weihnachten? Der Ideenfindungsprozess ist zeitaufwändig, dazu kommt das Einholen und Vergleichen von Angeboten, viele Telefonate und E-Mails. **Wir nehmen Ihnen diese Arbeit ab.**

Ihr Geschenkprodukt wird **vorkuvertiert**, enthält **alle wichtigen Informationen** für den Beschenkten und wird auf Wunsch nach Namen oder Abteilungen vorsortiert. Fragen Sie uns auch nach den passenden Geschenkverpackungen. **Sie müssen sich um nichts mehr kümmern – nur mehr die Geschenke überreichen!**

## Sie sparen Geld.

Unsere Geschenkgutscheine und Gutscheinkarten sind **bis zu € 186,- pro Mitarbeiter und Jahr steuerfrei** – d.h. man erhält sie „**brutto für netto**“. Während sich Arbeitgeber die Lohnnebenkosten sparen, müssen Arbeitnehmer keine Lohnsteuer und Sozialversicherung bezahlen.

**Tipp:** Berechnen Sie Ihre **individuelle Ersparnis** einfach auf [www.edenred.at/steuer-ersparnisrechner](http://www.edenred.at/steuer-ersparnisrechner).

Bei einem Bruttolohn von € 2.200,- ersparen sich Arbeitgeber mit **Ticket Compliments®** oder **Ticket Shopping®** € 269,88 und Arbeitnehmer € 163,32 im Jahr.

## Jetzt 20% Neukunden- Rabatt sichern!

Bestellen Sie jetzt Ihre Geschenklösung und Sie erhalten auf Ihre Erstbestellung 20% Ermäßigung auf die Service- bzw. Kartengebühr!

Wir beraten Sie gerne und freuen uns auf Ihre Kontaktaufnahme!

☎ 01/ 815 0 800

@ sales-at@edenred.com

➔ www.mitarbeitergeschenke.at



Ihre Geschenklösung  
in 10 Minuten

Rufen Sie uns an und nennen Sie uns Eckdaten wie Budget, Mitarbeiter-Zahl und Anlass. Dank langjähriger Erfahrung und umfassendem Know-how benötigt unser Verkaufsteam für die Ermittlung Ihrer Geschenklösung **nur 10 Minuten Gesprächszeit**.

Im Anschluss erhalten Sie Ihr maßgeschneidertes Angebot.

**Schenken war noch nie so einfach!**

Edenred Austria GmbH

Wagenseilgasse 14, 1120 Wien

www.edenred.at

www.mitarbeitergeschenke.at



We connect, you win

# SCARAFLEX®

Mehr Sicherheit & Flexibilität für Ihre Produktion



Konzept, Text & Gestaltung  
Technischer Imagefolder

CORPORATE DESIGN

BRANDING

TEXTERSTELLUNG

STRATEGIE

PROJEKTBEISPIEL IMAGEFOLDER

## SCARAFLEX®

TEXTERSTELLUNG, UMFASSENDE KONZEPTIVE GESTALTUNGEN ■

*Scaraflex®* ist eine Sicherheitseinrichtung für Industrieroboter, entwickelt von *Economa Engineering* (ebenfalls teil der Mappe). Der Marktauftritt ist an die CI des Herstellers angelehnt, es erfolgt aber eine Differenzierung als *Produkt*:

Klare, eingängige Leitfarben (Türkis/Weiss), wiederkehrender Einsatz des Logos als Brandingmerkmal, zentrale Stellung der *Scaraflex Sicherheitseinrichtung* in der Kommunikation. Die Website ist das Hauptverkaufsinstrument.

Website im PDF „WEB“

Arbeiten im PDF „PRINT“

Branche: Automation & Robotik



Für Texterstellung  
der gesamten Webseite  
siehe [scaraflex.com](http://scaraflex.com)



# SCARAFLEX® AUF EINEN BLICK

PRODUKT-SPEZIFIKATIONEN &  
DAS SCARAFLEX®-SICHERHEITSKONZEPT



**SCHNELL  
INSTALLIERT**  
Innerhalb von  
30 Minuten

## A/ EINLEITUNG

### WAS IST SCARAFLEX® ?

SCARAFLEX® ist eine optionale Sicherheitseinrichtung, die es ermöglicht, EPSON Scara Roboter ohne Schutzzaun oder Umhausung zu betreiben.

SCARAFLEX® erkennt Kollisionen durch seine weiche Außenhaut, überprüft und beschränkt dabei die Robotergeschwindigkeit – und stoppt folglich den Roboter bei Berührung.

Nach dem Quittieren des Stillstands wird das Programm an der Stelle fortgesetzt, an der es unterbrochen wurde.

### WAS SIND DIE EINSATZGEBIETE VON SCARAFLEX®?

SCARAFLEX® kann überall dort eingesetzt werden, wo auch EPSON Scara Roboter zur Anwendung kommen.

Typische Anwendungen sind das Beschicken oder Entnehmen von Produkten für Pressen, Pick & Place-Aufgaben, Produkthandling für Verpackungsprozesse oder die Qualitätskontrolle mit Bildverarbeitungssystemen.

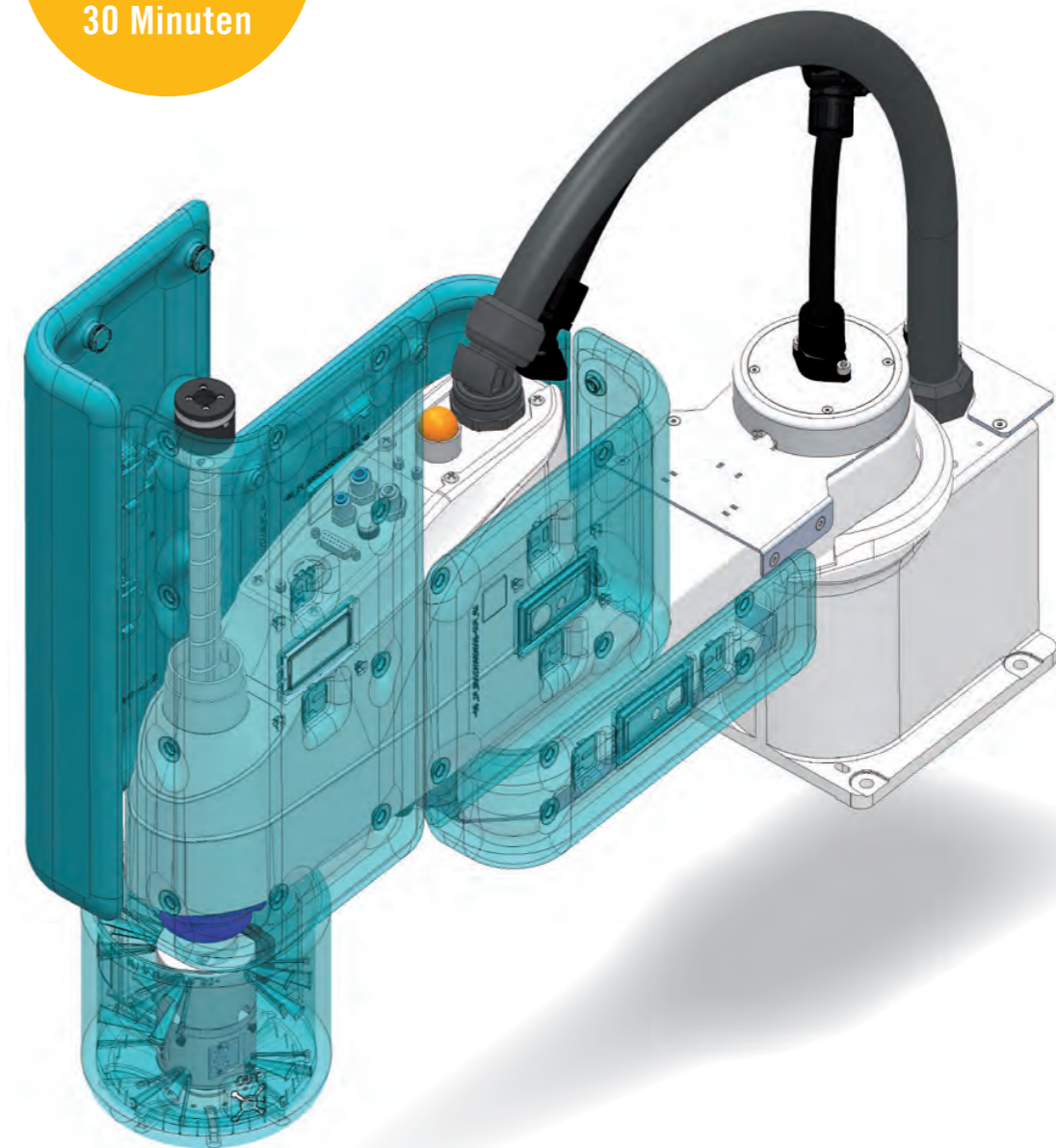

## B / ZERTIFIZIERTE SCHLÜSSELFUNKTIONEN

### 1. PADS ZUR KOLLISIONSERKENNUNG

Bei den Sensorpads handelt es sich um luftdichte, weiche sensorische Polster bzw. Pads, die Kollisionen durch permanentes Messen des inneren Luftdrucks in der Messkammer erkennen können.

Diese Sensorpads sind individuell angepasste patentierte AIRSKIN® Pads, hergestellt von Blue Danube Robotics.

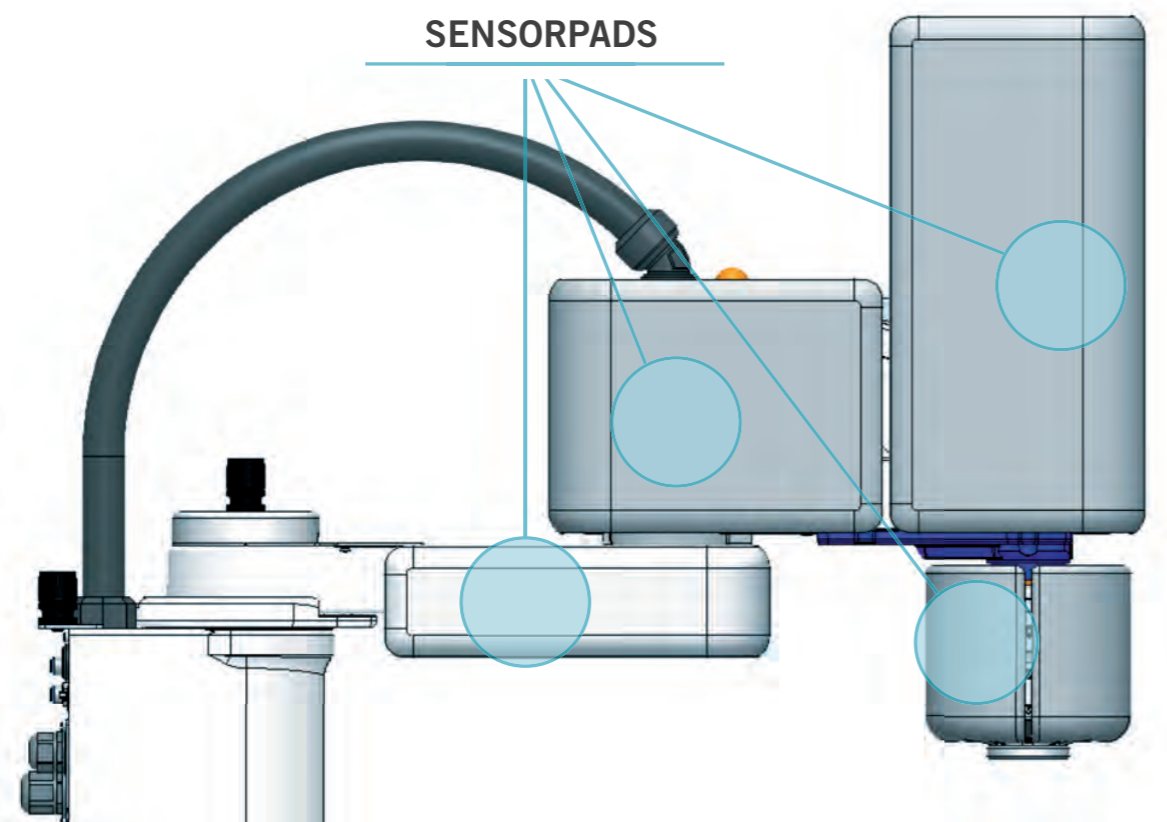

### 1. PADS ZUR KOLLISIONS- ERKENNUNG

### 2. SPEEDGUARD 3. SICHERHEITS-FLANGE

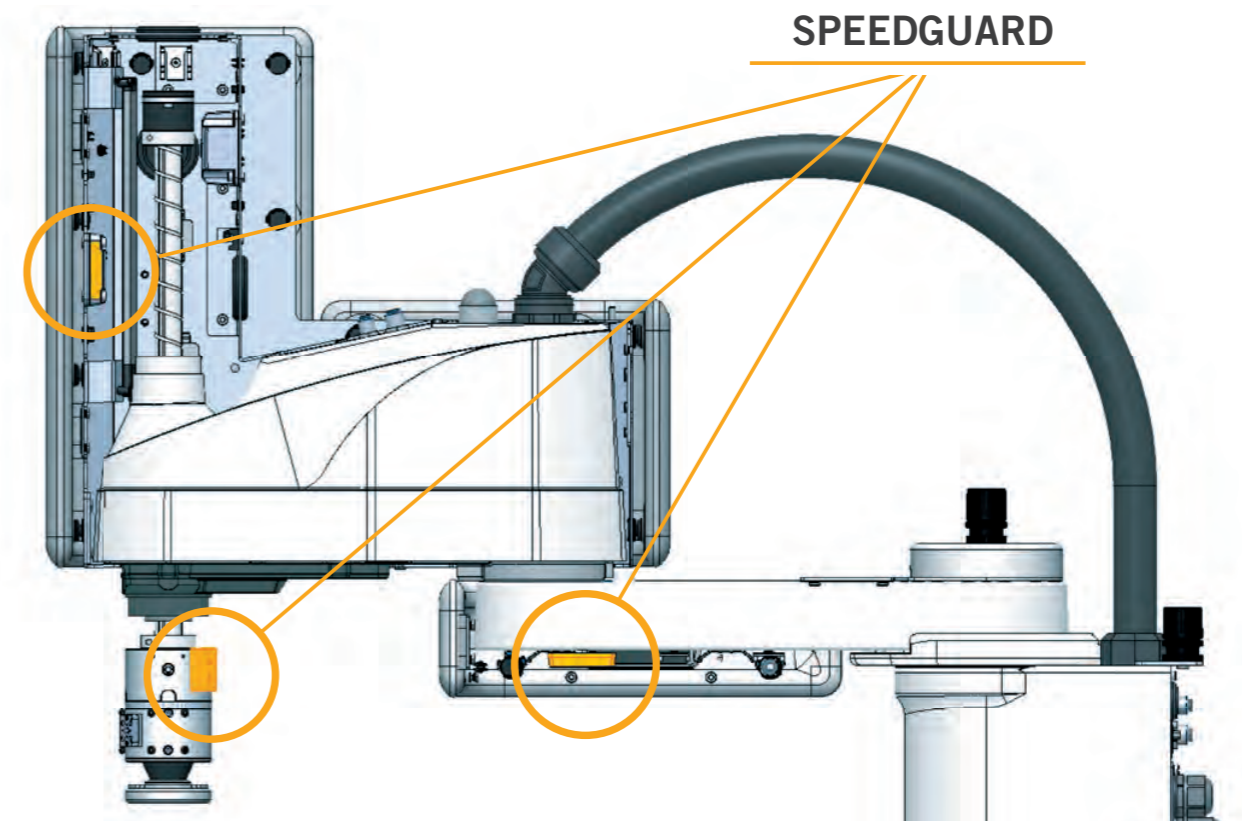

### 2. SPEEDGUARD

Der Speedguard ist ein 3-Achs-Sensorsystem, das die Geschwindigkeit des Roboters permanent in X-, Y- und Z-Richtung misst und überwacht.

Bei Überschreitung der Höchstgeschwindigkeit löst der Speedguard den Stopp aus.

Die Höchstgeschwindigkeit wird vom Systemintegrator festgelegt und muss mittels einer eigenen Risikobewertung bestimmt werden.

### 3. SICHERHEITS-FLANGE

Der Sicherheits-Flange ist eine zertifizierte Komponente und bildet die mechanische Schnittstelle für Greifer oder Vakuumsauger.

Der Sicherheits-Flange ist federgelagert und kann in jede Richtung ausgelenkt werden. Im Fall einer Kollision wird die Auslenkung des Sicherheits-Flange erkannt, was den sofortigen Halt des Roboters auslöst.

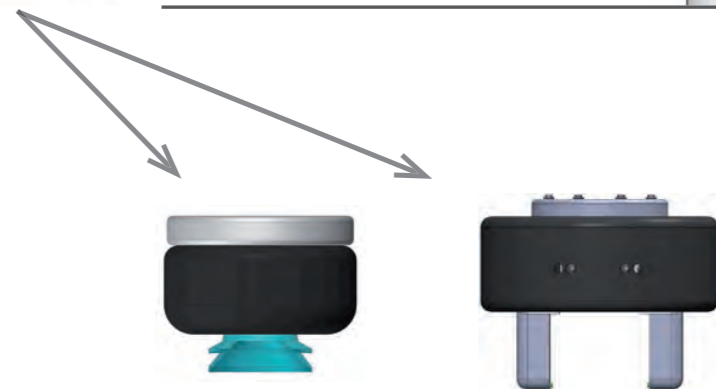
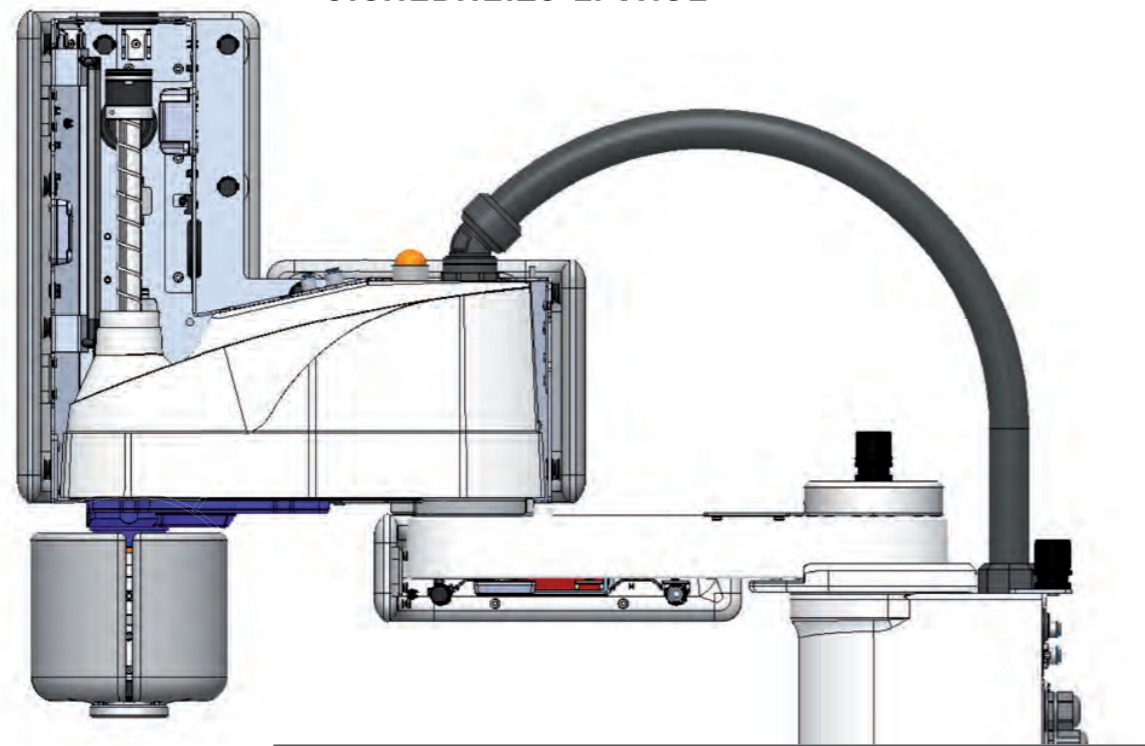

(Beispielhafte Anwendungen – nicht Teil von SCARAFLEX®)

## — SCARAFLEX® AUF EINEN BLICK —

Eine zaunfreie SCARAFLEX®-Anwendung ist durch das Zonenmodell / Gefahr / Auswirkung sowie die Risikobetrachtung einfacher und schneller zu entwerfen.

Abhängig von der Applikation kann eine Geschwindigkeit von bis zu 650 mm/s erzielt werden – und ist dennoch sicher.

SCARAFLEX® ist somit eine Sicherheitseinrichtung. Um eine sichere Anwendung zu erstellen, müssen alle Sicherheitsvorrichtungen der Anwendung geeignet sein. Der schwächste Teil spezifiziert das Performance Level.

Es liegt in der Verantwortung des System-Integrators, die Applikation so zu entwerfen und zu bauen, dass die technischen Standards und Normen eingehalten werden.

Better safe than sorry





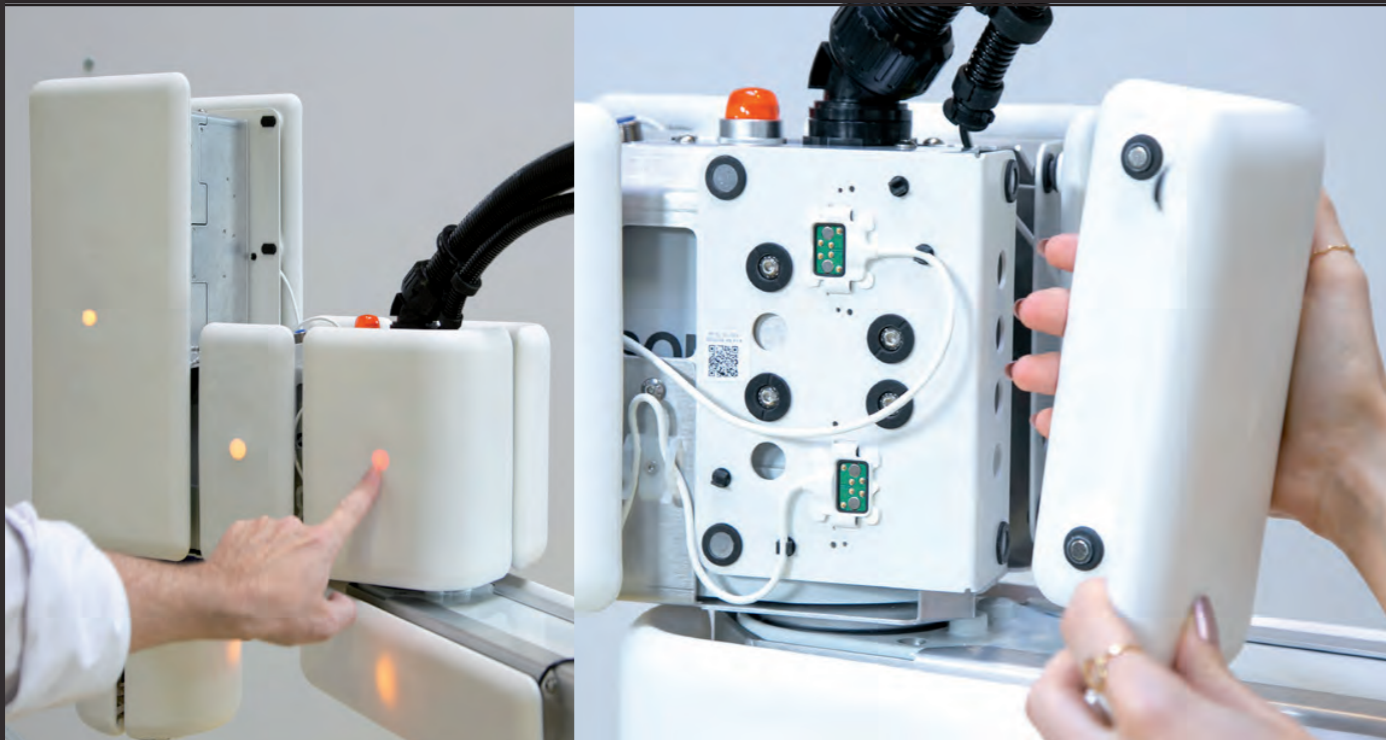

## WAS MACHT SCARAFLEX® SO EINZIGARTIG?

SCARAFLEX® macht möglich, einen EPSON Scara in einer zaunfreien Anwendung zu verwenden und verbindet damit das Beste aus beiden Welten: die Präzision und Stabilität des EPSON Scara mit dem schnellen und sicheren Arbeiten ohne Zaun.

AIRSKIN® und die Speedguard-Technologie sind sicherheitszertifiziert und durch ein Patent gesichert / zum Patent angemeldet.

SCARAFLEX® bietet ein hervorragendes Preis-/Leistungsverhältnis, verbunden mit der Möglichkeit für Distributoren, sich als Experte zu spezialisieren.

SCARAFLEX® kann nachgerüstet, aber auch jederzeit wieder entfernt werden.

Hohe Geschwindigkeit bis zu 650 mm/s – je nach Anwendung und Umgebung.

SCARAFLEX® ist in zertifiziertes Produkt – hergestellt und montiert in der EU unter hohen Qualitätsstandards.

SCARAFLEX® ist derzeit das einzige verfügbare Produkt für zaunfreie Scara-Anwendungen aus einer Serienproduktion.

## C / SICHERHEIT



Alle Komponenten von SCARAFLEX® haben eine Zertifizierung als Sicherheitsbauteil.

Produkt: AIRSKIN® von Blue Danube Robotics

ISO 13849-1 Cat 3 / Plc

IEC 62061 SILCL 3



Das gesamte Sicherheitsniveau, das durch die Kombination von SCARAFLEX® mit einem EPSON Scara erreicht werden kann, ist *Pl-d*.

SCARAFLEX® ist eine Sicherheitseinrichtung, mit der sich sichere und zaunfreie Anwendungen realisieren lassen (vergleichbar mit einem Sicherheitsschalter).

Es liegt nach wie vor in der Verantwortung des Integrators, die komplette Anwendung unter Berücksichtigung der geltenden technischen Normen und Vorschriften zu entwerfen und umzusetzen.



---

**TEIL B**  
**FOTO**  
**GRAFIE**



**PRODUKTFOTOGRAFIE**

**MOOD & IMAGE**

**PERSONEN**

... mehr Beispiele auf  
[flickr.com/photos/martinbenner/](https://www.flickr.com/photos/martinbenner/)

---





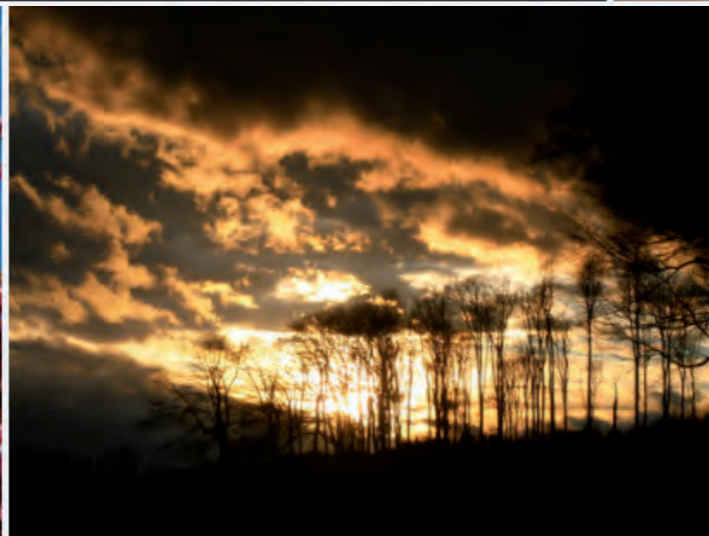
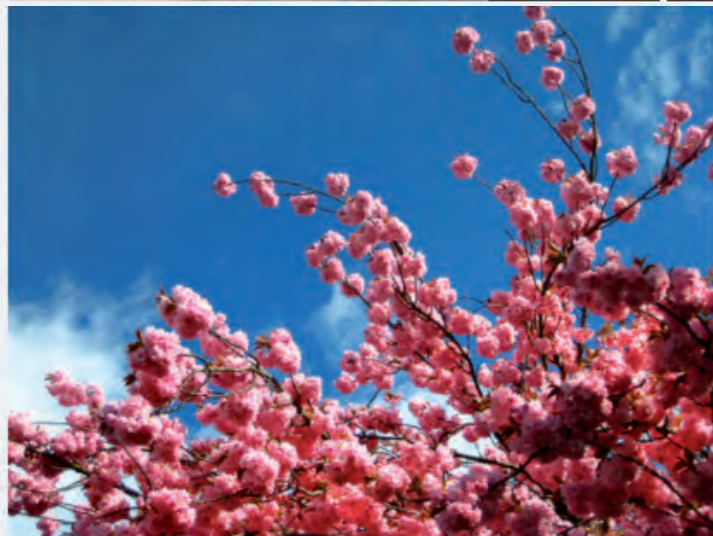

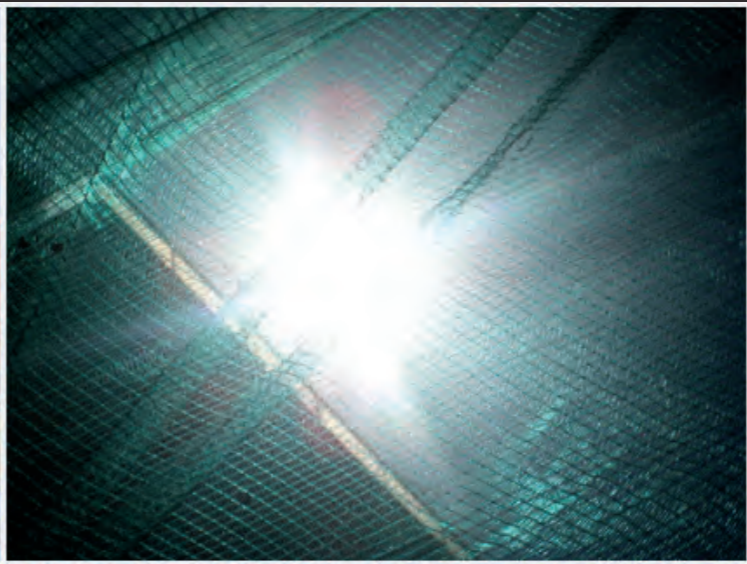

→ INHALTSVERZEICHNIS

1. PRINT

2. WEB

3. ILLUSTRATION

4. TEXT & FOTO

**5 OPEN PROJECTS**



OP #1

CORPORATE DESIGN  
BRANDING  
MARKENIDENTITÄT

# INGWERT

UMFASSENDE KONZEPTIVE GESTALTUNGEN

Dieses Projekt ist inspiriert von einem tatsächlich geplanten Kundenprojekt – das Entwickeln eines Cola-Getränks mit merklichem Ingwer- geschmack. Darauf aufbauend die Idee der Produktlinie *Ingwert*, die diese beiden Begriffe – *Ingwer* und *Wert* – zusammenführt.

Branche: Lebensmittel

**iNGWERT**

**iNGWERT**

**iNGWERT**







# INGWER POWER

Kraftvoller Ingwer, verpackt in einem köstlichen Smoothie.  
In den Sorten Frucht, Gemüse & Mixed. Für jeden Geschmack.

**iNGWERT**



# INGWER sensation

Kraftvoller Ingwer, verpackt in einem köstlichen Smoothie.  
In den Sorten Frucht, Gemüse & Mixed. Für jeden Geschmack.

**iNGWERT**

Eine passender Werbeauftritt (und sei es nur über Online-Kanäle) definiert das Produkt klassisch als Hero, da mit etwas Neuem am Markt.

Auch hier sind die tatsächlichen Sorten offen, gemäß der vorhandenen Marktidentität aber per se platzierbar.



# INGWER Remixed

Kraftvoller Ingwer, verpackt in einem köstlichen Smoothie.  
In den Sorten Frucht, Gemüse & Mixed. Für jeden Geschmack.

**iNGWERT**

# iNGWERT





## OP #2

CORPORATE DESIGN

BRANDING

MARKENIDENTITÄT

# HOCHWERTIGE SPEISEÖLE

UMFASSENDE KONZEPTIVE GESTALTUNGEN

Besonders hochwertige Speiseöle definieren sich auch über ihren Preis, der im Verkaufsregal den Wettbewerb mit anderen, billigeren

Produkten erst überstehen muss, bevor gekauft wird. Eine entsprechende hochwertige Markenidentität kann genau hier unterstützen.

Branche: Lebensmittel



ÖL









# MODULATION

Wie jede funktionierende Markenidentität lässt sich auch hier die grundlegende Gestaltung auf weitere Produkte ausdehnen bzw. für den tatsächlichen Bedarfsfall modulieren.

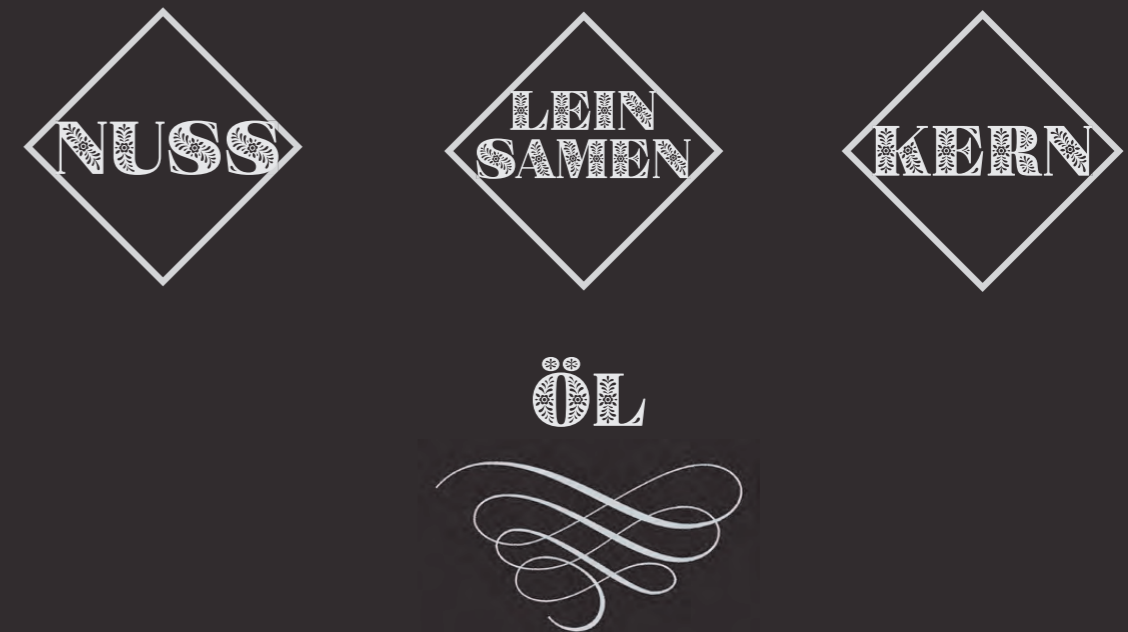

Für die Einbettung des Firmennamens ist der Kopfteil der Flaschen bewusst von Gestaltungen freigelassen, um hier den quasi Absender (bei Bedarf auch prominenter) eintragen zu können.





SESAM

ÖL



Premiumqualität

Naturbelassen  
Kaltgepresst



OLIVEN

ÖL



Premiumqualität

Kaltgepresst  
Extra nativ



DISTEL

ÖL



Premiumqualität

Naturbelassen  
Kaltgepresst

# OP #3

CORPORATE DESIGN

BRANDING

MARKENIDENTITÄT

## PASTA MIA

UMFASSENDE KONZEPTIVE GESTALTUNGEN

Pasta-Verpackungen einmal anders – mit visuellem Verweis auf etwas Retro und jeder Menge Gelb zeichnen diese Packungen ein buntes Bild,

das an den Zeichtrick der 70er Jahre erinnert. Der Stil ist dennoch zeitgemäß-reduziert und dank dem modularem Aufbau beliebig erweiterbar.

Branche: Lebensmittel











Es ist auch die Erweiterung auf eine glutenfreie Produktlinie denkbar, die dennoch den eingängigen Markencharakter bewahrt.

Gezeigt werden soll hier auch die Wandlungsfähigkeit des modularen Gestaltungssystems.





Auch eine Erweiterung auf eine beispielsweise Risotto-Linie ist mit dieser Markenidentität ohne Weiteres machbar.





CON  
FUNGHI



RISOTTO

 Originario  
dell'Italia

200g



## OP #4

CORPORATE DESIGN

BRANDING

MARKENIDENTITÄT

## KONFISERIE-SERIE

UMFASSENDE KONZEPTIVE GESTALTUNGEN

Basierend auf einem realen Kundenprojekt nun diese Serie an Konfiserie (sprich Schokoladen) Verpackungen. Die der Serie übergeordnete

Gestaltungslinie ist klar und modular strukturiert. Jeder Sorte wird ein eingängiger Farbcode zugewiesen, die Typografie grafisch-dimensional.

Branche: Lebensmittel







®

STEINER

Seit  
1972

**COLA**

EDELVOLLMILCH  
SCHOKOLADE



90g e



STEINER   
Seit  
1972

**KOKOS**  
EDELVOLLMILCH  
SCHOKOLADE  

90g e





STEINER

Seit  
1972

**INGWER**

EDELVOLLMILCH  
SCHOKOLADE



90g e



## FAZIT

Eine eingängige Produktlinie, die sich (wie jede funktionierende Markenidentität) beliebig oft erweitern lässt. Die Farbcodes jeder Packung bieten zusätzlich jede Menge an Material für weitere Maßnahmen wie POS-Werbung etc.





# GESUNDHEITSSÄFTE

UMFASSENDE KONZEPTIVE GESTALTUNGEN

Gesundheitssäfte mit einem ordentlichen Schuss Retro – das war die Idee hinter diesem Projekt. Aufwändiges Lettering der Sortennamen, eingebettet in eine zeitgemäß reduzierte grafische Umgebung. Wie jede funktionierende Markenidentität lässt sich auch diese beliebig erweitern.

bettet in eine zeitgemäß reduzierte grafische Umgebung. Wie jede funktionierende Markenidentität lässt sich auch diese beliebig erweitern.

Branche: Drogeriebedarf



Thymian  
extrakt

Distel  
saft

Kamillen  
konzentrat





# OP #6

CORPORATE DESIGN  
BRANDING  
MARKENIDENTITÄT

## PIZZA-VERPACKUNGEN

UMFASSENDE KONZEPTIVE GESTALTUNGEN

Pizza einmal anders, mit Fokus auf flächig-plakativen Aussagen, die auch bildhaft genau das zeigen, was gesagt werden soll: Pizza Ita-

lia als Landkarte, die Pizza selbst als Pac Man. Die Länder (und damit Sorten)-Codes sind großflächig via Flaggen gebrandet.

**Branche: Lebensmittel**





## OP #6

CORPORATE DESIGN

BRANDING

MARKENIDENTITÄT

## PIZZA-VERPACKUNGEN

UMFASSENDE KONZEPTIVE GESTALTUNGEN

Pizza einmal anders, mit Fokus auf flächig-plakativen Aussagen, die auch bildhaft genau das zeigen, was gesagt werden soll: Pizza Ita-

lia als Landkarte, die Pizza selbst als Pac Man. Die Länder (und damit Sorten)-Codes sind großflächig via Flaggen gebrandet.

Branche: Lebensmittel

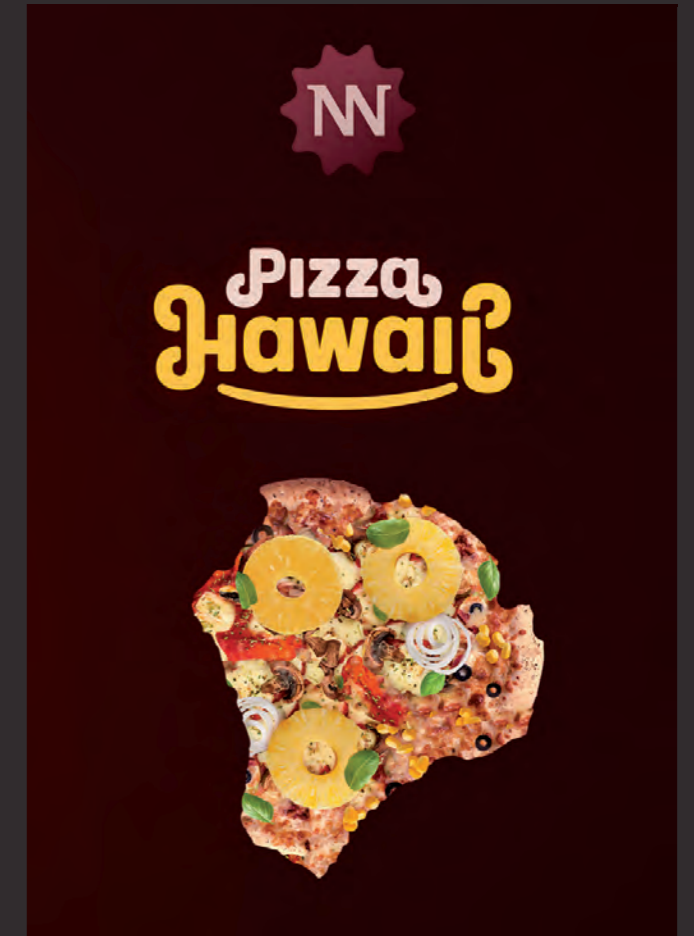
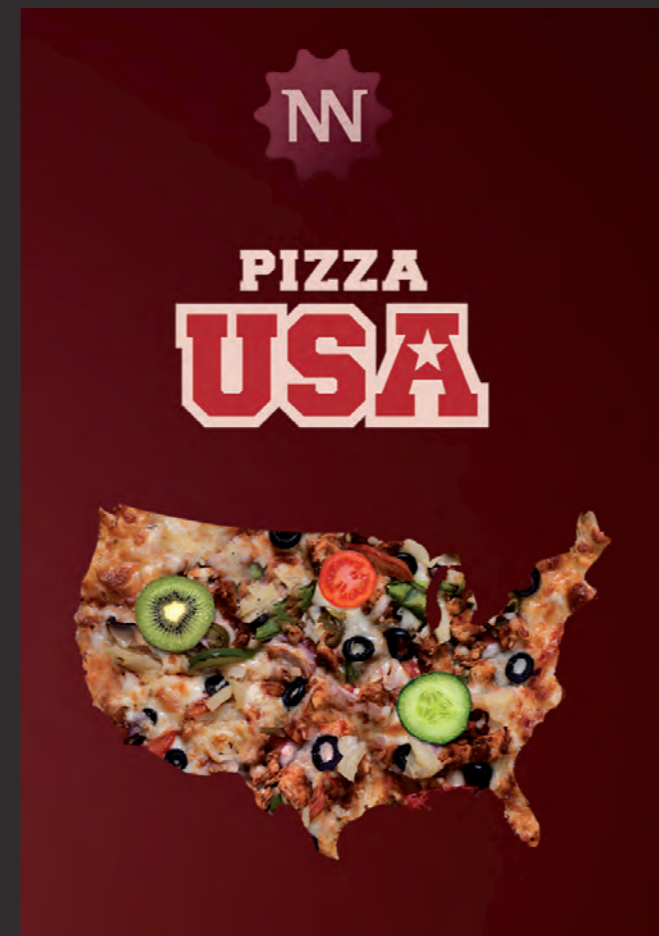



pizza  
italia





**PIZZA  
USA**





Pizza  
Hawaii



NN

PIZZA  
**italia**



NN

PIZZA  
**USA**



NN

PIZZA  
**Hawaii**





# EU EUKALYPTUS

Hier steht ein Text, der für eine kurze Werbeaussage geeignet ist.



OP #7

CORPORATE DESIGN

BRANDING

MARKENIDENTITÄT

## ÄTHERISCHE ÖLE

UMFASSENDE KONZEPTIVE GESTALTUNGEN

Kleine Gestaltungsflächen (auf kleinen Produkten, die Flaschen sind nur wenige Zentimeter groß) eignen sich hervorragend für grafische Reduktionen –

darum auch dieses Open Project, das die Notwendigkeit visueller Vereinfachung mit einem ansprechenden Farbleitsystem kombiniert.

Branche: Drogeriebedarf

EU EUKALYPTUS

OR ORANGE

FI FICHTE

RO ROSMARIN

# RO ROSMARIN



# BR BRANDING

Das Branding ist klar strukturiert und auf einem Farbleitsystem aufgebaut, das auch die olfaktorische Komponente der einzelnen Sorten miteinbezieht,







Eine passender Werbeauftritt (und sei es nur über Online-Kanäle) definiert auch hier das Produkt klassisch als Hero.

Die tatsächlichen Sorten sind naturgemäß offen, gemäß der vorhandenen Marktidentität aber per se anwendbar.

## ASIAN GREEN CUISINE

UMFASSENDE KONZEPTIVE GESTALTUNGEN

*Asian Green Cuisine* ist der Prototyp einer Reihe von asiatischen Fertigerichten, die die Premiumschiene ansprechen und im mittleren bis

höheren Preissegment zu finden sind. Die modulare Aufteilung der Gestaltungselemente lässt ausreichend Platz für Änderungen.

**Branche: Lebensmittel**



## JAPANESE PUMKIN CURRY WITH JASMIN RICE

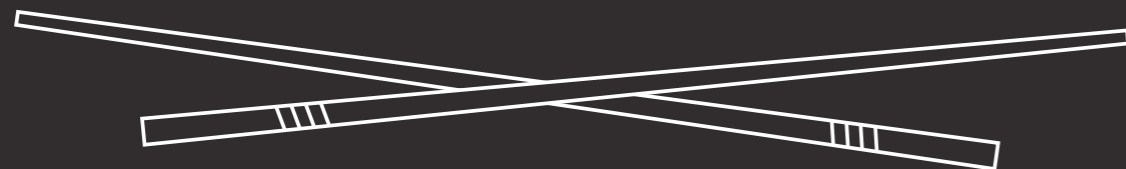
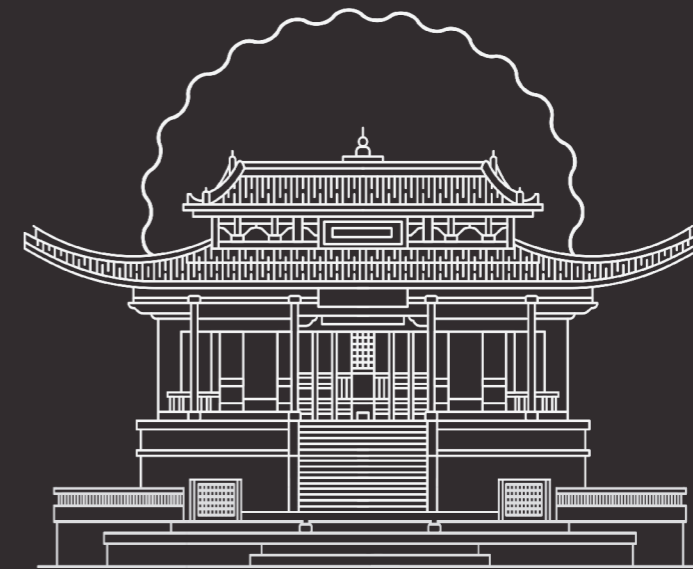



Die gesamte Range  
im Überblick.



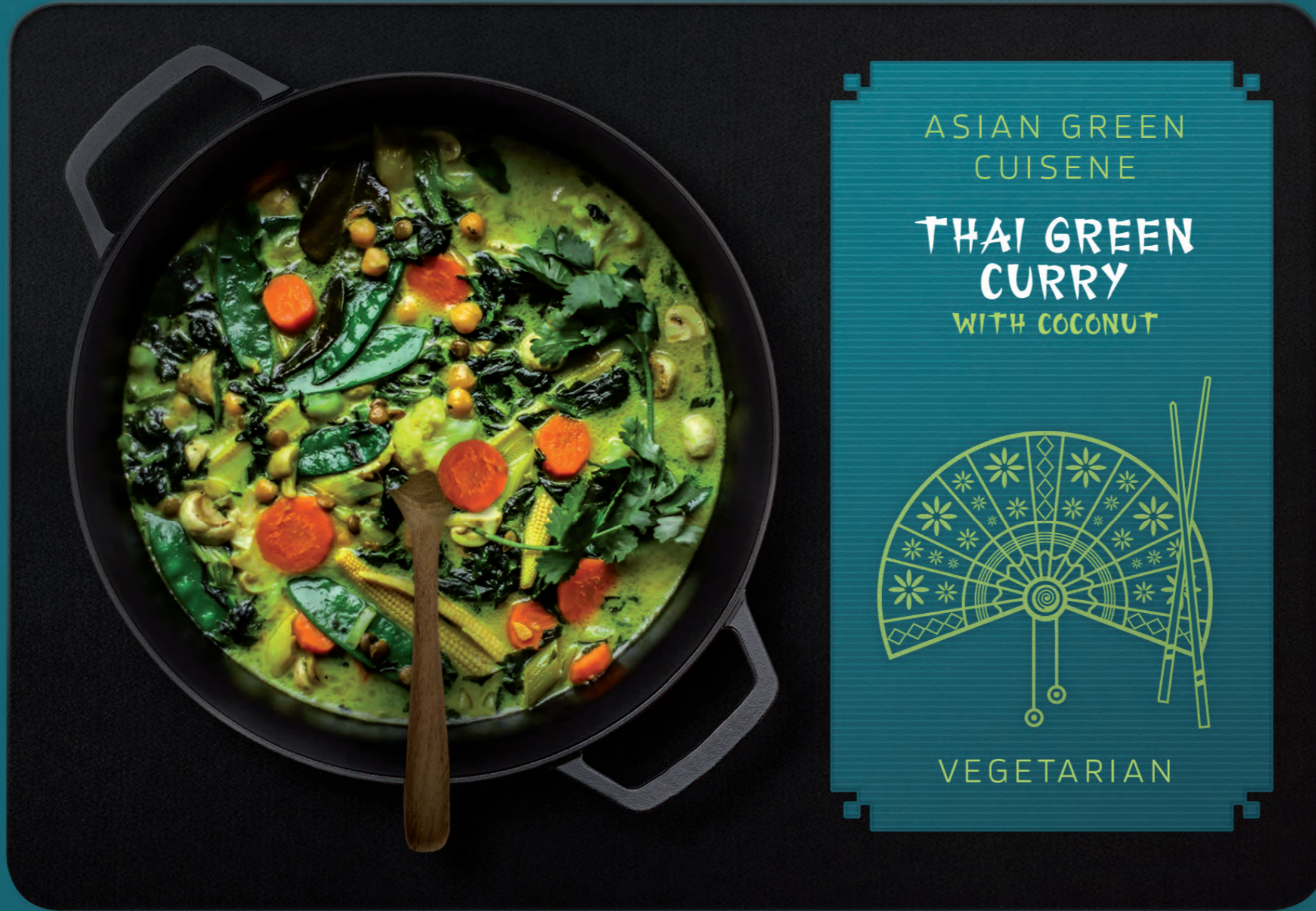

ASIAN GREEN  
CUISENE

**THAI GREEN  
CURRY**  
WITH COCONUT



VEGETARIAN





ASIAN GREEN  
CUISENE

**CHINESE MIXED  
VEGETABLES**  
WITH NOODLES



VEGATARIAN



ASIAN GREEN  
CUISENE

**HOT INDIAN  
CURRY**  
WITH PLAIN RICE

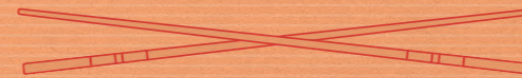
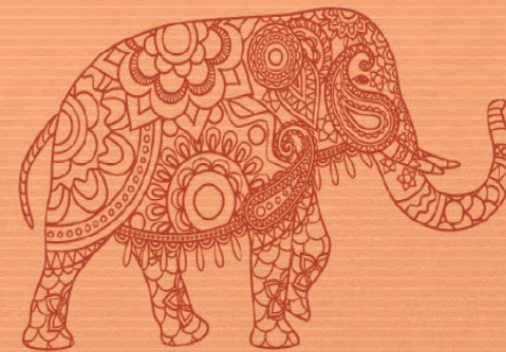

VEGETARIAN

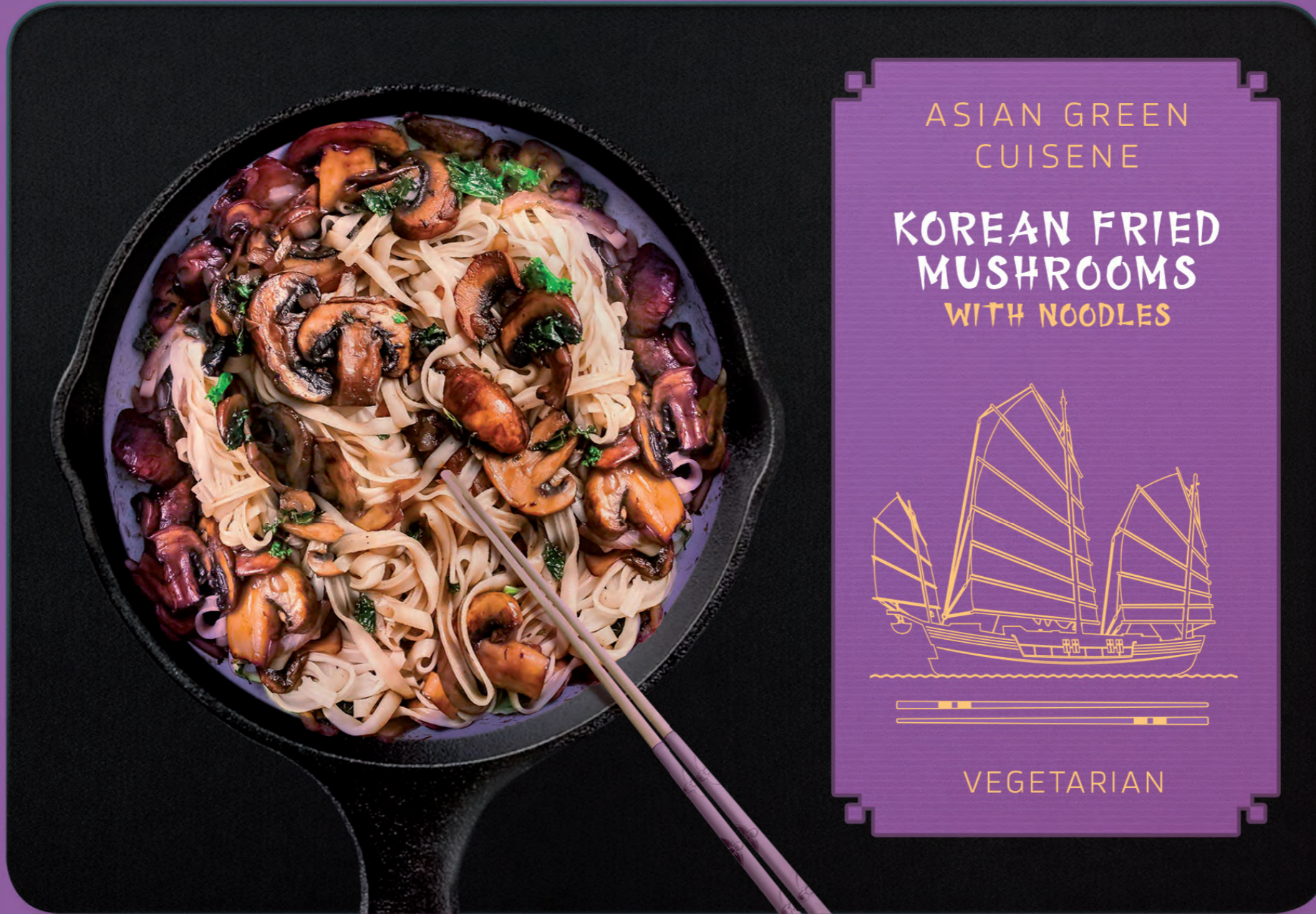

ASIAN GREEN  
CUISENE

**KOREAN FRIED  
MUSHROOMS**  
WITH NOODLES



VEGETARIAN

**VIELEN DANK!**



**KONTAKT**

**Martin Benner, DA**

Diplomierter Grafik-Designer & Illustrator  
Mitglied von Design Austria

**T** (+43) 0699 194 20 226



**PRINT**



**WEB**



**ILLUSTRATION**



**TEXT & FOTO**



**ANIMATION**

**IDEENWERKSTATT**

**Martin Benner • ideenwerkstatt**

Studio für visuelle Gestaltung & Konzept

Staasdorfer Straße 7/2/9  
A-3430 Tulln

**T** (+43) 0699 194 20 226

**E** 2022@ideenwerkstatt.co.at

**W** ideenwerkstatt.co.at



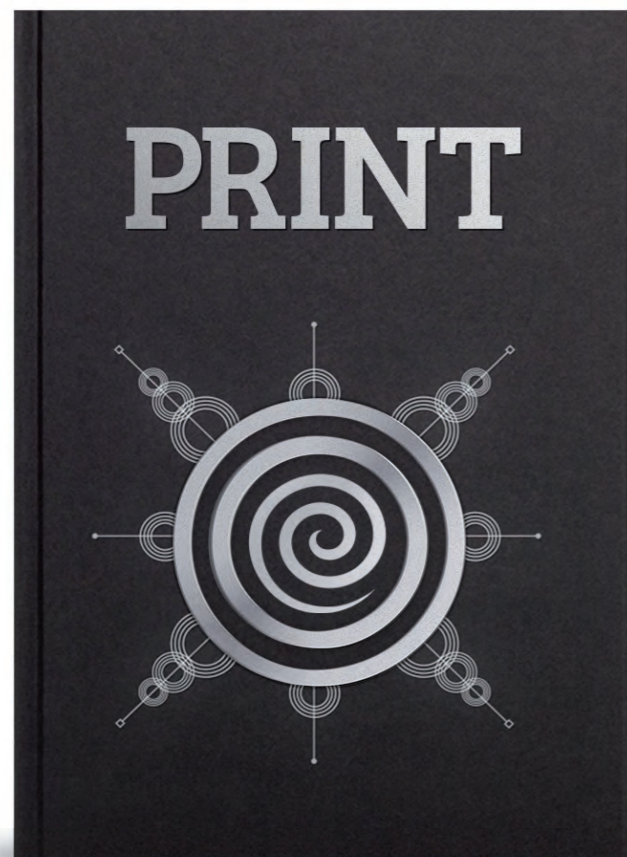

[ i'deɪnveɪkstat ]

Staasdorfer Straße 7/2/9 • 3430 Tulln

T (+43) 0699 194 20 226 .....

E 2022@ideenwerkstatt.co.at .....

W ideenwerkstatt.co.at .....

PORTFOLIO #1

**ALL**<sup>IN</sup>  
**ONE**